



Felhasználói útmutató



| | |
|-------------------------------------|----|
| Mire használhatja ezt a készüléket? | 1 |
| Kezdeti lépések | 2 |
| Másoló | 3 |
| Fax | 4 |
| Nyomtatás | 5 |
| Szkennelés | 6 |
| Dokumentum szerver | 7 |
| Web Image Monitor | 8 |
| Papír és festék betöltése | 9 |
| Hibaelhárítás | 10 |
| Függelék | 11 |

A nyomtatott kézikönyvben nem szereplő információkat a HTML/PDF formátumú fájlokban találhatja, a készülék CD-ROM-ján.



A készülék használata előtt figyelmesen olvassa el ezt a kézikönyvet, és szükség esetére tartsa könnyen hozzáférhető helyen. A biztonságos és helyes használat érdekében a készülék használata előtt mindenképpen olvassa el a Biztonsági tudnivalókat az "Olvassa el ezt először" című kézikönyvben.







TARTALOMJEGYZÉK



| | |
|---|---|
| A kézikönyv használata..... | 6 |
| A kézikönyvben használat szimbólumok..... | 6 |
| Az adott modellre vonatkozó információ..... | 7 |
| Fő funkciók nevei..... | 8 |

1. Mire használhatja ezt a készüléket?

| | |
|--|----|
| Ha spórolni szeretne a papírral..... | 9 |
| Dokumentumok elektronikus formátumra konvertálása egyszerűen..... | 10 |
| A célállomások regisztrációjának módja..... | 11 |
| A készülék hatékonyabb működtetése..... | 12 |
| Kívánsága szerint személyre szabhatja a [Kezdőképernyő]-t..... | 13 |
| Másolatok készítése különböző funkciókkal..... | 14 |
| Adatok nyomtatása különböző funkciókkal..... | 15 |
| Felhasználhatja a tárolt dokumentumokat..... | 16 |
| Fax küldése és fogadása papír nélkül..... | 17 |
| Fax küldése és fogadása az interneten keresztül..... | 19 |
| Fax és szkennel használata hálózati környezetben..... | 21 |
| Az információ kiszivárgásának megakadályozása (biztonsági funkciók)..... | 22 |
| Felügyelheti és beállíthatja a készüléket egy számítógép segítségével..... | 23 |
| Jogosulatlan másolatok készítésének megakadályozása..... | 24 |

2. Kezdeti lépések

| | |
|---|----|
| Az alkatrészek neveinek és funkcióinak útmutatója..... | 25 |
| Alkatrészek ismertetése  Régió A (főleg Európa)..... | 25 |
| Alkatrészek - ismertető  Régió A (főleg Ázsia)..... | 27 |
| Alkatrészek - ismertető  Régió B (főleg Észak-Amerika)..... | 30 |
| Útmutató a készülék külső beállításainak funkcióihoz..... | 33 |
| A készülék külső kiegészítőinek funkciói - útmutató  Régió A (főleg Európa)..... | 33 |
| A készülék külső kiegészítőinek funkciói - útmutató  Régió A (főleg Ázsia)..... | 34 |
| A készülék külső kiegészítőinek funkciói - útmutató  Régió B (főleg Észak-Amerika)..... | 34 |
| A készülék kezelőpaneljének elemei és funkciói - útmutató..... | 36 |
| A [Kezdőképernyő] használata..... | 39 |
| Ikonok [Kezdőképernyőhöz] adása..... | 40 |
| Funkcióbeállítások tárolása..... | 45 |
| Tárolási példák..... | 47 |

| | |
|--|----|
| A készülék be-/kikapcsolása..... | 50 |
| A készülék bekapcsolása a főkapcsolóval..... | 50 |
| A készülék kikapcsolása a főkapcsolóval | 50 |
| Amikor a hitelesítési képernyő látható..... | 52 |
| Felhasználói kód hitelesítéseA vezérlőpult segítségével..... | 52 |
| Belépés a kezelőpanel segítségével..... | 52 |
| Kilépés a kezelőpanel segítségével..... | 53 |
| Az eredetik elhelyezése..... | 54 |
| Az eredeti példányok expozíciós üveglapra helyezése  Régió A (elsősorban Európa)..... | 54 |
| Az eredeti példányok expozíciós üveglapra helyezése  Régió A (elsősorban Ázsia)..... | 54 |
| Az eredeti példányok expozíciós üveglapra helyezése  Régió B (elsősorban Észak-Amerika)..... | 55 |
| Az eredeti példányok automatikus dokumentumadagolóba helyezése..... | 56 |

3. Másoló

| | |
|--|----|
| Alapvető lépések..... | 57 |
| Autom. kics./nagy..... | 59 |
| Kétoldalas másolás..... | 61 |
| Az eredeti példány és a másolat tájolásának megadása..... | 63 |
| Kombinált másolás..... | 64 |
| Egyoldalas kombináció..... | 65 |
| Kétoldalas kombináció..... | 66 |
| Másolás a kézi adagolóból betöltött egyéni méretű papírra..... | 69 |
| Másolás borítékra..... | 70 |
| Szortírozás..... | 72 |
| A készletek számának módosítása..... | 72 |
| Adatok tárolása a Dokumentum szerveren..... | 74 |

4. Fax

| | |
|---|----|
| Az átvitel alapvető művelete (Memóriaátvitel)..... | 75 |
| Eredeti példányok küldése az expozíciós üveglap használatával (memóriaátvitel)..... | 76 |
| Fax célállomás regisztrálása..... | 77 |
| Fax célállomás törlése..... | 78 |
| Átvitel a célállomás csatlakozásának ellenőrzése közben (azonnali átvitel)..... | 80 |
| Eredeti példányok küldése az expozíciós üveglap használatával (azonnali átvitel)..... | 81 |
| Átvitel törlése..... | 82 |

| | |
|--|----|
| Átvitel törlése az eredeti beolvasása előtt..... | 82 |
| Átvitel törlése az eredeti beolvasása közben..... | 82 |
| Átvitel törlése az eredeti példány beolvasása után (miközben az átvitel zajlik)..... | 83 |
| Átvitel törlése az eredeti példány beolvasása után (az átvitel kezdete előtt)..... | 83 |
| Küldés megadott időpontban (küldés később)..... | 85 |
| Dokumentum tárolása..... | 86 |
| Tárolt dokumentumok küldése..... | 87 |
| A napló manuális nyomtatása..... | 89 |

5. Nyomtatás

| | |
|--|-----|
| Gyors telepítés..... | 91 |
| A nyomtatómeghajtó tulajdonságainak megjelenítése..... | 93 |
| Normál nyomtatás..... | 94 |
| A PCL 6 nyomtatóvezérlő használatakor..... | 94 |
| Bizalmas nyomtatás..... | 95 |
| Bizalmas nyomtatási fájl küldése..... | 95 |
| Bizalmas nyomtatási fájl nyomtatása a kezelőpanel használatával..... | 95 |
| Tárolás nyomtatáshoz..... | 97 |
| Nyomtatáshoz tárolt fájl küldése..... | 97 |
| Nyomtatáshoz tárolt fájl nyomtatása a kezelőpanel használatával..... | 97 |
| Tárolt nyomtatás..... | 99 |
| Tárolt nyomtatási fájl küldése..... | 99 |
| Tárolt nyomtatás fájl küldése a kezelőpanel használatával..... | 100 |

6. Szkennelés

| | |
|---|-----|
| A mappába történő szkennelés alapvető műveletei..... | 101 |
| Megosztott mappa létrehozása Windows rendszerű számítógépen/A számítógép információinak megerősítése..... | 102 |
| SMB mappa regisztrálása..... | 104 |
| Regisztrált SMB mappa törlése..... | 107 |
| A célállomás útvonalának kézi beírása..... | 108 |
| Alapvető műveletek szkennelt fájlok e-mailben történő küldéséhez..... | 109 |
| E-mail célállomás regisztrálása..... | 110 |
| E-mail célállomás törlése..... | 111 |
| E-mail cím manuális megadása..... | 112 |

| | |
|--|-----|
| Szkennelt fájlok tárolásának alapműveletei..... | 113 |
| A listából kiválasztott tárolt fájl ellenőrzése..... | 114 |
| Fájltípus megadása..... | 115 |
| Küldési beállítások megadása..... | 116 |
| 7. Dokumentum szerver | |
| Adatok tárolása..... | 117 |
| Tárolt dokumentumok nyomtatása..... | 119 |
| 8. Web Image Monitor | |
| A kezdőlap megjelenítése..... | 121 |
| A fogadott faxdokumentumok megtekintése a Web Image Monitor használatával..... | 123 |
| 9. Papír és festék betöltése | |
| Papír behelyezése az adagolóba..... | 125 |
| Papír betöltése a kézi adagolóba..... | 127 |
| A kézi adagoló használati beállításai nyomtató funkcióban..... | 128 |
| Rögzített tájolású vagy kétoldalas papír betöltése..... | 132 |
| Javasolt papírméreték és -típusok..... | 135 |
| Vékony papír..... | 139 |
| Borítékok..... | 140 |
| Festék pótlása..... | 143 |
| Fax vagy szkennelt dokumentumok küldése kifogyott festéknél..... | 145 |
| A használt festékkazetta kezelése..... | 145 |
| 10. Hibaelhárítás | |
| Jelzőfények..... | 147 |
| Ha az [Az Állapot ellenőrzése] gomb jelzőfénye világít..... | 148 |
| Kezelőpanel-hangjelzés..... | 151 |
| Amikor probléma adódik a készülék működtetésével..... | 152 |
| Amikor üzenet jelenik meg a kezelőpanelen..... | 159 |
| A Másoló/Dokumentumszerver használata során megjelenő üzenetek..... | 159 |
| A fax funkció használata során megjelenő üzenetek..... | 162 |
| Üzenet jelenik meg a nyomtató funkció használata közben..... | 177 |
| Üzenet jelenik meg a szkennelés funkció használata közben..... | 193 |
| Ha üzenet jelenik meg a számítógép képernyőjén..... | 210 |
| Üzenet jelenik meg a szkennelés funkció használata közben..... | 210 |

11. Függelék

| | |
|-------------------------|------------|
| Védjegyek..... | 217 |
| TÁRGYMUTATÓ..... | 219 |

A kézikönyv használata

A kézikönyvben használt szimbólumok

Jelen kézikönyv az alábbi szimbólumokat használja:

Fontos

Feltünteteti azokat a pontokat, amelyekre oda kell figyelni a készülék használata közben, és magyarázatokat ad a lehetséges helytelen papíradagolás okaira, az eredeti példányok meghibásodására vagy adatvesztésre. Olvassa el figyelmesen ezeket a magyarázatokat!

Megjegyzés

Kiegészítő magyarázatokat ad a készülék működésére vonatkozólag és megoldásokat kínál a felhasználói hibákra.

Referencia

Ez a jel az egyes részek végén található. Azt jelzi, hogy hol található további kapcsolódó információk.

[]

A készülék kijelzőjén vagy vezérlőpaneljein található gombok neveit jelöli.



A CD-ROM-on fájlban tárolt utasításokat mutatja.

 **Régió A** (főleg Európa és Ázsia), (főleg Európa), vagy (főleg Ázsia)

 **Régió B** (főleg Észak-Amerika)

Az A és B régió modelljei közötti különbségeket szimbólumok jelzik. Olvassa el a modell használati régiójához tartozó ábra által jelzett információt. Azzal kapcsolatban, hogy melyik ábra felel meg az Ön által használt modellnek, lásd a 7. o. "Az adott modellre vonatkozó információ".

Az adott modellre vonatkozó információ

Ebből a részből megtudhatja, hogyan azonosíthatja be, hogy az Ön által használt készülék melyik régióhoz tartozik.

A készülék hátsó részén, az alábbi ábrán jelzett helyen található egy címke. A címke tartalmazza azokat az adatokat, amelyek alapján beazonosíthatja az adott régiót. Olvassa el a címkét.

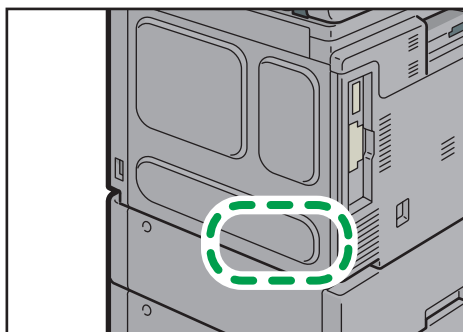

CMR641

A következő információ régióként változik. Olvassa el a készülék használati régiójához tartozó ábrának megfelelő információt.

 **Régió A** (főleg Európa és Ázsia)

Ha a címke az alábbiakat tartalmazza, akkor a készülék az A régióba tartozó modell:



- CODE XXXX -27, -29
- 220 – 240 V

 **Régió B** (főleg Észak-Amerika)

Ha a címke az alábbiakat tartalmazza, akkor a készülék a B régióba tartozó modell:

- XXXX -17-es kód
- 120 – 127 V

Megjegyzés

- A jelen kézikönyvben a méretek kétféle mértékegységben vannak megadva: metrikus értékekben és hüvelykben. Ha a készüléke A régiós modell, a metrikus értékek vonatkoznak rá. Ha a készüléke B régiós modell, a hüvelykben megadott értékek vonatkoznak rá.
- Ha az Ön gépe 'A' régiós modell és a címkéjére nyomtatott kód "XXXX -27", lásd " **Régió A** (főként Európa)".
- Ha az Ön gépe 'A' régiós modell és a címkéjére nyomtatott kód "XXXX -29", lásd " **Régió A** (főként Ázsia)".

Fő funkciók nevei

Ebben a kézikönyvben a gép fő funkcióira a következőképpen hivatkozunk:

- Automatikus eredeti adagoló → ADF

1. Mire használhatja ezt a készüléket?

Kikeresheti a megfelelő eljárás mód leírását a kívánt művelet végrehajtásának megfelelően.

1

Ha spórolni szeretne a papírral

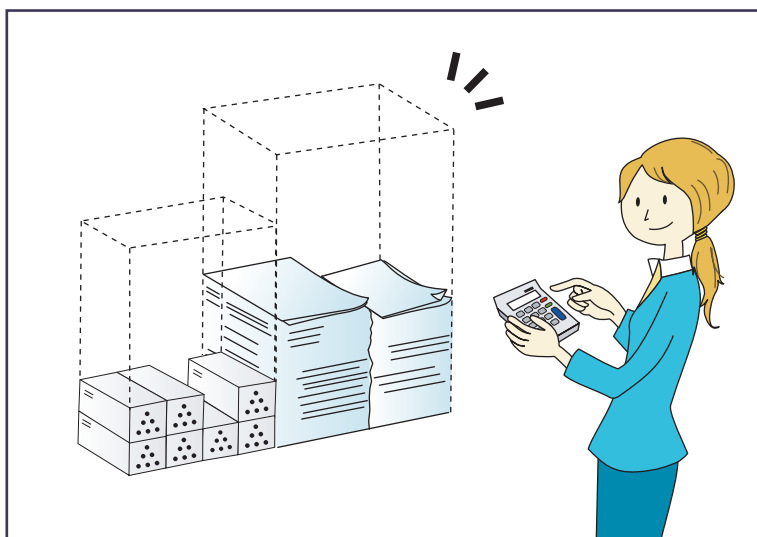

BRL059S

Többoldalas dokumentumok nyomtatása a lap mindkét oldalára (Kétoldalas másolás)

⇒ Lásd "Duplex Copying", Copy/ Document Server .

Többoldalas dokumentumok nyomtatása és faxüzenetek fogadása egyetlen lapra (Kombináció (Másoló/Fax))

⇒ Lásd "Combined Copying", Copy/ Document Server .

⇒ Lásd a "Combine Two Originals", Fax .

Beérkező faxüzenetek nyomtatása a lap mindkét oldalára (2-oldalas nyomtatás)

⇒ Lásd "Two-Sided Printing", Fax .

Beérkezett faxüzenetek konvertálása elektronikus formátumokba (papír nélküli fax)

⇒ Lásd "Confirming/Printing/Deleting Received and Stored Documents", Fax .

Fájlok küldése a számítógépről a fájlok kinyomtatása nélkül (LAN-Fax)

⇒ Lásd "Sending Fax Documents from Computers", Fax .

A megtakarított papír mennyiségének ellenőrzése ([Információs] képernyő)

⇒ Lásd "How to Use the [Information] Screen", Getting Started .

Dokumentumok elektronikus formátumra konvertálása egyszerűen

1

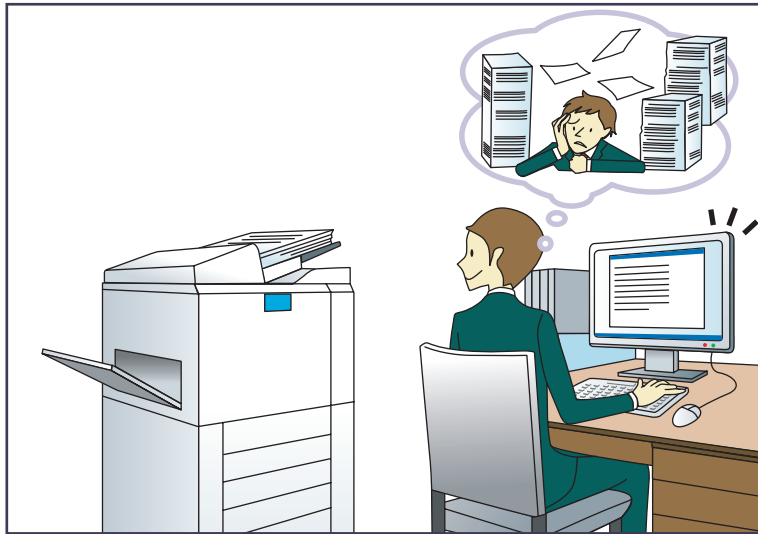

BQX138S

Szkennelt fájlok küldése

⇒ Lásd "Basic Procedure for Sending Scan Files by E-mail", Scan .

A szkennelt fájlok tárolására szolgáló mappa URL-címének elküldése

⇒ Lásd "Sending the URL by E-mail", Scan .

Szkennelt fájlok tárolása megosztott mappában

⇒ Lásd "Basic Procedure When Using Scan to Folder", Scan .

Szkennelt fájlok tárolása hordozóeszközön

⇒ Lásd "Basic Procedure for Saving Scan Files on a Removable Memory Device", Scan .

Továbbított faxüzenetek konvertálása elektronikus formátumokba és az üzenetek elküldése számítógépre

⇒ Lásd "Overview of Folder Transmission Function", Fax .

Elektronikus formátumokba konvertált dokumentumok kezelése és használata (Dokumentumszerver)

⇒ Lásd "Relationship between Document Server and Other Functions", Copy/ Document Server .

A célállomások regisztrációjának módja

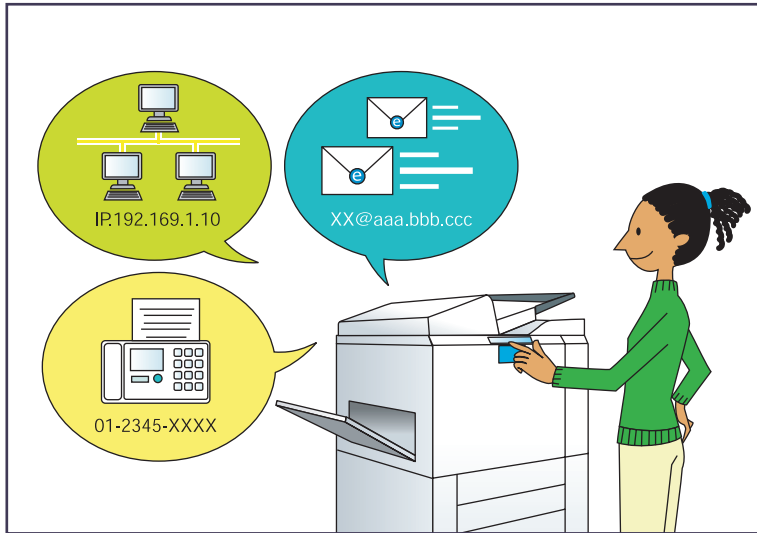

BRL060S

A kezelőpanel használata a célállomások Címjegyzék alatt való regisztrálásához

⇒ Lásd, "Registering Entered Destinations to the Address Book", Fax 🗣️.

⇒ Lásd, "Registering a destination in the address book manually", Scan 🗣️.

Célállomások regisztrálása a számítógépről a Web Image Monitor használatával

⇒ Lásd, "Registering Internet Fax Destination Information Using Web Image Monitor", Fax 🗣️.

A készüléken regisztrált célállomások letöltése a LAN-Fax illesztőprogram célállomáslistájába

⇒ Lásd, "Using the machine's Address Book as the LAN-Fax destination list", Fax 🗣️.

A készülék hatékonyabb működtetése

1



BQX139S

Gyakran használt beállítások regisztrálása és alkalmazása (Tárolás)

⇒ Lásd, "Registering Functions in a Program", Convenient Functions .

Gyakran használt beállítások regisztrálása kezdőbeállításokként (Tárolás alapértelmezettként (Másoló/Dokumentumszerver/Fax/Szkenner))

⇒ Lásd, "Changing the Default Functions of the Initial Screen", Convenient Functions .

Gyakran használt nyomtatóbeállítások regisztrációja a nyomtatómeghajtóhoz

⇒ Lásd, "Using One Click Presets", Print .

A nyomtatómeghajtó kezdeti beállításainak módosítása gyakran használt nyomtatási beállításokra

⇒ Lásd, "Displaying the Printing Preferences Dialog Box", Print .

Parancsikonok hozzáadása gyakran használt programokhoz vagy weboldalakhoz

⇒ Lásd, "Adding Icons to the [Home] Screen", Convenient Functions .

A funkciók és parancsikonok sorrendjének módosítása

⇒ Lásd, "Changing the Order of Icons on the [Home] Screen", Convenient Functions .

Kívánsága szerint személyre szabhatja a [Kezdőképernyő]-t

Az egyes funkciók ikonjai megjelennek a [Kezdőképernyő]-n.

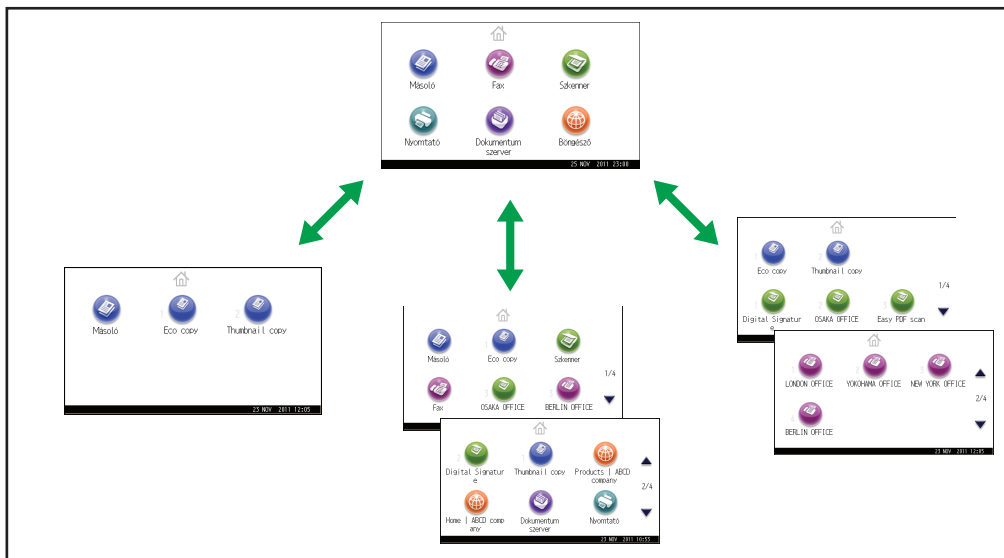

CMQ001

- A gyakran használt programokhoz vagy weboldalakhoz parancsikonekat rendelhet hozzá a [Kezdőképernyő]n. A programok vagy weboldalak könnyen előhívhatók a parancsikonek megnyomásával.
- Csak a használatban lévő funkciók és parancsok ikonjai jeleníthetők meg.
- A funkciók és parancsikonek sorrendje módosítható.

Referencia

- A [Kezdőképernyő]-n található funkciók részleteiért lásd ""How to Use the [Home] Screen", Getting Started".

Másolatok készítése különböző funkciókkal

1

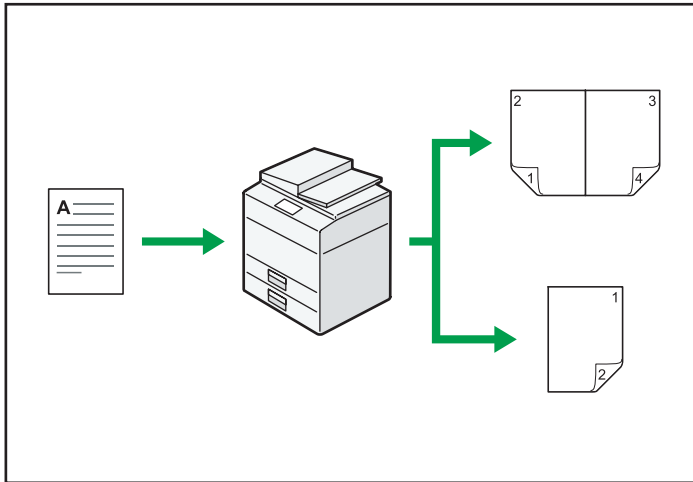

CMQ002

- Színes másolatokat készíthet. A színes másolási módot attól függően válthatja, hogy milyen típusú az eredeti dokumentum, és milyen a kívánt célhatás.
- Módosíthatja a másolatok színtónusát és képminőségét.
- A másolatot kicsinyítheti, illetve nagyíthatja. Az Automatikus kicsinyítés/nagyítás funkcióval a készülék az eredeti dokumentum méretei és a megadott papírméret alapján automatikusan kiszámolja a másolási arányt.
- A másolófunkciókkal (mint például a Kétoldalas vagy a Kombináció) több oldalt nyomtathat egy lapra, így papírt takaríthat meg.
- Különböző típusú papírokra másolhat, többek között borítékokra és hőálló fóliákra.
- A másolatokat szétválogathatja.

Referencia

- Lásd Másoló/ Dokumentumszerver .

Adatok nyomtatása különböző funkciókkal

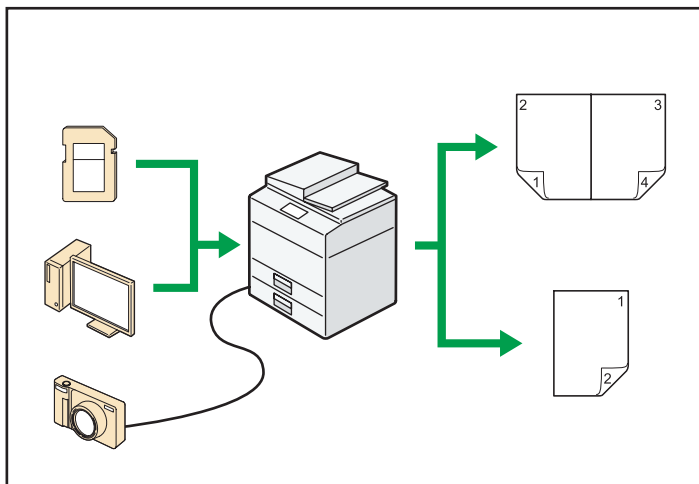

CMQ003

- A készülék a hálózati és a helyi kapcsolatokat támogatja.
- A PDF fájlokat PDF alkalmazás megnyitása nélkül, közvetlenül elküldheti a készüléknek nyomtatásra.
- Kinyomtathatja vagy törölheti azokat a merevlemezben eltárolt nyomtatási feladatokat, amelyek korábban nyomtató-illesztőprogramot használó számítógépről lettek elküldve. A következő nyomtatási munkatípusok közül lehet választani: Próbanyomtatás, Bizalmas nyomtatás, Tárolás nyomtatáshoz és Tárolt nyomtatás.
- A kinyomtatott papír szortírozható.
- Ha telepített a PictBridge-kártya, PictBridge-kompatibilis digitális fényképezőgépet csatlakoztathat a készülékhez egy USB-kábelen keresztül. Ezzel a módszerrel a fényképezőgépen tárolt fényképeket a fényképezőgép saját csatlóján keresztül nyomtathatja ki.
- Kinyomtathatja az eltávolítható eszközökön tárolt fájlokat és megadhatja a nyomtatás beállításait, mint például a nyomtatás minősége és a nyomtatási méret.

Referencia

- Lásd Print .

Felhasználhatja a tárolt dokumentumokat

1



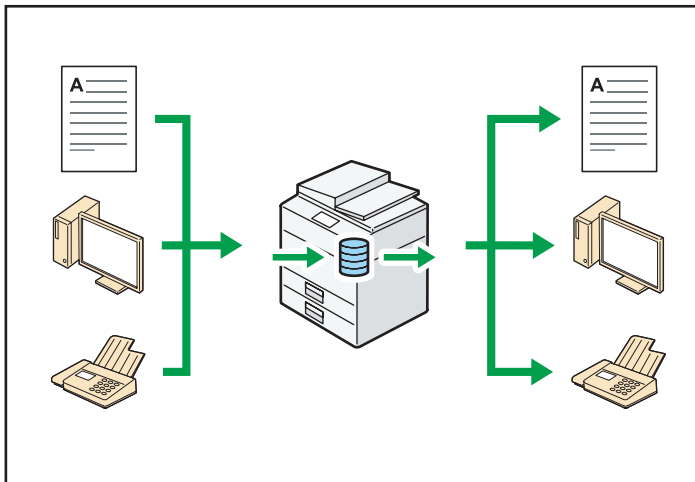

A másoló, nyomtató vagy szkener üzemmódban beolvasott fájlokat eltárolhatja a készülék merevlemezén. A Web Image Monitor alkalmazással számítógépét használhatja a tárolt fájlok keresésére, megtekintésére, kinyomtatására, törlésére vagy hálózaton keresztül való elküldésére. Módosíthatja emellett a nyomtatási beállításokat és több dokumentumot is nyomtathat (Dokumentum szerver).



CJ0603

- Előhívhatja a szkener üzemmódban beszkenelt tárolt dokumentumokat.
- A File Format Converter segítségével letöltheti a számítógépre a másoló, Dok.szerver, illetve nyomtató üzemmódban eltárolt dokumentumokat.

Referencia

- A Dok.szerver részleteivel kapcsolatban másoló módban, illetve a Dok.szerver használatával kapcsolatban lásd "Adatok tárolása a dokumentum szerveren" és "Dokumentum szerver" Másoló/ Dokumentumszerver .
- A Dok.szerver nyomtató módban történő használatát illetően lásd: "Mentés és tárolás a dokumentum szerver segítségével", Nyomtatás .
- A Dok.szerver fax módban történő használatát illetően lásd: "Dokumentum tárolása", Fax .
- A Dok.szerver szkener módban használatáról a következő témakörben tájékozódhat: „Szkennelt dokumentumok tárolása és mentése”, szkener .

Fax küldése és fogadása papír nélkül

Vétel

A fogadott faxdokumentumokat eltárolhatja és elmentheti elektronikus formátumban a készülék merevlemezén anélkül, hogy kinyomtatná őket.

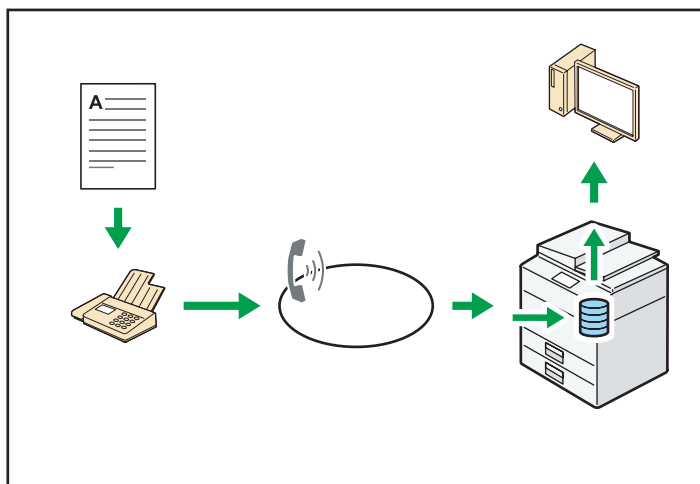

C.JQ604

A Web Image Monitor alkalmazás használatával ellenőrizheti, kinyomtathatja, törölheti, beolvashatja, illetve letöltheti a dokumentumokat a számítógépen keresztül (beérkezett dokumentumok tárolása).

Referencia

- Lásd: Fax .

Átvitel

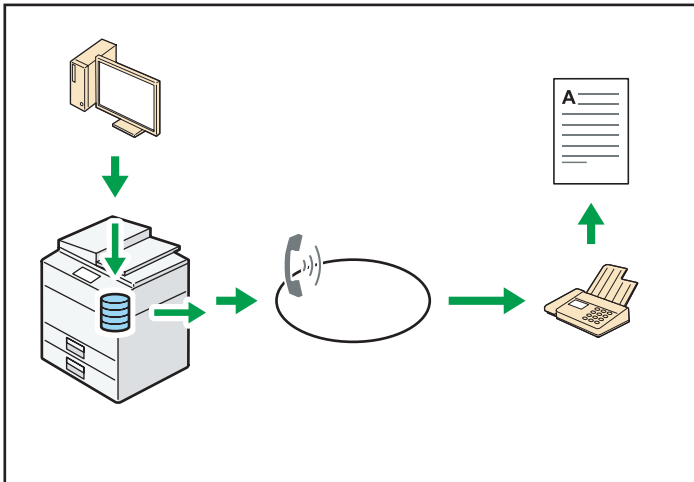

Faxot küldhet a számítógépéről a hálózaton keresztül (Ethernet vagy vezeték nélküli LAN) erre a készülékre, amelyik azután továbbítja a faxot saját telefonkapcsolatán keresztül (LAN-Fax).



CJQ605

- Windows alkalmazásból való faxküldéshez és nyomtatáshoz válassza ki a LAN-Fax lehetőséget nyomtatónak, majd adja meg a célállomást.
- Ezenkívül az elküldött kép adatait is ellenőrizheti.

Referencia

- Az ezen beállítások részleteiért lásd: "Network Settings Requirements", Connecting the Machine/ System Settings .
- A funkció használatával kapcsolatos részletekért lásd: "Fax via Computer", Fax .

Fax küldése és fogadása az interneten keresztül

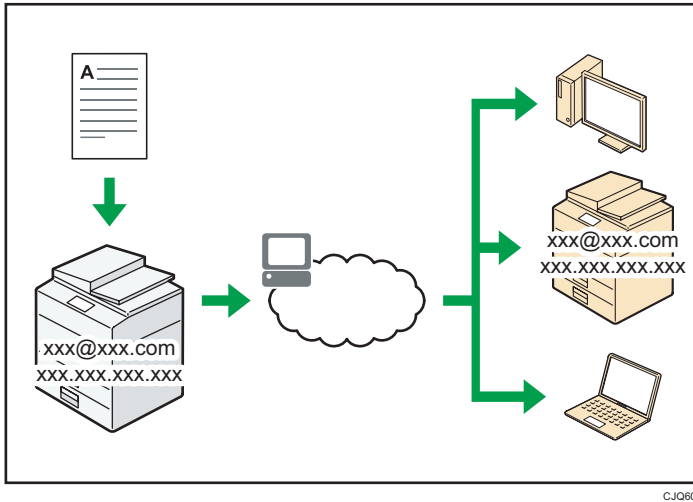

E-mail küldése és fogadása

A készülék a beszkennelt dokumentumképeket e-mail formátumba konvertálja, és az így létrehozott adatot az interneten keresztül elküldi, illetve fogadja.

- A dokumentumok elküldéséhez a célhely telefonszámának tárcsázása helyett adja meg az e-mail címet (Internefax és e-mail átvitel).
- Ez a készülék az Internefax funkción keresztül vagy a számítógépekről is képes e-mail üzeneteket fogadni (Internefax fogadás és üzenet nyomtatása).
- Az Internefax kompatibilis készülékek és e-mail címmel rendelkező számítógépek az Internefax funkción keresztül e-mail üzeneteket is fogadhatnak.

IP-Fax

Az IP-Fax funkció segítségével dokumentumokat küldhet vagy fogadhat a TCP/IP hálózaton keresztül két faxkészülék között.

- Dokumentumok küldéséhez a faxszám helyett adja meg az IP-címet vagy a gazdanevet (IP-Fax átvitel).
- A készülék Internefaxon keresztül küldött dokumentumokat is fogadhat (IP-Fax fogadás).
- VoIP átjárón keresztül a készülék a nyilvános kapcsolt távbeszélő-hálózatra (PSTN) kapcsolt G3 faxkészülékekre is tud faxot küldeni.

Referencia

- Az ezen beállítások részleteiért lásd: "Network Settings Requirements", Connecting the Machine/System Settings .

- A dokumentumok Interneten keresztül történő átvitelével és fogadásával kapcsolatosan lásd: "Transmission" and "Reception", Fax .

Fax és szkennelés használata hálózati környezetben

1

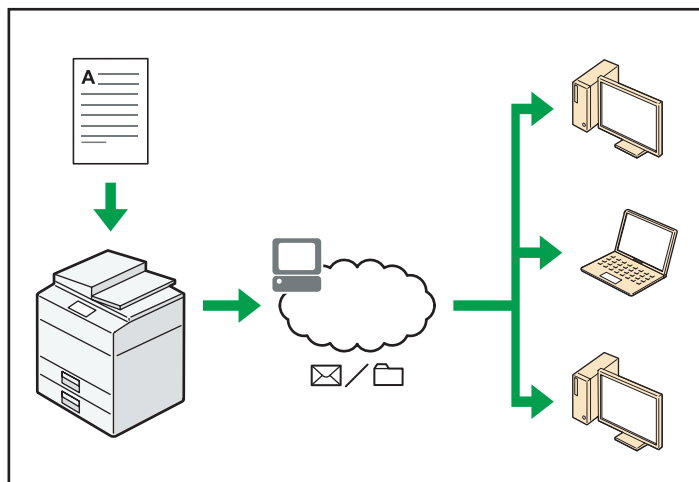

CJQ607

- A szkennelt fájlokat elküldheti egy meghatározott célállomásra e-mailben (Szkennelt fájl küldése e-mailben).
- A szkennelt fájlokat közvetlenül mappákba is küldheti (Szkennelt fájlok küldése mappába).
- Ezt a készüléket kézbesítési szkennerként is használhatja a ScanRouter kézbesítő szoftverhez ^{*1} (hálózati kézbesítő szkennelés). A szkennelt fájlokat elmentheti a kézbesítő szerveren, vagy ugyanazon a hálózaton található számítógép egyik mappájába küldheti.
- A Web Services on Devices (Készülékek webes szolgáltatásai, WSD) használatával is küldhet szkennelt fájlokat az ügyfélszámítógépekre.

*1 A ScanRouter kézbesítő szoftver már nem kapható kereskedelmi forgalomban.

Referencia

- Lásd: Fax , Scan  vagy a Connecting the Machine/ System Settings .

Az információ kiszivárgásának megakadályozása (biztonsági funkciók)

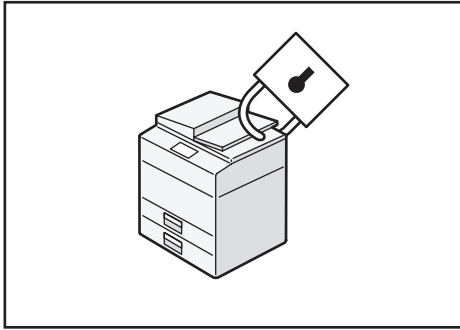

CJ0608

- Megvédheti a dokumentumokat a jogosulatlan hozzáféréstől, amivel megakadályozhatja az engedély nélküli másolásukat.
- Ellenőrizheti a készülék használatát, és megelőzheti a berendezés beállításainak jogosulatlan megváltoztatását.
- Jelszavak beállításával megelőzheti a jogosulatlan hozzáférést a hálózaton keresztül.
- Törölheti vagy titkosíthatja az adatokat a merevlemezről, hogy megakadályozza az információk kiszivárgását.
- Felhasználónként korlátozhatja a készülékhasználat mennyiségét.

Referencia

- Lásd Biztonsági útmutató .

Felügyelheti és beállíthatja a készüléket egy számítógép segítségével

1

A Web Image Monitor használatával ellenőrizheti a készülék állapotát, és módosíthatja a beállításokat.

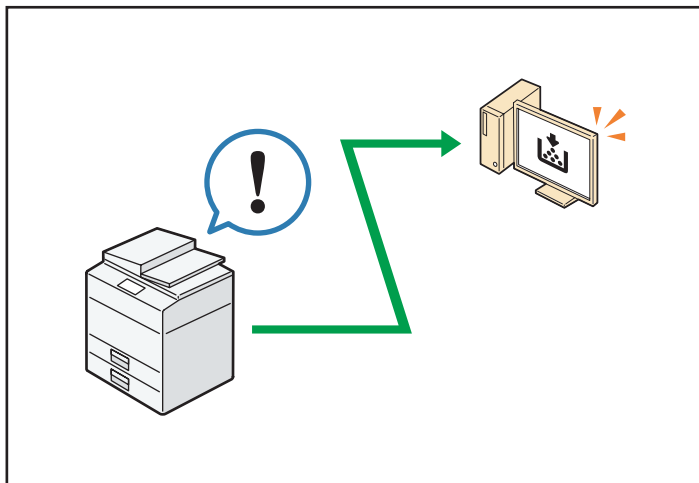

CJQ609

Ellenőrizheti, melyik adagolóból fogyott ki a papír, regisztrálhatja az információkat a Címjegyzékben, megadhatja a hálózati beállításokat, konfigurálhatja és módosíthatja a rendszerbeállításokat, feladatokat kezelhet, kinyomtathatja a feladatelőzményeket, és konfigurálhatja a hitelesítési beállításokat.

Referencia

- Lásd A készülék csatlakoztatása/ Rendszerbeállítások  vagy a Web Image Monitor Súgóját.

Jogosulatlan másolatok készítésének megakadályozása

1

Háttérmentát nyomtathat a papírra, hogy megakadályozza annak lemásolását.

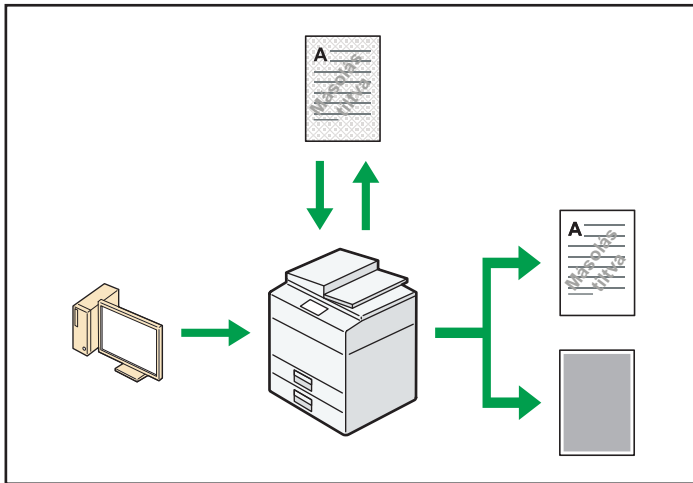

HU CJO613

- A nyomtatóillesztő segítségével mintát ágyazhat a kinyomtatott dokumentumba. Ha a dokumentumot az adtmásolási biztonsági egység segítségével másolta egy készüléken, akkor a bizalmas információk másolásának megakadályozása érdekében a védett oldalak ki vannak szűrítve a másolaton. A védett fax-üzenetek küldés, vagy tárolás előtt szűrőkülnek ki. Ha egy az adtmásolási biztonsági egységgel felszerelt gépen illetéktelen másolás elleni védelemmel védett dokumentumot másol, akkor a készülék hangjelzéssel figyelmezteti a felhasználót az illetéktelen másolási próbálkozásról.

Ha a dokumentumot egy olyan készülékre másolják, amelyen nincs telepítve az Adtmásolási Biztonsági Egység (kiegészítő) akkor a rejtett szöveg látható lesz a másolaton, mutatva ezzel, hogy jogosulatlan a másolat.

- Az engedély nélküli másolás megakadályozása érdekében a nyomtatómeghajtó használatával szöveget illeszthet a nyomtatott dokumentumba. Ha a dokumentumot egy másolóval vagy többfunkciós nyomtatóval lemásolják, szkennelik vagy tárolják egy dokumentumszerveren, akkor a beágyazott szöveg látható lesz a másolaton, ami elriaszt a további jogosulatlan másolástól.

Referencia

- A részleteket lásd a nyomtatómeghajtó súgójában, Nyomtatás  és Biztonsági útmutató .

2. Kezdeti lépések

Ez a fejezet azt mutatja be, hogyan kezdje el használni a készüléket.

Az alkatrészek neveinek és funkcióinak útmutatója

2

Alkatrészek ismertetése Régió **A** (főleg Európa)

★ Fontos

- Ne akadályozza a szellőzőnyílásokat, ne tegyen tárgyakat a közelükbe, illetve ne támasszon nekik semmit! A készülék túlmelegedése hibát okozhat.

Előnézet és jobb oldali nézet

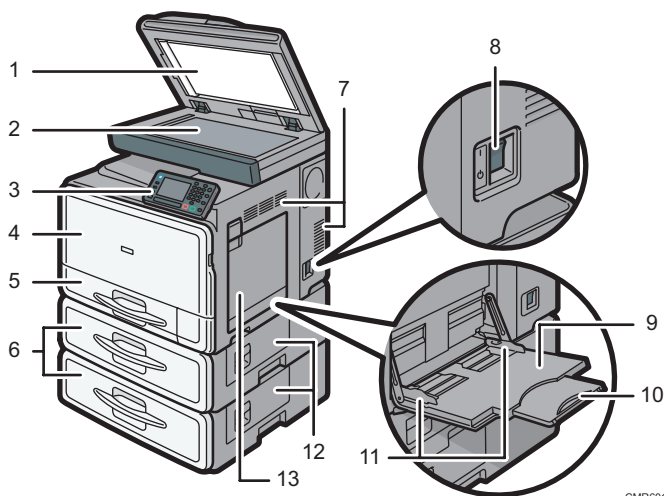

1. Expozíciós üveglap fedele vagy ADF

(Az ábra az automatikus dokumentumadagolót mutatja.)

Hajtsa rá az expozíciós üveglap fedelét vagy az automatikus dokumentumadagolót (ADF) az expozíciós üveglapra helyezett eredetike.

Ha egy köteg eredetit tölt be az automatikus dokumentum behúzóba (ADF), az eredetiek egymás után automatikusan beolvasásra kerülnek.

2. Expozíciós üveglap

Ide helyezze az eredetiket a másolandó oldallal lefelé.

3. Kezelőpanel

Lásd 36. o. "A készülék kezelőpaneljének elemei és funkciói - útmutató".

4. Elülső borítás

Nyissa ki, ha hozzá kíván férni a készülék belsejéhez.

5. Papíradagoló

Ide helyezze be a papírt!

6. Papíradagoló egység (2. és 3. adagoló)

Ide helyezze be a papírt!

7. Szellőzőnyílások

Megakadályozza, hogy a készülék túlmelegedjen.

8. Hálózati főkapcsoló

A készülék üzemeltetéséhez a főkapcsolónak bekapcsolva kell lennie. Ha a készülék ki van kapcsolva, kapcsolja be.

9. Kézi adagoló

Hőálló fóliára és öntapadós címkére történő nyomtatáshoz vagy másoláshoz használható.

10. Hosszabbító kar

Ha A4 \square , $8\frac{1}{2} \times 11\frac{1}{2}$ vagy nagyobb papírt tölt az adagolóba, húzza ki a hosszabbítót.

11. Papírvezetők

Amikor papírt tölt be a kéziadagolóba, igazítsa a papírvezetőket a papírhoz.

12. Jobb alsó fedél

Papírelakadás esetén nyissa ki.

13. Jobb oldali fedél

A papíradagolónál elakadt papír eltávolításához nyissa ki ezt a fedelet.

Előnézet és baloldali nézet

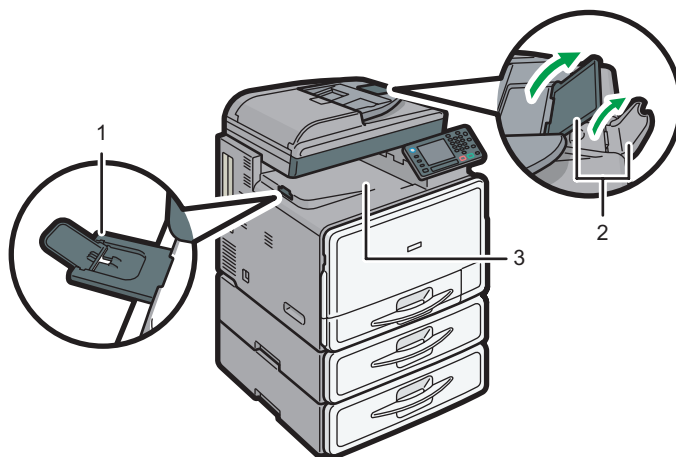

CMR602

1. Belső tálca papírvezetője

Nyissa ki és emelje fel a hátsó papírterelőt, hogy megtámassza a nagyobb papírokat.

2. Hosszabbító karok

Nagy papír rögzítéséhez emelje meg a hosszabbító karokat.

3. Belső adagolótálca

Ide gyűjti a készülék a másolt, kinyomtatott lapokat vagy a faxüzeneteket.

Hátulnézet és bal oldali nézet

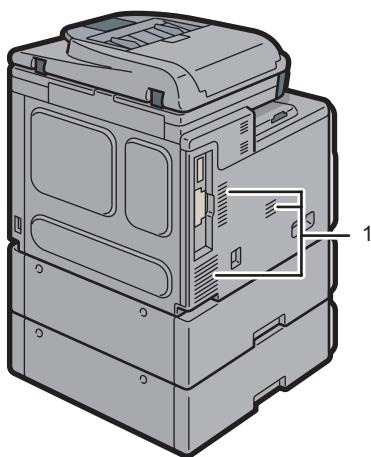

CMR634

1. Szellőzőnyílások

Megakadályozza, hogy a készülék túlmelegedjen.

Alkatrészek - ismertető Régió **A** (főleg Ázsia)

★ Fontos

- Ne akadályozza a szellőzőnyílásokat, ne tegyen tárgyakat a közelükbe, illetve ne támasszon nekik semmit! A készülék túlmelegedése hibát okozhat.

Előnézet és jobb oldali nézet

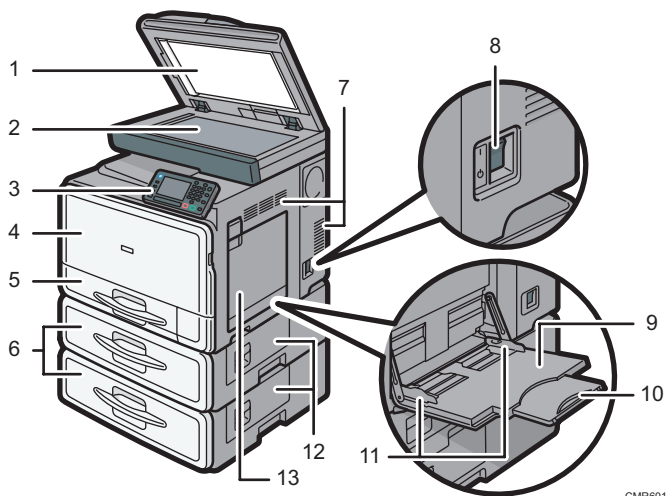

1. ADF

Hajtsa le az ADF-et az expozíciós üveglapra helyezett eredeti példányokra.

Ha egy köteg eredetit tölt be az automatikus dokumentum behúzóba (ADF), az eredetik egymás után automatikusan beolvasásra kerülnek.

2. Expozíciós üveglap

Ide helyezze az eredetiket a másolandó oldallal lefelé.

3. Kezelőpanel

Lásd 36. o. "A készülék kezelőpaneljének elemei és funkciói - útmutató".

4. Elülső borítás

Nyissa ki, ha hozzá kíván férni a készülék belsejéhez.

5. Papíradagoló

Ide helyezze be a papírt!

6. Papíradagoló egység (2. és 3. adagoló)

Ide helyezze be a papírt!

7. Szellőzőnyílások

Megakadályozza, hogy a készülék túlmelegedjen.

8. Hálózati főkapcsoló

A készülék üzemeltetéséhez a főkapcsolónak bekapcsolva kell lennie. Ha a készülék ki van kapcsolva, kapcsolja be.

9. Kézi adagoló

Hőálló fóliára és öntapadós címkére történő nyomtatáshoz vagy másoláshoz használható.

10. Hosszabbító kar

Ha A4 \square , $8\frac{1}{2} \times 11 \square$ vagy nagyobb papírt tölt az adagolóba, húzza ki a hosszabbítót.

11. Papírvezetők

Amikor papírt tölt be a kéziadagolóba, igazítsa a papírvezetőket a papírhoz.

12. Jobb alsó fedél

Papírelakadás esetén nyissa ki.

13. Jobb oldali fedél

A papíradagolónál elakadt papír eltávolításához nyissa ki ezt a fedelet.

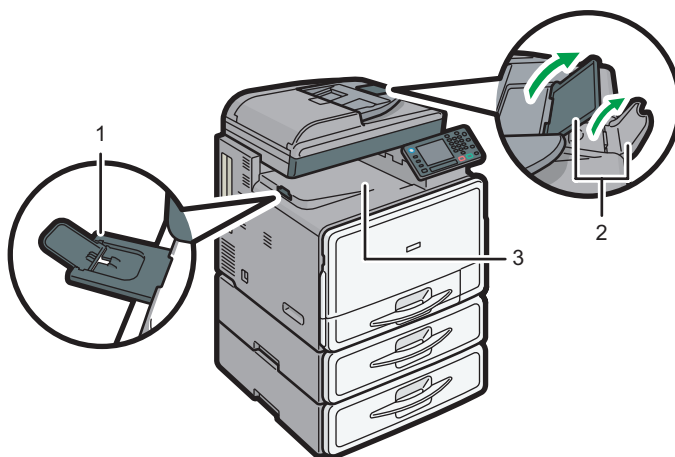
Előnézet és baloldali nézet

CMR602

1. Belső tálca papírvezetője

Nyissa ki és emelje fel a hátsó papírterelőt, hogy megtámassza a nagyobb papírokat.

2. Hosszabbító karok

Nagy papír rögzítéséhez emelje meg a hosszabbító karokat.

3. Belső adagolótálca

Ide gyűjti a készülék a másolt, kinyomtatott lapokat vagy a faxüzeneteket.

Hátulnézet és bal oldali nézet

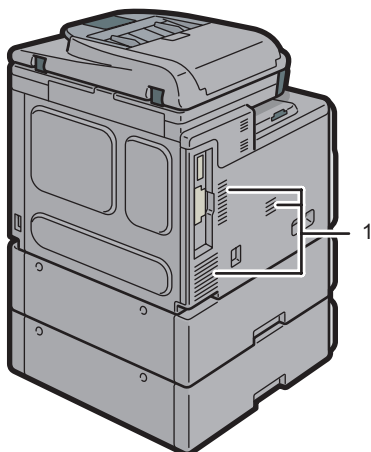

CMR634

1. Szellőzőnyílások

Megakadályozza, hogy a készülék túlmelegedjen.

Alkatrészek - ismertető Régió **B** (főleg Észak-Amerika)

Fontos

- Ne akadályozza a szellőzőnyílásokat, ne tegyen tárgyakat a közelükbe, illetve ne támasszon nekik semmit! A készülék túlmelegedése hibát okozhat.

Előlnézet és jobb oldali nézet

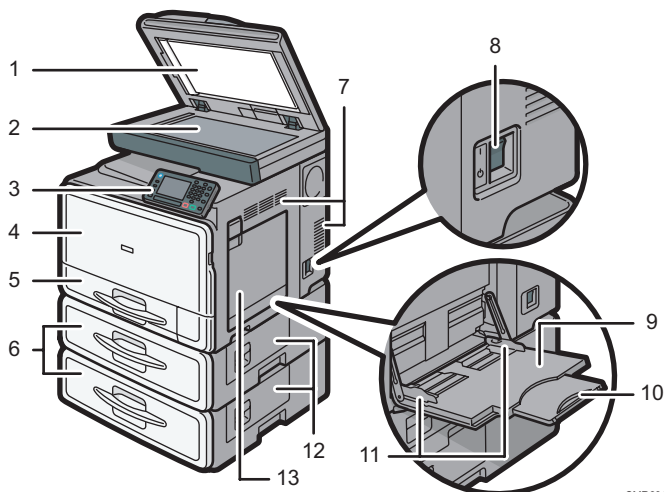

CMR601

1. ADF

Hajtsa le az ADF-et az expozíciós üveglapra helyezett eredeti példányokra.

Ha egy köteg eredetit tölt be az automatikus dokumentum behúzóba (ADF), az eredetik egymás után automatikusan beolvasásra kerülnek.

2. Expozíciós üveglap

Ide helyezze az eredetiket a másolandó oldallal lefelé.

3. Kezelőpanel

Lásd 36. o. "A készülék kezelőpaneljének elemei és funkciói - útmutató".

4. Elülső borítás

Nyissa ki, ha hozzá kíván férni a készülék belsejéhez.

5. Papíradagoló

Ide helyezze be a papírt!

6. Papíradagoló egység (2. és 3. adagoló)

Ide helyezze be a papírt!

7. Szellőzőnyílások

Megakadályozza, hogy a készülék túlmelegedjen.

8. Hálózati főkapcsoló

A készülék üzemeltetéséhez a főkapcsolónak bekapcsolva kell lennie. Ha a készülék ki van kapcsolva, kapcsolja be.

9. Kézi adagoló

Hőálló fóliára és öntapadós címkére történő nyomtatáshoz vagy másoláshoz használható.

10. Hosszabbító kar

Ha A4 \square , $8\frac{1}{2} \times 11\frac{1}{2}$ vagy nagyobb papírt tölt az adagolóba, húzza ki a hosszabbítót.

11. Papírvezetők

Amikor papírt tölt be a kézi adagolóba, igazítsa a papírvezetőket a papírhoz.

12. Jobb alsó fedél

Papírelakadás esetén nyissa ki.

13. Jobb oldali fedél

A papíradagolónál elakadt papír eltávolításához nyissa ki ezt a fedelet.

Előnézet és baloldali nézet

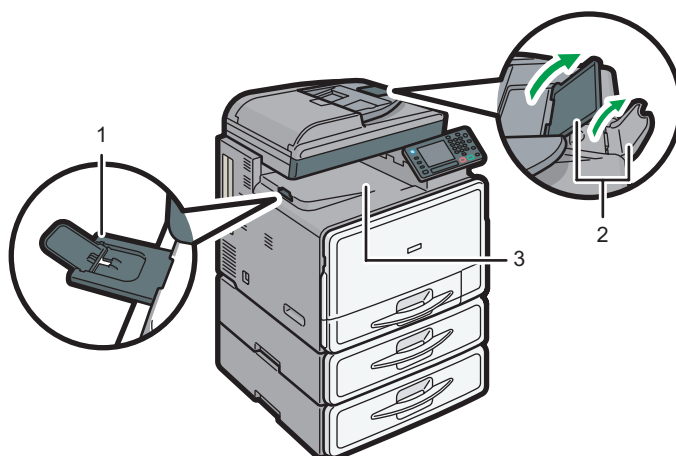

CMR602

1. Belső tálca papírvezetője

Nyissa ki és emelje fel a hátsó papírterelőt, hogy megtámassza a nagyobb papírokat.

2. Hosszabbító karok

Nagy papír rögzítéséhez emelje meg a hosszabbító karokat.

3. Belső adagolótálca

Ide gyűjti a készülék a másolt, kinyomtatott lapokat vagy a faxüzeneteket.

Hátulnézet és bal oldali nézet

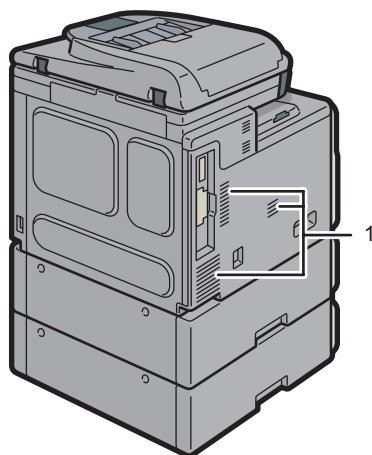

CMR634

1. Szellőzőnyílások

Megakadályozza, hogy a készülék túlmelegedjen.

Útmutató a készülék külső beállításainak funkcióihoz

A készülék külső kiegészítőinek funkciói - útmutató Régió **A** (főleg Európa)

2

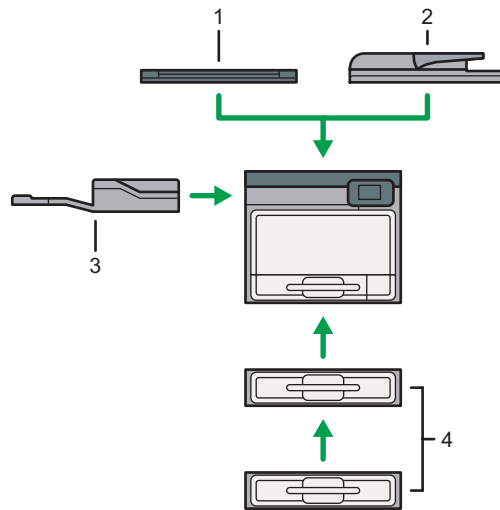

CMR603

1. Expozíciós üveglap fedele

A másoláshoz hajtsa rá az eredeti dokumentumokra.

2. ADF

Ide helyezze be az eredetiket. A dokumentumok automatikusan beolvasásra kerülnek.

3. 2. belső tálca

Ha ezt választja ki kiadótálcaként, a másolt, illetve nyomtatott papírt vagy faxüzenetet ide adja ki a készülék a nyomtatott oldalukkal lefelé.

4. Papíradagoló egység (2. és 3. adagoló)

Ezekbe az adagolókbá összesen legfeljebb 500 papírlapot lehet betölteni. Legfeljebb két adagoló kötegelhető.

A készülék külső kiegészítőinek funkciói - útmutató Régió **A** (főleg Ázsia)

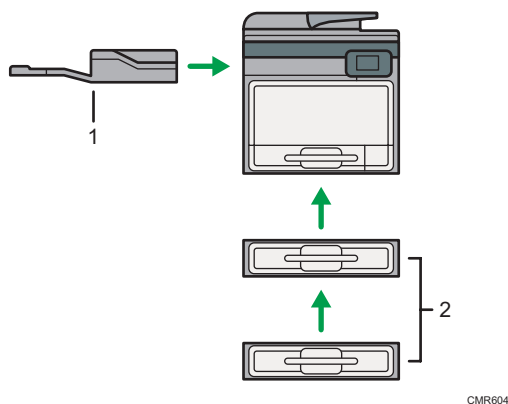

CMR604

1. 2. belső tálca

Ha ezt választja ki kiadótálcaként, a másolt, illetve nyomtatott papírt vagy faxüzenetet ide adja ki a készülék a nyomtatott oldalukkal lefelé.

2. Papíradagoló egység (2. és 3. adagoló)

Ezekbe az adagolókbá összesen legfeljebb 500 papírlapot lehet betölteni. Legfeljebb két adagoló kötegelhető.

A készülék külső kiegészítőinek funkciói - útmutató Régió **B** (főleg Észak-Amerika)

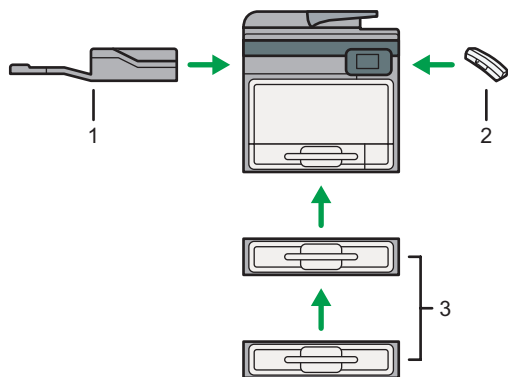

CMR604

1. 2. belső tálca

Ha ezt választja ki kiadótálcaként, a másolt, illetve nyomtatott papírt vagy faxüzenetet ide adja ki a készülék a nyomtatott oldalukkal lefelé.

2. Készülék

Fogadóként használt, ha a faxegység fel van szerelve.

Lehetővé teszi a kihangosított tárcsázás és a manuális tárcsázás funkciókat. Lehetővé teszi továbbá a készülék használatát telefonként.

3. Papíradagoló egység (2. és 3. adagoló)

Ezekbe az adagolóba összesen legfeljebb 500 papírlapot lehet betölteni.

A készülék kezelőpaneljének elemei és funkciói - útmutató

Az ábrán a különféle kiegészítőkkal telepített készülék kezelőpanelje látható.

2

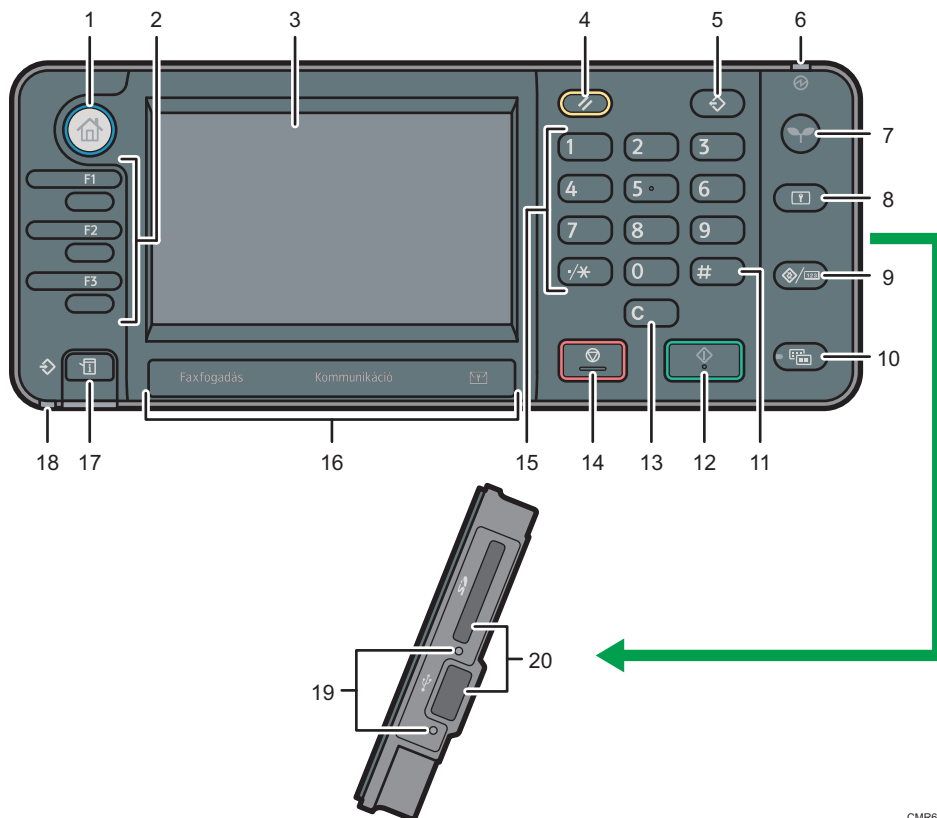

CMR606

1. [Kezdőképernyő] gomb

Nyomja meg a [Kezdőképernyő] megjelenítéséhez. Részletek: 39. o. "A [Kezdőképernyő] használata".

2. Funkciógombok

Alapértelmezésben nincsenek funkciók rendelve a gombokhoz. Hozzárendelhet gyakran használt funkciókat, programokat és weboldalakat. A részleteket lásd: "Configuring function keys", Getting Started .



3. Kijelzőpanel

Megjeleníti a gombokat minden funkcióhoz, működési módhoz vagy üzenethez. Lásd: "How to Use the Screens on the Control Panel", Getting Started .

4. [Alaphelyzet] gomb

Nyomja meg a jelenlegi beállítások törléséhez.

5. [Tárolás] gomb(másoló, dokumentumszerver, fax és szkennel üzem mód)

- A gomb használatával elmentheti a gyakran használt beállításokat, illetve előhívhatja a regisztrált beállításokat.
Lásd: "Registering Frequently Used Functions", Convenient Functions .
- Megnyomásával beprogramozhatók a kezdőképernyő alapértelmezett beállításai, amelyek a beállítások törlését vagy -alaphelyzetbe állását, illetve a főkapcsoló bekapcsolását követően jelennek meg.
Lásd: "Changing the Default Functions of the Initial Screen", Convenient Functions .

6. Főkapcsoló lámpája

A főkapcsoló lámpája felgyullad, amikor bekapcsolja a főkapcsolót.



7. [Energia takarékos] gomb

A gomb megnyomásával energiatakarékos üzemmódba válthat, illetve kiléphet a módból. Lásd: "Saving Energy", Getting Started .

8. [Bejelentkezés/Kijelentkezés] gomb

Nyomja meg a be- vagy kijelentkezéshez.

9. [Felhasználói eszközök/Számláló] gomb

- Felhasználói eszközök
Lenyomásával igényeinek megfelelően változtathatja meg a beállításokat. Lásd: "Accessing User Tools", Connecting the Machine/ System Settings .
- Számláló
Lenyomásával megtekintheti vagy kinyomtathatja a számláló értékét. Lásd: "Counter", Maintenance and Specifications .

Megtudhatja, hol rendelhet fogyóeszközöket és hová kell telefonálnia hibás működés esetén. Ezeket az adatokat ki is nyomtathatja. Lásd "Checking Enquiry Using the User Tools", Maintenance and Specifications .

10. [Egyszerűsített képernyő] gomb

Nyomja meg az egyszerűsített képernyőre váltáshoz. Lásd: "Switching Screen Patterns", Getting Started .

11. [#] gomb (Enter gomb)

Megnyomásával jóváhagyhatja a beírt értékeket, illetve a beállításokat.

12. [Start] gomb

A gomb megnyomásával elindíthatja a másolást, nyomtatást, szkennelést vagy küldést.

13. [Törlés] gomb

Nyomja meg a beírt szám törléséhez.



14. [Stop] gomb

Megnyomásával megszakíthatja a folyamatban lévő munkát, mint például másolást, szkennelést, faxolást vagy nyomtatást.

15. Számgombok

Használja a kiválasztott funkcióhoz a másolatok és adatok számának beviteléhez.



16. Kommunikációjelző, Fogadott fax jelző, Bizalmas fájl jelző

- Kommunikáció lámpa
Adatok küldése és vétele során folyamatosan világít.
- Fogadott fax jelző
Nem személyes adatok vagy Memóriában zárolt fájl fogadása és faxmemóriában tárolása esetén a jelző folyamatosan világít.
Lásd: "Substitute Reception", Fax .
- Bizalmas fájl jelző
Folyamatosan világít, mialatt személyes adatokat fogad.
Villog, mialatt memóriazárolási fájlt fogad.
Lásd, "Personal Boxes" and "Printing a File Received with Memory Lock", Fax .

17. [Állapot ellenőrzése] gomb

Nyomja meg a készülék rendszerállapotának, az egyes funkciók működési állapotának, és az aktuális feladatok ellenőrzéséhez. Megjelenítheti továbbá a feladatelőzményeket és a készülék karbantartási információit.

18. Bejövőadat-jelző (fax és nyomtató üzemmód)

Villog, ha a készülék számítógépről küldött nyomtatási munkákat vagy LAN-fax dokumentumokat fogad.
Lásd, Fax  és Nyomtatás .

19. Médiahozzáférés lámpa

Kigyullad, ha eltávolítható táreszközt csatlakoztat az adathordozó eszköz nyílásba, vagy ha hozzáférés történik.

20. Adathordozó eszközök nyílásai

SD-kártya vagy USB-memória behelyezésére használt.

A [Kezdőképernyő] használata

Az egyes funkciók ikonjai megjelennek a [Kezdőképernyő]-n.

A gyakran használt programokhoz vagy weboldalakhoz parancsikonokat rendelhet hozzá a [Kezdőképernyő]n. A hozzáadott parancsikonok megjelennek a [Kezdőképernyő]n. A programok vagy weboldalak könnyen előhívhatók a parancsikonok megnyomásával.

A [Kezdőképernyő] megjelenítéséhez nyomja meg a [Kezdőképernyő] gombot.

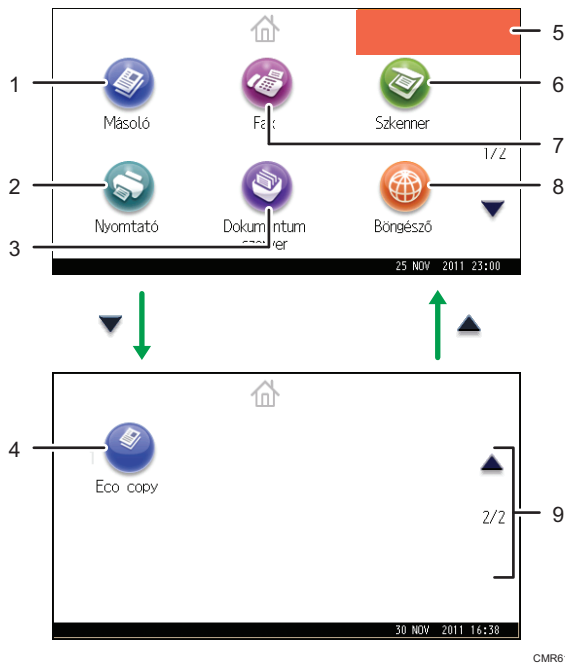

1. [Másoló]

Nyomja meg a másolatok készítéséhez.

A másolás funkció használatának részleteivel kapcsolatban lásd: Copy/ Document Server.

2. [Nyomtató]

Nyomja meg a készülék nyomtatóként való használatának beállításaihoz.

A nyomtató funkció beállításainak részleteivel kapcsolatban lásd: Print.

3. [Dok.szerver]

Nyomja meg a készülék merevlemezén található dokumentumok tárolásához vagy nyomtatásához.

A Dok.szerver használatának részleteivel kapcsolatban lásd: Copy/ Document Server.

4. Parancsikon

Programokhoz vagy weboldalakhoz parancsikonokat rendelhet hozzá a [Kezdőképernyő]n. A parancsikonok regisztrálásával kapcsolatban lásd: 40. o. "Ikonok [Kezdőképernyő]höz] adása". A programszám a parancsikon bal alsó részén látható.

5. Kezdőképernyő képe

Megjeleníthet olyan képeket a [Kezdőképernyőn], mint például a vállalati embléma. A kép módosításához lásd a "Displaying the Image on the [Home] Screen", Convenient Functions .

6. [Szkennel]

Nyomja meg az eredeti szkenneléséhez és a képek fájlként való mentéséhez.

A szkennel funkció használatával kapcsolatos részletekért lásd: Scan .

7. [Fax]

Nyomja meg fax küldéséhez vagy fogadásához.

A fax funkció használatával kapcsolatos részletekért lásd: Fax .

8. [Böngésző]

Nyomja meg a weboldalak megjelenítéséhez.

A készülék böngésző funkciójának használatával kapcsolatos részletekért lásd: Convenient Functions .

9. ▲/▼



Nyomja meg a lapozáshoz, ha az ikonok nem egyetlen lapon jelennek meg.

Ikonok [Kezdőképernyőhöz] adása

A böngésző funkció használatával parancsikonokat készíthet a másoló, fax vagy szkennel módban elérhető programokhoz vagy a Kedvencekben regisztrált weboldalakhoz.

Megtekintheti a beágyazott szoftveralkalmazások funkcióihoz rendelt, de a [Kezdőképernyőről] törölt parancsikonokat.

Megjegyzés

- Dokumentum szerver módban a programokhoz tárolt gyorsgombok nem regisztrálhatók a [Kezdőképernyő] számára.
- A standard képernyőn a gyorsgomb neve maximum 32 karakterig jeleníthető meg. Ha a gyorsgomb neve hosszabb 32 karakternél, a 32. karakter helyett "..." jelenik meg. Az egyszerűsített képernyőn maximum 30 karakter jeleníthető meg. Ha a gyorsgomb neve hosszabb 30 karakternél, a 30. karakter helyett "..." jelenik meg.
- Program készítéséről bővebben, lásd: 45. o. "Funkcióbeállítások tárolása".
- Weboldalak regisztrálása a Kedvencekhez, lásd "Specifying the Settings for Favorites", Convenient Functions .
- A Kedvencek felhasználónkénti lehetőségénél regisztrált weboldalakra mutató hivatkozások nem menthetők a [Kezdőképernyőn]. A hivatkozások regisztrálásához a weboldalakot a Közös kedvencekhez kell menteni. A Kedvencek típusainak áttekintéséhez lásd, "Specifying the Settings for Favorites", Convenient Functions .
- A [Program] képernyő használatával történő hivatkozás készítésével kapcsolatban lásd, "Registering a Shortcut to a Program to the [Home] Screen" .

- Legfeljebb 72 funkcióhoz készíthet parancsikont. Ha eléri a maximumot, töröljön néhány használaton kívüli ikont. Részleteket lásd, "Deleting an Icon on the [Home] Screen", Convenient Functions 📞.
- Az ikonok helyét megváltoztathatja. Részleteket lásd, "Changing the Order of Icons on the [Home] Screen", Convenient Functions 📞.

Ikonok [Kezdőképernyőhöz] adása a Web Image Monitor használatával

2

1. Indítsa el a Web Image Monitor-t.

A részletekért lásd: "A Web Image Monitor használata", A készülék csatlakoztatása/ Rendszerbeállítások 📞.

2. A Web Image Monitorba adminisztrátorként lépjen be.

Részleteket lásd, Biztonsági útmutató 📞.

3. Mutasson az [Eszközkezelés] elemre, majd válassza az [Eszköz kezdőképernyőjének kezelése] lehetőséget.

4. Kattintson az [Ikonok szerkesztése] lehetőségre.

5. Mutasson az azon a helyen lévő [+Ikon hozzáadható.] elemre, ahol ikont szeretne létrehozni, és kattintson a [+Hozzáadás] elemre.

6. Válassza ki a hozzáadandó parancsikont funkcióját vagy ikonját.

7. Négyyszer kattintson az [OK] gombra.

Ikonok [Kezdőképernyőhöz] adása a Felhasználói eszközök használatával

A következő eljárással a másoló program parancsikontját regisztrálhatja a [Kezdőképernyőn].

1. Regisztrálja a programot.

2. Nyomja meg a [Felhasználói eszközök/Számláló] gombot.

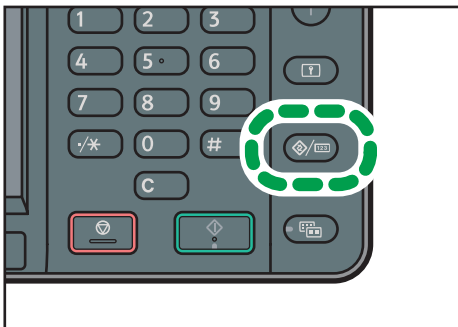

CMR633

3. Nyomja meg a [Kezdőképernyő szerk.] gombot.

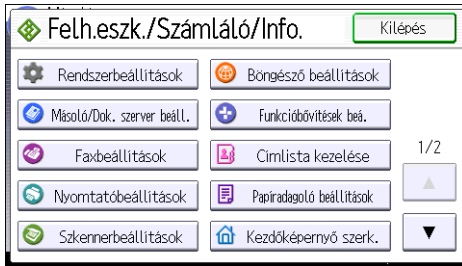

4. Nyomja meg az [Ikon hozzáadása] gombot.

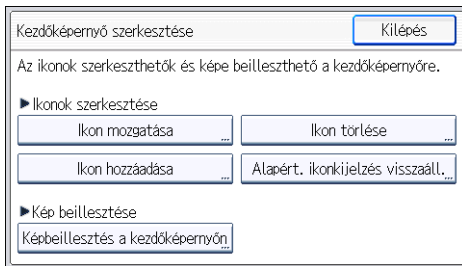

5. Nyomja meg a [Hozzáadni kívánt ikon kiv.] gombot.

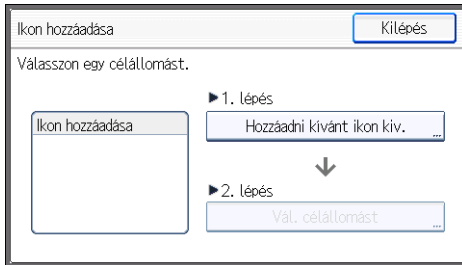

6. Nyomja meg a [Tárolás] gombot.

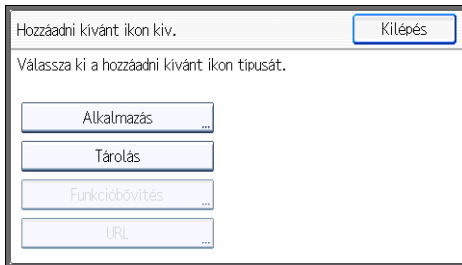

7. Nyomja meg a [Másoló tárolás] gombot.

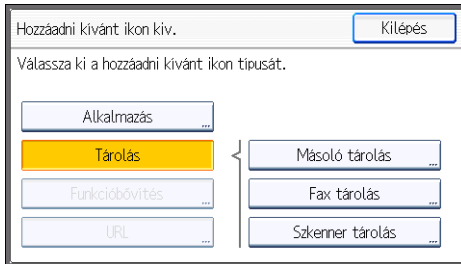

8. Válassza ki a hozzáadni kívánt programot.

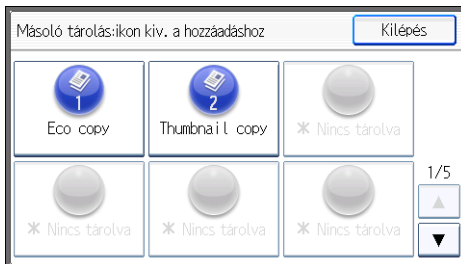

9. Nyomja meg a [Célállomás kivál.] gombot.

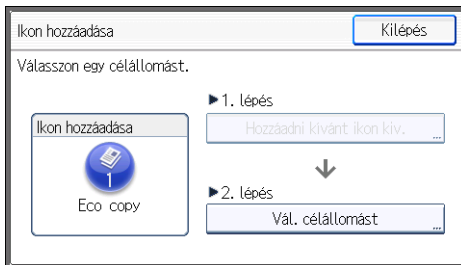

10. Adja meg azt a pozíciót, ahol az [Üres] lehetőség megjelenik.



11. Nyomja meg a [Kilépés] gombot.

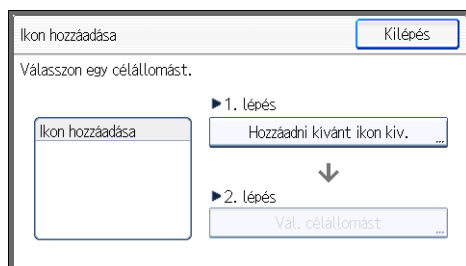

12. Nyomja meg a [Felhasználói eszközök/Számláló] gombot.

↓ Megjegyzés

- Ha a helyzetet egyetlen képernyőn szeretné ellenőrizni, nyomja meg a [Célállomás kivál.] képernyő jobb felső sarkában lévő [☰] gombot.

Funkcióbeállítások tárolása

Funkciótól függően a regisztrálható programok száma eltérő lehet.

- Másoló: 25 program
- Dokumentum szerver: 25 program
- Fax: 100 program
- Szkenner: 25 program

Az alábbi beállítások regisztrálhatók a programokhoz:

Másoló:

Színes mód, papíradagoló, Eredeti (Eredeti beállításai), Aut. kicsiny./nagyít., K/N (Kicsinyítés/Nagyítás), Egyéb funkció (Egyéb funkció), másolatok száma

Dokumentum szerver (a kiinduló dokumentum nyomtatási képernyőjén):

2 old.: egyirányban, 2 o.: fejjel lefelé, Szortírozás, Egyéb funkció (Egyéb funkció), nyomatok száma

Fax:

Átvitel típusa, memóriaátvitel/azonnali átvitel, Válasszon céláll. a címjegyekből (kivéve mappacélállomások esetén), Kézi bevitel, Átviteli állapot jel., Küldési beál. (kivéve Tárgy és Küldő neve:)

Szkenner:

Eredeti, Küldési beál. (kivéve Fájlnév, a Fájltípus részen lévő Biztonsági beáll., Küldő neve: és a Fáj] tárolása részen lévő Felhaszn. név és Jelszó)

Ez a rész bemutatja a funkciók regisztrálásának módját a programban egy másoló funkció példával.

1. Nyomja meg a [Kezdőképernyő] gombot a kezelőpanel bal felső sarkában, majd nyomja meg a [Másoló] ikont a [Kezdőképernyőn].

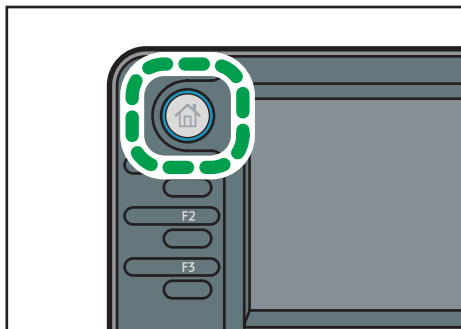

CMR612

2. Állítsa be úgy a másolási beállításokat, hogy minden tárolni kívánt beállítás ki legyen választva.

3. Nyomja meg a [Tárolás] gombot.

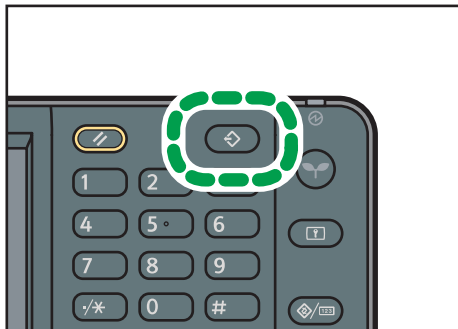

CMT001

4. Nyomja meg a [Tárolás] gombot.

5. Nyomja meg a tárolni kívánt program sorszámát.

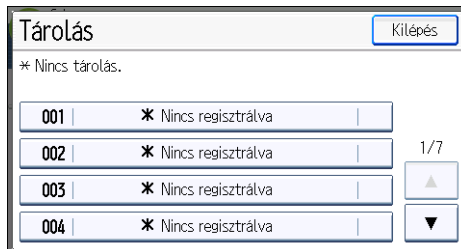

6. Adja meg a program nevét.

7. Nyomja meg az [OK] gombot.

8. Kétszer nyomja meg a [Kilépés] gombot.

↓ Megjegyzés

- A programnévben felhasználható karakterek száma az alábbi funkciótól függ:
 - Másoló: 34 karakter
 - Dokumentum szerver: 34 karakter
 - Fax: 20 karakter
 - Szkenner: 34 karakter
- Ha az adott program alapértelmezettként van regisztrálva, a [Tárolás] gomb megnyomása nélkül az alapértelmezett értékek töltődnek be a beállítások törlése vagy a működtető kapcsoló bekapcsolása után. Lásd: "Changing the Default Functions of the Initial Screen", Convenient Functions ④.
- Ha egy programban megadott adagoló üres vagy több adagolóban is azonos méretű papír található, akkor a [Papíradag. beállításai] lapon megadott [Papíradagoló prioritás: Másoló] vagy [Papíradagoló prioritás: fax] beállításnál elsődlegesként megadott adagoló lesz a használt adagoló. A részleteket lásd: "System Settings", Connecting the Machine/ System Settings ④.

- A programok nem törlődnek az áramellátás kikapcsolásával vagy a [Törlés] gomb megnyomásával, hacsak a tartalmat nem törlik vagy nem regisztrálja újra.
- A ↻ ikonnal jelölt tárolt programok már tartalmaznak beállításokat.
- A programok regisztrálhatók a [Kezdőképernyőn], és onnan könnyen előhívhatók. Részleteket lásd: "Registering a Shortcut to a Program to the [Home] Screen", Convenient Functions  és 40. o. "Ikonok [Kezdőképernyőhöz] adása". Dokumentum szerver módban a programokhoz tárolt gyorsgombok nem regisztrálhatók a [Kezdőképernyő] számára.

Tárolási példák

Másoló mód

| Program neve | Program leírása | Hatás |
|----------------|--|--|
| Eco másolás | A [Komb. 2 o.-ra] beállítás megadása az [Egyéb funkció] lap [Kombináció] részén. | Papírt és festéket takaríthat meg. |
| Bélyeg másolat | A [Komb. 1 o.-ra] beállítás megadása az [Egyéb funkció] lap [Kombináció] részén. | Egy lapra akár négy oldalt is másolhat, így papírt takaríthat meg. |

Szkenner mód

| Program neve | Program leírása | Hatás |
|--------------------------------|--|--|
| Könnyű PDF szkennelés | A [Küldési beál.] lapon válassza az [Eredeti típusa] csoport [Színes] lehetőségét, majd a [Fájl típus] beállításnál a [PDF] lehetőséget. Ez után a [Fájl név] részen adja meg az üzleti részleteket (például „Londoni kirendeltség: napi jelentés”). | Hatékonyan szkennelhet dokumentumokat. |
| Nagy tömörítésű PDF szkennelés | A [Küldési beál.] megadásakor válassza az [Eredeti típusa] rész [Színes] lehetőségét, illetve a [Nagy tömörítésű PDF] beállítást a [Fájl típus] részen. | A tároláshoz és küldéshez tömörítheti a beszkennelt dokumentumok adatmértét. |

| Program neve | Program leírása | Hatás |
|----------------------------------|--|--|
| Szkennelés hosszútávú tároláshoz | A [Küldési beál.] megadásánál válassza a [Fájlípus] rész [PDF/A] lehetőségét. | Könnyedén digitalizálhatja a dokumentumokat "PDF/A" fájlformátumba, ami a hosszabb távú tárolásra alkalmas. |
| Szkennelés digitális aláíráshoz | A [Küldési beál.] megadásakor válassza a [PDF], a [Nagy tömörítésű PDF] vagy a [PDF/A] lehetőséget a [Fájlípus] értékeként, és a [Digitális aláírás] beállítást is adja meg. | Digitális aláírást adhat a fontos dokumentumokhoz, így az adatlehallgatás észlelhető. |
| Szkennelés fájl felosztáshoz | A [Küldési beál.] részen adja meg a [Szétválasztás] értékét. | Egy többoldalas eredetit egyetlen fájlként olvashat be, ha meghatározott oldalszámú csoportokra bontja. |
| Nagy felbontású szkennelés | Adja meg a beállításokat a szkennelt adatok TIFF-formátumú mentéséhez. Ezen kívül a [Küldési beál.] rész [Felbontás] beállítása értékeként is nagyobb felbontást adjon meg. | A szkennelt dokumentum megtartja az eredeti dokumentum részletességét, de az adat mérete jóval nagyobb lehet. |
| Kötegelt szkennelés | A [Küldési beál.] részen válassza a [Kötegenként] lehetőséget. | Nagy mennyiségű eredeti dokumentumok esetén több szkennelést hajthat végre és elküldheti a beszkenelt eredeti példányokat. |

Fax mód

| Program neve | Program leírása | Hatás |
|-------------------------------------|--|--|
| Értesítés fax átviteli eredményéről | Válassza az [Előnézet] lehetőséget, és adja meg a [Küldési beál.] rész [Átv.eredm.emailben] beállításának értékét. | A küldés előtt és után is ellenőrizheti a küldés beállításait. |
| Meghatározott idejű fax küldés | A [Küldési beál.] részen válassza a [Később küldés] lehetőséget. | Meghatározott időben küldhet faxot. |

| Program neve | Program leírása | Hatás |
|--------------------------|---|--|
| Osztályszintű fax küldés | A [Küldési beál.] rész [Opció beállítása] értékeként válassza a [Faxfejléc nyomt.] lehetőséget. | A beállítás akkor használható, ha a fogadó fél feladó szerinti átirányítási címet adott meg. |

↓ Megjegyzés

- A telepített opcióktól függően egyes funkciók nem regisztrálhatók. A részleteket lásd, see "Functions Requiring Optional Configurations", Getting Started .
- A fenti programnevek csak példák. Bármilyen, a célnak megfelelő programnevet regisztrálhat.
- A vállalati adatoktól vagy a szkennelt dokumentumok típusától függően program regisztrálása nem javasolt.

A készülék be-/kikapcsolása

A főkapcsoló a készülék jobb oldalán található. Miután a gombot Ki állásba kapcsolta, a kezelőpanel jobb oldalán lévő hálózati tápellátás jelzőfénye kialszik. Ilyenkor a készülék nincs áram alatt.

Amennyiben faxegység van telepítve, e kapcsoló kikapcsolásával a memóriában tárolt faxfájlok elveszhetnek. Csak akkor használja ezt a gombot, ha feltétlenül szükséges.

A készülék bekapcsolása a főkapcsolóval

★ Fontos

- A bekapcsolás után közvetlenül ne kapcsolja ki a főkapcsolót. Ellenkező esetben megsérülhet a merevlemez vagy a memória, és ez hibás működéshez vezet.
1. Győződjön meg arról, hogy a hálózati kábel stabilan csatlakozik-e a fali konnektorhoz.
 2. Kapcsolja be a készülék főkapcsolóját.

A főkapcsoló jelzőlámpa világít.

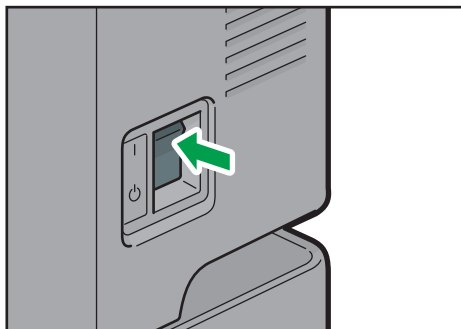

CMR635

A készülék kikapcsolása a főkapcsolóval

⚠ FIGYELEM

- Amikor a tápkábelt kihúzza a fali dugaljából, mindig a villásdugaszt fogja meg, ne a tápkábelt. Ha a kábelt húzza, az károsíthatja a tápkábelt. Ha sérült tápkábelt használ, az tűzveszélyes és áramütést okozhat.

★ Fontos

- A készülék tápellátásának kikapcsolását követően várjon legalább néhány másodpercet az újbóli bekapcsolás előtt. Ha megjelenik a „Turn main Power Switch off” (Kapcsolja ki a főkapcsolót) üzenet, kapcsolja ki a készülék tápellátását, várjon legalább 10 másodpercet, majd kapcsolja be ismét. Soha ne kapcsolja be a készüléket azonnal a kikapcsolás után.

- Mielőtt kihúzza a fali csatlakozót, kapcsolja ki a készülék főkapcsolóját, és győződjön meg róla, hogy a főkapcsoló jelzőlámpája már nem világít. Ellenkező esetben a merevlemez vagy a memória megsérülhet, ami a készülék hibás működését eredményezi.
- Művelet közben ne kapcsolja ki a készüléket.

1. Kapcsolja ki a főkapcsolót.

A főkapcsoló jelzőlámpa kialszik.

Amikor a hitelesítési képernyő látható

Ha az Alapvető hitelesítés, Windows hitelesítés, LDAP hitelesítés, vagy az integrációs szerver hitelesítés aktív, a kijelzőn megjelenik a hitelesítés képernyő. A készülék csak azt követően használható, hogy megadta saját bejelentkezési felhasználónevét és bejelentkezési jelszavát. Ha a Felhasználói kódos hitelesítés be van kapcsolva, a felhasználói kód megadása nélkül a készülék nem használható.

Ha tudja használni a készüléket, akkor be van jelentkezve. Ha kilép a működési állapotból, akkor kijelentkezett. Amennyiben be van jelentkezve a készülékbe, és már nem kívánja azt használni, az illetéktelen használat megakadályozása érdekében mindig jelentkezzen ki.

★ Fontos

- A Belépési név, Belépési jelszó és Felhasználói kód a felhasználói rendszergazdától kérhető. A felhasználói hitelesítéssel kapcsolatos részletekért lásd: Biztonsági útmutató .
- A Felhasználói kód, amelyet a Felhasználói kód hitelesítése alatt kell megadni, a Címjegyzékben regisztrált Felhasználói kód numerikus értéke.

Felhasználói kód hitelesítése A vezérlőpult segítségével

Ez a rész bemutatja, hogy hogyan léphet be a készülékbe a kezelőpanel segítségével, ha a Felhasználói kód hitelesítése be van kapcsolva.

Ha a Felhasználói kód hitelesítése be van kapcsolva, egy képernyő jelenik meg a Felhasználói kód megadására.

1. Adja meg a (legfeljebb 8 számjegyből álló) Felhasználói kód értékét, majd nyomja meg az [OK] gombot.

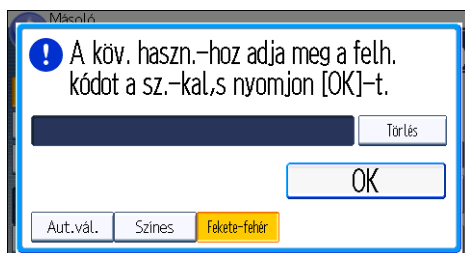

Belépés a kezelőpanel segítségével

Ez a rész bemutatja, hogy hogyan léphet be a készülékbe, ha az Alapvető hitelesítés, Windows hitelesítése, LDAP hitelesítés vagy Integrált szerver hitelesítése be van kapcsolva.

1. Nyomja meg a [Belépés] gombot.

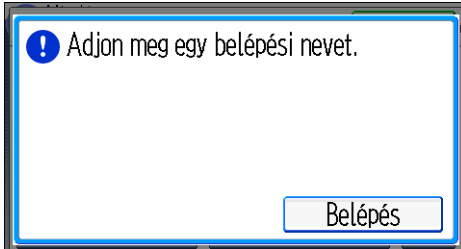

2. Amit először meg kell adnia, az a Belépési név, majd nyomja meg az [OK] gombot.
3. Adja meg a Belépési jelszó értékét, majd nyomja meg az [OK] gombot.

Miután megtörtént a felhasználó hitelesítése, megjelenik az éppen használt funkció képernyője.

2

Kilépés a kezelőpanel segítségével

Ez a rész bemutatja, hogy hogyan léphet ki a készülékből, ha az Alapvető hitelesítés, Windows hitelesítése, LDAP hitelesítés vagy az Integrált szerver hitelesítése be van kapcsolva.

★ Fontos

- Amennyiben már nem kívánja használni a készüléket, az illetéktelen használat megakadályozása érdekében mindig jelentkezzen ki.

1. Nyomja meg a [Bejelentkezés/Kijelentkezés] gombot.



CMR636

2. Nyomja meg az [Igen] gombot.

Az eredetik elhelyezése

Az eredeti példányok expozíciós üveglapra helyezése Régió **A** (elsősorban Európa)

2

★ Fontos

- Az automatikus adagolót nem szabad erővel felemelni. Ellenkező esetben az automatikus adagoló fedele kinyílhat vagy megsérülhet.

1. Emelje fel az ADF-et vagy az üveglap fedelét.
2. Helyezze az eredetit a másolandó oldallal lefelé az üveglapra. Az eredetit a bal hátsó sarokhoz igazítsa.

Az első szkennelendő oldallal kezdje.

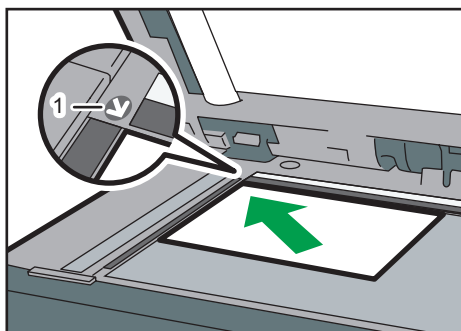

CMS001

1. Illesztőjel
3. Engedje le az ADF-et vagy az expozíciós üveglap fedelét.

Az eredeti példányok expozíciós üveglapra helyezése Régió **A** (elsősorban Ázsia)

★ Fontos

- Az automatikus adagolót nem szabad erővel felemelni. Ellenkező esetben az automatikus adagoló fedele kinyílhat vagy megsérülhet.

1. Emelje fel az automatikus adagolót.
2. Helyezze az eredetit a másolandó oldallal lefelé az üveglapra. Az eredetit a bal hátsó sarokhoz igazítsa.

Az első szkennelendő oldallal kezdje.

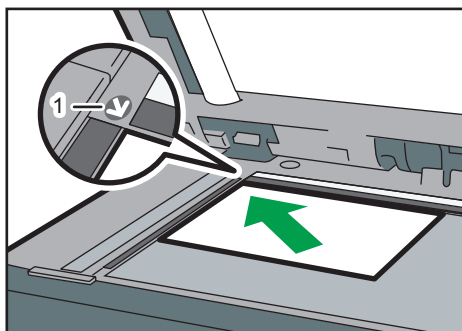

CMS001

1. Illesztőjel
3. Engedje lejjebb az automatikus lapadagolót.

Az eredeti példányok expozíciós üveglapra helyezése Régió **B** (elsősorban Észak-Amerika)

★ Fontos

- Az automatikus adagolót nem szabad erővel felemelni. Ellenkező esetben az automatikus adagoló fedele kinyílnak vagy megsérülhet.

1. Emelje fel az automatikus adagolót.
2. Helyezze az eredetit a másolandó oldallal lefelé az üveglapra. Az eredetit a bal hátsó sarokhoz igazítsa.

Az első szkennelendő oldallal kezdje.

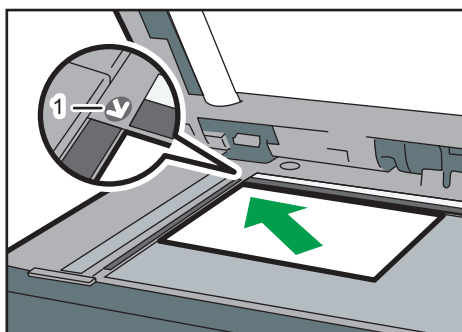

CMS001

1. Illesztőjel
3. Engedje lejjebb az automatikus lapadagolót.

Az eredeti példányok automatikus dokumentumadagolóba helyezése

Bizonyosodjon meg róla, hogy az eredeti példányokat nem rendezetlenül tölti be. Ebben az esetben a készülék papírelakadási hibaüzenetet küldhet. Arra is ügyeljen, hogy ne helyezzen eredetiket vagy más tárgyakat a felső borításra. Ellenkező esetben hibás működés jelentkezhet.

2

1. A papírvezetőt igazítsa az eredeti példány méretéhez.
2. Az összerendezett eredeti példányokat a nyomtatott oldallal felfelé helyezze az automatikus dokumentumadagolóba.

Ne tegyen be a határoló jelzésnél magasabb dokumentumköteget.

Az első oldalnak kell felül lenni.

A4 vagy $8\frac{1}{2} \times 11$ méretnél nagyobb eredeti példányok esetén használja a hosszabbító kart.

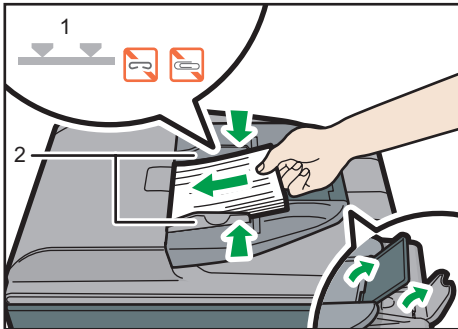

CMS003

1. Határoló jel
2. Eredeti dokumentumok papírvezetői

3. Másoló

Ez a fejezet a másoló gyakran használt funkcióit és műveleteit ismerteti. Az ebben a fejezetben nem található információkat lásd: Másolás/ Dokumentumszerver  a mellékelt CD-ROM lemezen.

Alapvető lépések

Az eredeti másolatának elkészítéséhez helyezze azokat az expozíciós üveglapra vagy az ADF-be. Amikor elhelyezi az eredetit az üveglapon, mindig az első oldallal kezdje a másolást. Az automatikus adagolóból (ADF) történő másolás esetén az első oldal mindig legfelül legyen.

 **Régió A** (elsősorban Európa)

Az eredeti dokumentum elhelyezése az expozíciós üveglapon: lásd, 54. o. "Az eredeti példányok expozíciós üveglapra helyezése  **Régió A** (elsősorban Európa)".

 **Régió A** (elsősorban Ázsia)

Az eredeti dokumentum elhelyezése az expozíciós üveglapon: lásd, 54. o. "Az eredeti példányok expozíciós üveglapra helyezése  **Régió A** (elsősorban Ázsia)".

 **Régió B** (főleg Észak-Amerika)

Az eredeti dokumentum elhelyezése az expozíciós üveglapon: lásd, 55. o. "Az eredeti példányok expozíciós üveglapra helyezése  **Régió B** (elsősorban Észak-Amerika)".

Az eredeti elhelyezése az automatikus lapadagolóban: lásd, 56. o. "Az eredeti példányok automatikus dokumentumadagolóba helyezése".

Nem sima papírra történő másolás esetén adja meg a papír típusát a Felhasználói eszk. pontban a használt papír súlya szerint. A részleteket lásd: "System Settings", Connecting the Machine/ System Settings .

Az alábbi eljárás ismerteti az eredeti dokumentummal pontosan megegyező méretű és tájolású papírra történő másolást.

1. Nyomja meg a [Kezdőképernyő] gombot a kezelőpanel bal felső sarkában, majd nyomja meg a [Másoló] ikont a [Kezdőképernyőn].

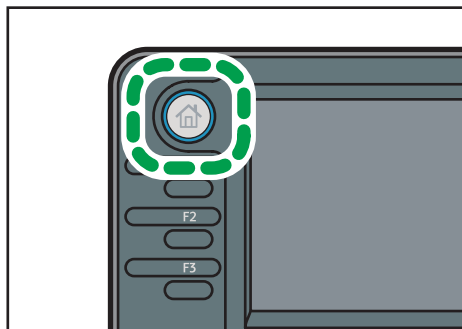

CMR612

2. Ügyeljen arra, hogy az előző beállítások ne maradjanak meg.

Ha megmaradtak a korábbi beállítások, nyomja meg az [Alaphelyzet] gombot.

3. Válassza ki az eredeti dokumentum méretével és tájolásával azonos papírt tartalmazó papíradagolót.

4. Győződjön meg arról, hogy a [Papíradagoló beáll. használata] funkció be van jelölve.

A [Papírad. beáll. haszn.] beállítás használata esetén a kiválasztott adagoló papírmérete és tájolása az [Eredeti] részen látható.

5. Helyezze be az eredeti dokumentumokat.

6. Végezze el a kívánt beállításokat.

7. Írja be a másolatok számát a számgombok segítségével.

A legnagyobb beírható másolási mennyiség 99.

8. Nyomja meg a [Start] gombot.

Az eredeti expozíciós üveglapra helyezésekor nyomja meg a [#] gombot, miután az összes eredeti beolvasása megtörtént. Egyes funkciók - például a kötegelési üzemmód - használatához az eredeti példányok automatikus dokumentumadagolóba helyezésekor meg kell nyomni a [#] gombot. Kövesse a képernyőn megjelenő utasításokat.

9. Ha a másolási feladatot befejezte, nyomja meg az [Alaphelyzet] gombot a beállítások törléséhez.

Autom. kics./nagy.

A készülék az eredeti példány és a megadott papír mérete alapján automatikusan kiszámolja a másolási arányt. A készülék elfordítja, felnagyítja vagy lekicsinyíti az eredetiket, hogy ráférjenek a papírra.



CKN008

★ Fontos

- Nem használhatja a kézi adagolót ehhez a funkcióhoz.
- Ha az [Aut. kics./nagy.] gomb megnyomása után megad egy méretarányt, az [Aut. kics./nagy.] opció törlődik, és a dokumentumot nem lehet automatikusan elforgatni.

Ez a funkció akkor lehet hasznos, ha különböző méretű eredetokről ugyanolyan méretű lapra szeretne másolatokat készíteni.

Ha az eredeti dokumentum tájolása eltér annak a papírnak a tájolásától, amelyre a másolatot készíti, a készülék elforgatja az eredeti dokumentumot 90 fokkal, hogy az ráférjen a másolólapra (másolás elforgatással).

A másolat elforgatásával kapcsolatos részletekért lásd: "Rotate Copy", Copy/ Document Server .

1. Nyomja meg az [Eredeti] gombot.



2. Nyomja meg az [Eredeti tájolása] gombot.

3. Válassza ki az eredeti tájolását, majd nyomja meg az [OK] gombot.

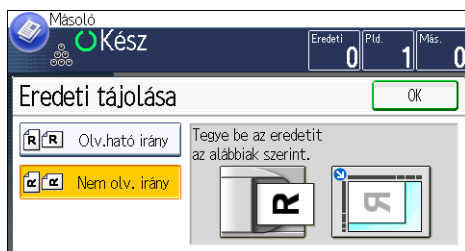

3

4. Nyomja meg az [Eredeti mérete] gombot.
5. Adja meg az eredeti példány méretét, majd nyomja meg kétszer az [OK] gombot.
6. Nyomja meg az [Autom. kics./nagy.] gombot.
7. Válassza ki a papírtálcát.
8. Helyezze be az eredetiket, majd nyomja meg a [Start] gombot.

Kétoldalas másolás

Két egyoldalas vagy egy kétoldalas lapot egy lap két oldalára másol. A másolás során a kötési margó kialakítása érdekében a kép eltolásra kerül.

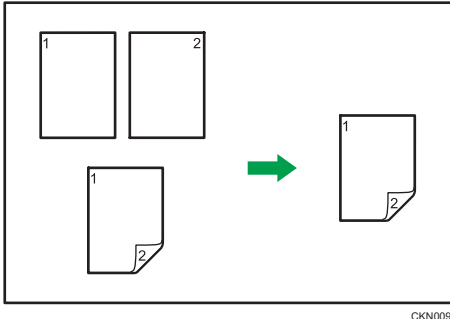

CKN009

Fontos

- Nem használhatja a kézi adagolót ehhez a funkcióhoz.

A készülék a Kétoldalas másolás két típusát támogatja.

1 oldalas → 2 oldalas

Két egyoldalas lapot egy lap két oldalára másol.

2 oldalas → 2 oldalas

Egy kétoldalas lapot egy kétoldalas lapra másol.

Az eredményül kapott másolat függ az eredeti behelyezésének tájolásától (☐ vagy ☐).

Eredeti dokumentum tájolása és a másolatok

A papír mindkét oldalára történő másolásához válassza ki az eredeti és a másolat tájolását attól függően, hogy kívánja a nyomatot megjeleníteni.

| Eredeti dokumentum | Az eredeti dokumentumok behelyezése | Eredeti tájolása | Tájolás | Másoló |
|--------------------|-------------------------------------|------------------|---------------|--------|
| | | | Egy irányban | |
| | | | Fejjel lefelé | |

| Eredeti dokumentum | Az eredeti dokumentumok behelyezése | Eredeti tájolása | Tájolás | Másoló |
|--------------------|-------------------------------------|------------------|---------------|--------|
| | | | Egy irányban | |
| | | | Fejjel lefelé | |

3

1. Nyomja meg az [Egyéb funkció] gombot.

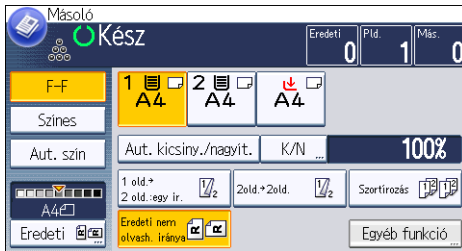

2. Nyomja meg a [Kétoldalas] gombot.

3. Válassza ki az [1 oldal → 2 oldal] vagy [2 oldal → 2 oldal] lehetőséget attól függően, hogyan kívánja tájolni a kijövő dokumentumot.

Ha meg szeretné változtatni az eredeti vagy a másolat tájolását, nyomja meg a [Tájolás] gombot.

Ha meg szeretné adni, hogy az eredeti példány tájolása olvasható vagy nem, nyomja meg az [Eredeti tájolása] gombot.

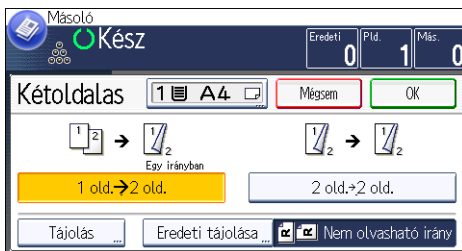

4. Nyomja meg kétszer az [OK] gombot.

5. Válassza ki a papírtálcát.

6. Helyezze be az eredetiket, majd nyomja meg a [Start] gombot.

Az eredeti példány és a másolat tájolásának megadása

Ha az eredeti példány kétoldalas vagy ha a papír mindkét oldalára szeretne másolni, akkor válassza ki az eredeti példányok és a másolatok tájolását.

- Egy irányban

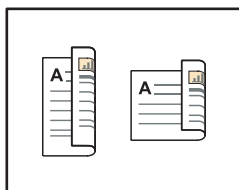

CKN011

- Fejjel lefelé



CKN012

1. Nyomja meg a [Tájolás] gombot.
2. Ha az eredeti példány kétoldalas, az [Eredeti] részen az [Egy irányban] vagy a [Fejjel lefelé] beállítást adja meg.

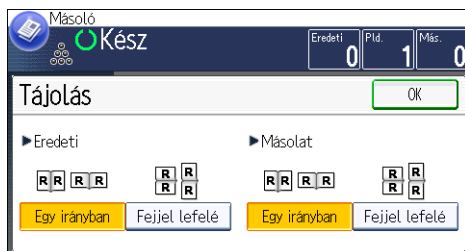

3. A [Másolat] részen az [Egy irányban] vagy a [Fejjel lefelé] értéket adja meg.
4. Nyomja meg az [OK] gombot.

Kombinált másolás

Ebben az üzemmódban kiválasztható az automatikus másolási arány és az eredetik egyetlen papírlapra másolhatók.

A készülék a méretarányt a 25-400% érték között választja ki. Ha az eredeti dokumentumok tájolása eltér a másolópapír tájolásától, a készülék automatikusan elfordítja a képet 90 fokkal, hogy a másolatok iránya megfelelő legyen.

Az eredeti dokumentum tájolása és a képek pozíciója a másolaton a Kombináció funkció használatakor

A Kombináció képének pozíciója eltér az eredeti tájolásától és a kombinálandó eredetik számától függően.

- Álló (☐) eredetik

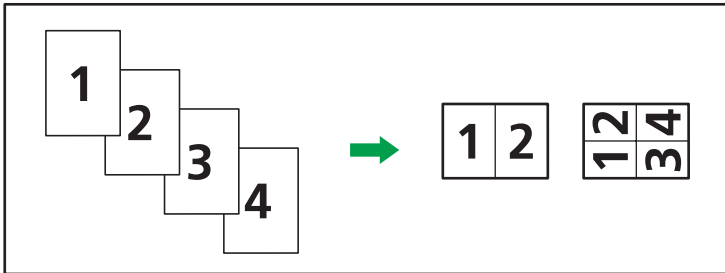

CNU005

- Fekvő (☐) eredetik

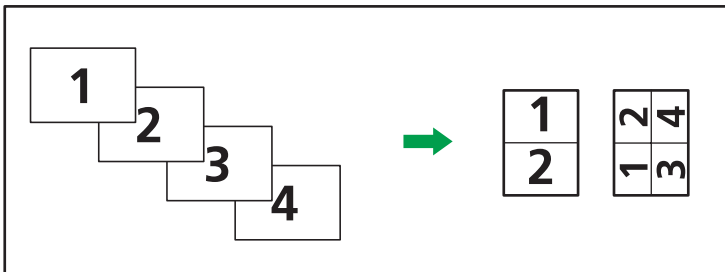

CNU006

Az eredeti dokumentumok elhelyezése (az ADF-be helyezett dokumentumok)

A Kombináció funkcióban a másolási rend alapértelmezett értéke [Balról jobbra]. Az ADF-ben az eredetik jobbról balra történő másolásához helyezze be azokat fejjel lefelé.

- Az eredeti dokumentumok balról jobbra olvasandók

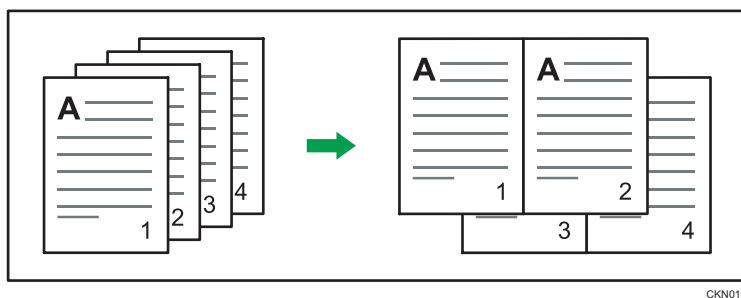

CKN010

- Az eredeti dokumentumok jobbról balra olvasandók

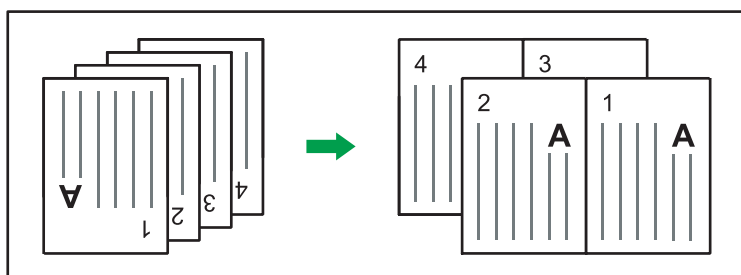

CKN017

Egyoldalas kombináció

Több oldalt egyesít egy adott lap egy oldalára.



CKN014

★ Fontos

- Nem használhatja a kézi adagolót ehhez a funkcióhoz.

Az egyoldalas kombinált másolásnak hat típusa van.

1 oldalas, 2 eredeti példány → Komb. 1 o.-ra

Két egyoldalas eredetit egy lap egyetlen oldalára másol.

1 oldalas, 4 eredeti példány → Komb. 1 o.-ra

Négy egyoldalas eredetit egy lap egyetlen oldalára másol.

2 oldalas, 2 oldal → Komb. 1 o.-ra

Egy kétoldalas eredetit egy lap egyetlen oldalára másol.

2 oldalas, 4 oldal → Komb. 1 o.-ra

Két kétoldalas eredetit egy lap egyetlen oldalára másol.

1. Nyomja meg az [Eredeti] gombot.



2. Nyomja meg az [Eredeti mérete] gombot.

3. Adja meg az eredeti példány méretét, majd nyomja meg kétszer az [OK] gombot.

4. Nyomja meg az [Egyéb funkció] gombot.

5. Nyomja meg a [Kombináció] gombot.

6. Az [Eredeti] részen válassza az [1 oldalas] vagy a [2 oldalas] beállítást.

Ha a [2 oldalas] beállítást választja, a [Tájolás] gomb megnyomásával módosíthatja a tájolást.

Ha meg szeretné adni, hogy az eredeti példány tájolása olvasható vagy nem, nyomja meg az [Eredeti tájolása] gombot.

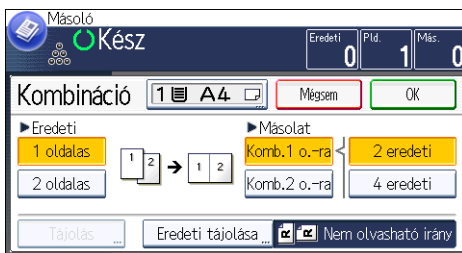

7. Nyomja meg a [Komb. 1 o.-ra] gombot.

8. Adja meg a kombinálandó eredeti dokumentumok számát.

9. Nyomja meg kétszer az [OK] gombot.

10. Válassza ki a papírtílcát.

11. Helyezze be az eredetiket, majd nyomja meg a [Start] gombot.

Kétoldalas kombináció

Különböző eredeti oldalakat kombinál egyetlen lap két oldalára.



CKN074

★ Fontos

- Nem használhatja a kézi adagolót ehhez a funkcióhoz.

A kétoldalas kombinált üzemmódnak négy típusa van.

1 oldalas, 4 eredeti példány → Komb. 2 o.-ra

Négy egyoldalas eredetit másol egyetlen lap két oldalára, oldalanként két eredeti oldallal.

1 oldalas, 8 eredeti példány → Komb. 2 o.-ra

Nyolc egyoldalas eredetit másol egyetlen lap két oldalára, oldalanként négy eredeti oldallal.

2 oldalas, 4 oldal → Komb. 2 o.-ra

Két kétoldalas eredetit másol egyetlen lap két oldalára, oldalanként két eredeti oldallal.

2 oldalas, 8 oldal → Komb. 2 o.-ra

Négy kétoldalas eredetit másol egyetlen lap két oldalára, oldalanként négy eredeti oldallal.

1. Nyomja meg az [Eredeti] gombot.



2. Nyomja meg az [Eredeti mérete] gombot.

3. Adja meg az eredeti példány méretét, majd nyomja meg kétszer az [OK] gombot.

4. Nyomja meg az [Egyéb funkció] gombot.

5. Nyomja meg a [Kombináció] gombot.

6. Az [Eredeti] részen válassza az [1 oldalas] vagy a [2 oldalas] beállítást.

Ha meg szeretné adni, hogy az eredeti példány tájolása olvasható vagy nem, nyomja meg az [Eredeti tájolása] gombot.

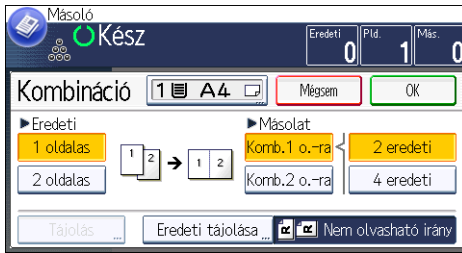

3

7. Nyomja meg a [Komb. 2 o.-ra] gombot.
8. Nyomja meg a [Tájolás] gombot.
9. Az [Eredeti] és/vagy [Másolat] beállításaként válassza az [Egy irányban] vagy a [Fejjel lefelé] lehetőséget, és nyomja meg az [OK] gombot.
10. Adja meg a kombinálandó eredeti dokumentumok számát.
11. Nyomja meg kétszer az [OK] gombot.
12. Válassza ki a papírtálcát.
13. Helyezze be az eredetiket, majd nyomja meg a [Start] gombot.

Másolás a kézi adagolóból betöltött egyéni méretű papírra

Kézi adagolóból a 139–600 mm (5,48–23,62 hüvelyk) széles és 76,2–216 mm (3–8,5 hüvelyk) magas papír adagolható. Megjegyzendő azonban, hogy a vízszintes és függőleges mérettartomány függhet a telepített opcióktól.

- Ha a nyomatok kiadása a 2. belső tálcára történik:

Vízszintes: 210,0-600,0 mm (8,27-23,62 hüvelyk), függőleges: 139,7-216,0 mm (5,50-8,50 hüvelyk)

1. A papírt nyomtatott oldallal lefelé töltsse be a kézi adagolóba.

A kézi adagoló (≡) kiválasztása automatikus.

2. Nyomja meg a [#] gombot.

3. Nyomja meg a [Papírméret] gombot.

4. Nyomja meg az [Egyéni méret] gombot.

5. Adja meg a vízszintes méretet a számgombok segítségével, majd nyomja meg a [#] gombot.



6. Adja meg a függőleges méretet a számgombok segítségével, majd nyomja meg a [#] gombot.

7. Nyomja meg kétszer az [OK] gombot.

8. Helyezze be az eredetiket, majd nyomja meg a [Start] gombot.

Másolás borítékra

Ez a fejezet leírja, hogyan lehet másolni szabvány méretű és egyéni méretű borítékra. A borítékokat a kézi adagolóba kell betölteni.

A papír vastagságát a nyomtatásra szánt súlyának megfelelően állítsa be. A papír súlya és vastagsága közötti összefüggéssel, valamint a használható borítékok méretével kapcsolatban lásd: 135. o.

"Javasolt papírméreték és -típusok".

A borítékok kezelésével, a támogatott borítékok típusaival és azok hajtásával kapcsolatban, lásd: 140. o. "Borítékok".

A funkció használata előtt a [Felhasználói eszk.] [Papíradag. beállításai] részén lévő [Papírtípus: kézi adagoló] beállítás értékeként a Boríték lehetőséget válassza. A részleteket lásd: "System Settings", Connecting the Machine/ System Settings .

★ Fontos

- A Kétoldalas mód nem használható borítékokhoz. A Kétoldalas funkció használata esetén a beállítás az [1 old. → 2 old.:egy ir.] gomb megnyomásával vonható vissza.

Egyéni méretű borítékra nyomtatáskor meg kell adnia a boríték méreteit. Adja meg a boríték vízszintes és függőleges hosszát.

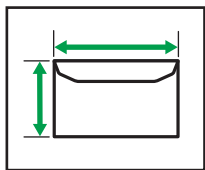
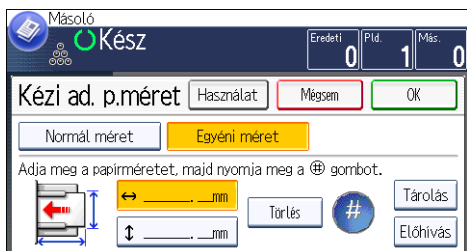

CNU010

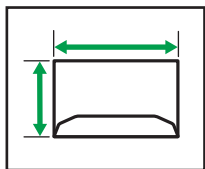

CNU004

↔: Vízszintes

↑↓: Függőleges

1. Helyezze az eredetit a másolandó oldallal lefelé az üveglapra. Az eredetit a bal hátsó sarokhoz igazítsa.

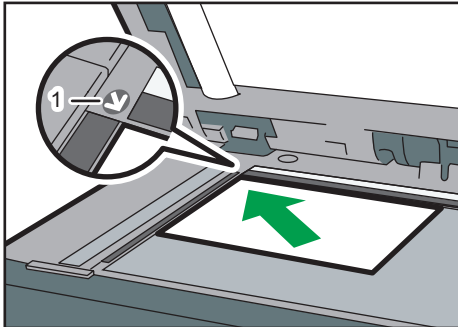

CMS001

1. Illesztőjel
2. A borítékokat a nyomtatott oldallal lefelé töltsé be a kézi adagolóba.
A kézi adagoló (☰) kiválasztása automatikus.
3. Nyomja meg a [#] gombot.
4. Nyomja meg a [Papírméret] gombot.

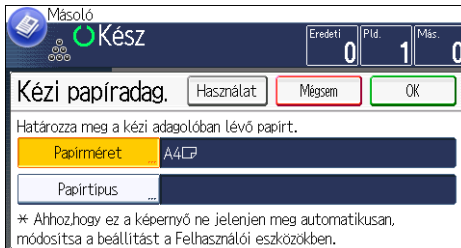

5. Adja meg a boríték méretet, majd nyomja meg az [OK] gombot.
6. Nyomja meg az [OK] gombot.
7. Nyomja meg a [Start] gombot.

Szortírozás

A másolatok sorozatokba válogathatók szét, növekvő sorrendben.



CKN018

A készülékre telepített opcióktól függően megtörténhet, hogy a funkció nem érhető el. A részleteket lásd, see "Functions Requiring Optional Configurations", Getting Started .

1. Nyomja meg az [Egyéb funkció] gombot.

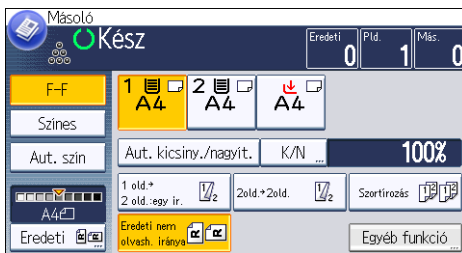

2. Nyomja meg a [Szortírozás], majd az [OK] gombot.
3. Írja be a kívánt példányszámot a számgombok segítségével.
4. Válassza ki a papírtálcát.
5. Helyezze be az eredetiket, majd nyomja meg a [Start] gombot.

A készletek számának módosítása

A másolás során meg tudja változtatni a másolt kötegek számát.

Fontos

- Ez a funkció csak akkor használható, ha a Szortírozás funkció van kiválasztva.

1. Amikor a kijelzőn a "Másolás..." üzenet látható, nyomja meg a [Stop] gombot.

2. Írja be a példányszámot a számgombok segítségével.

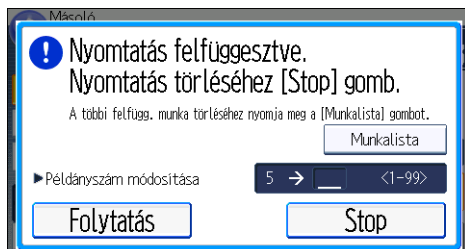

3. Nyomja meg a [Folytatás] gombot.

A készülék ismét másolni kezd.

Adatok tárolása a Dokumentum szerveren

A Dokumentum szerver lehetővé teszi, hogy a másolási funkcióval beolvasott dokumentumokat a készülék merevlemezén tárolja. Így megfelelő körülmények között lehetősége van a dokumentumok későbbi kinyomtatására.

A tárolt dokumentumok a Dokumentum szerver képernyőn ellenőrizhetők. További részletekért a Dokumentum szervert illetően lásd: 117. o. "Adatok tárolása".

A készülékre telepített opcióktól függően megtörténhet, hogy a funkció nem érhető el. A részleteket lásd, see "Functions Requiring Optional Configurations", Getting Started .

3

1. Nyomja meg az [Egyéb funkció] gombot.

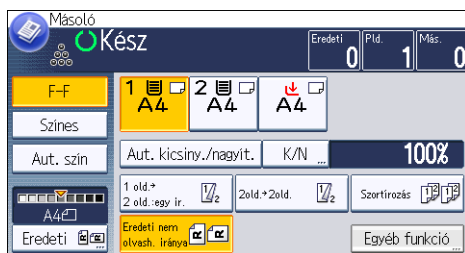

2. Nyomja meg a [▼] gombot.

3. Nyomja meg a [Fájl tárolása] gombot.

4. Írja be a felhasználónevet, a fájlnevet és ha szükséges, a jelszót is.

5. Nyomja meg kétszer az [OK] gombot.

6. Válassza ki a papírtálcát.

7. Helyezze be az eredeti dokumentumokat.

8. Adja meg az eredeti dokumentum beolvasási beállításait.

9. Nyomja meg a [Start] gombot.

Tárolja a memóriában a beszkennelt eredetiket és egy sorozat másolatot készít. Ha másik dokumentumot akar tárolni, tegyen így a másolás befejeztével.

4. Fax

Ez a fejezet a gyakran használt fax funkciókat és műveleteket ismerteti. Az ebben a fejezetben található információkat lásd, Fax  a mellékelt CD-ROM lemezen.

Az átvitel alapvető művelete (Memóriaátvitel)

Ez a fejezet a dokumentumok átvitelének alapeljárását írja le memóriaátvitel segítségével.

Megadhatja a fax, IP-fax, Internet fax, e-mail vagy mappacélállomásokat. Egyszerre több típusú célállomás is megadható.

★ Fontos

- Azt ajánljuk, hogy hívja fel a címzettet, és ellenőrizze a fontos dokumentumok küldésének sikerességét.
- Ha a készülék 12 óránál hosszabb ideig nem kap áramot (a főkapcsoló ki van kapcsolva vagy a készüléket kihúzza a csatlakozóból), a memóriában tárolt összes dokumentum törlődik. Amint helyreáll az áramellátás, a készülék áramkimaradási jelentést nyomtat, hogy segítsen meghatározni, mely fájlok törlődtek ki. Lásd "Turning Off the Main Power / In the Event of Power Failure", Troubleshooting .

1. Nyomja meg a [Kezdőképernyő] gombot a kezelőpanel bal felső részén, majd nyomja meg a [Fax] ikont a [Kezdőképernyőn].

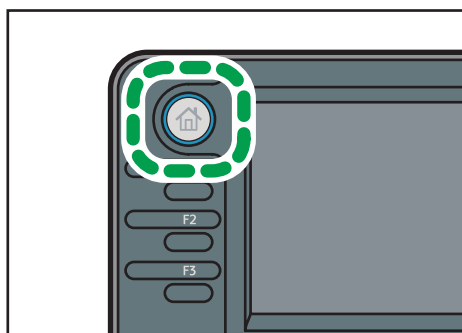

CMR612

2. Győződjön meg arról, hogy a Kész üzenet megjelenik-e a kijelzőn.
3. Ellenőrizze, hogy az [Azon. átv.] nincs kiemelve.

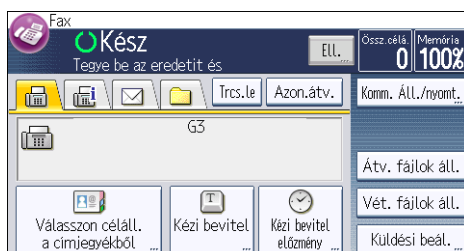

4. Helyezze a dokumentumot az ADF-be.

5. A szkennelési és átviteli beállítások a Küldési beállítások részen adhatók meg.

6. Adjon meg egy célállomást.

Megadhatja közvetlenül a célállomás számát vagy címét, illetve választhat a Címjegyzékből a célállomás gomb megnyomásával.

Ha rossz értéket írt be, nyomja meg a [Törlés] gombot, majd írja be újra.

7. Az eredeti több célállomásra történő küldése esetén (szórás) adja meg a következő célállomást.

8. Ha internetfax vagy e-mail címre küld üzenetet vagy engedélyezte az Átv.eredm.emailben funkciót, adja meg a címzettet.

9. Nyomja meg a [Start] gombot.

Eredeti példányok küldése az expozíciós üveglap használatával (memóriaátvitel)

1. Ellenőrizze, hogy az [Azon. átv.] nincs kiemelve.

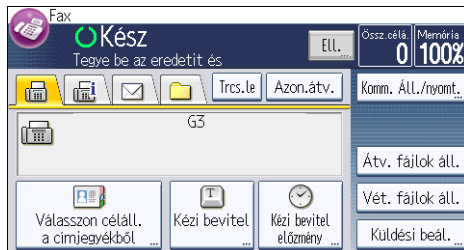

2. Helyezze a dokumentum első oldalát nyomtatott oldallal lefelé az expozíciós üveglapra.

3. Adjon meg egy célállomást.

4. Végezze el a kívánt beolvasási beállításokat.

5. Nyomja meg a [Start] gombot.

6. Több dokumentum küldése esetén helyezze a következő dokumentumot az expozíciós üveglapra 60 másodpercen belül, majd ismétlje meg a 4. és 5. lépést.

Minden egyes oldal esetén ismétlje meg ezt a lépést.

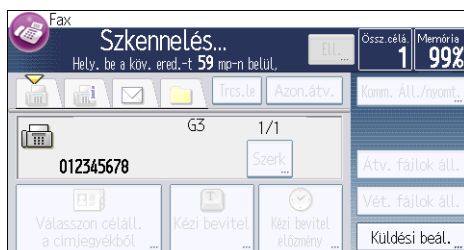

7. Nyomja meg a [#] gombot.

A készülék tárcsazza a célállomást és megkezdi az átvitelt.

Fax célállomás regisztrálása**1. Nyomja meg a [Felhasználói eszközök/Számláló] gombot.****2. Nyomja meg a [Címlista kezelése] gombot.****3. Nyomja meg az [Új regisztrálás] gombot.****4. Nyomja meg a [Nevek] gombot.****5. Nyomja meg a [Név] gombot.**

A név beírására szolgáló kijelző jelenik meg.

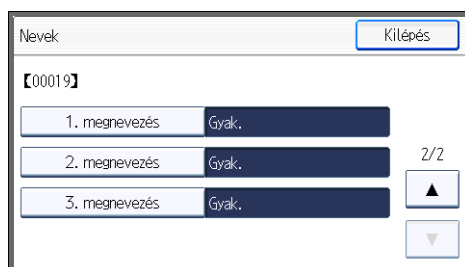
6. Adja meg a nevet, majd nyomja meg az [OK] gombot.**7. Az [1. megnevezés], [2. megnevezés] és a [3. megnevezés] megjelenítéséhez nyomja meg a [▼] gombot.****8. A használni kívánt besoroláshoz tartozó gomb kiválasztásához nyomja meg az [1. megnevezés], a [2. megnevezés] vagy a [3. megnevezés] gombot.**

A választható gombok a következők:

- [Gyak.]: Az elsőként megjelenő laphoz adódik hozzá.
- [AB], [CD], [EF], [GH], [IJK], [LMN], [OPQ], [RST], [UVW], [XYZ], [1] - [10]: A választott megnevezésben szereplő listaelemek részei.

Kiválaszthatja a [Gyak.] értékét és minden megnevezéshez választhat még egy értéket.

9. Nyomja meg az [OK] gombot.**10. Nyomja meg a [Kilépés] gombot.****11. Nyomja meg a [Fax céláll.] gombot.****12. Nyomja meg a [Faxcélállomás] gombot.**

13. A számbillentyűk segítségével adja meg a faxszámot, majd nyomja meg az [OK] gombot.

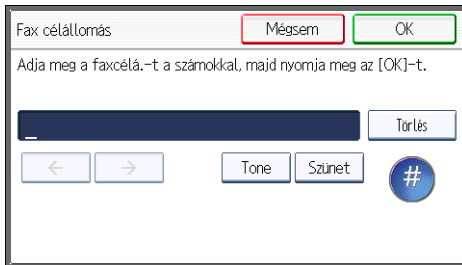

14. Határozza meg a "SUB kód", "SEP kód" és "Nemzetközi átviteli mód" opcionális beállításokat.

A [SUB kód], a [SEP kód] és az [Alcím / UUI] megadásához nyomja meg a [Spec. beállítások] gombot.

15. Nyomja meg az [OK] gombot.
 16. Nyomja meg a [Kilépés] gombot.
 17. Nyomja meg az [OK] gombot.
 18. Nyomja meg a [Felhasználói eszközök/Számláló] gombot.

Fax célállomás törlése

★ Fontos

- Ha olyan célállomást töröl, amely megadott kézbesítési célállomás, akkor például a regisztrált célállomás személyes postaládájába nem lehet üzeneteket kézbesíteni. A célállomások törlése előtt gondosan ellenőrizze a fax funkció beállításait.

1. Nyomja meg a [Felhasználói eszközök/Számláló] gombot.
2. Nyomja meg a [Címlista kezelése] gombot.
3. Nyomja meg a [Módosít] gombot.
4. Nyomja meg a [Fax céláll.] gombot.
5. Válassza ki azt a nevet, amelynek fax célállomását törölni kívánja.

Nyomja meg a névhez tartozó gombot, vagy írja be a regisztrált számot a számgombok segítségével.

A beprogramozott név, felhasználói kód, faxszám, mappa neve, e-mail cím vagy IP-fax célállomás alapján végezhet keresést.

6. Nyomja meg a [Fax céláll.] gombot.
7. Nyomja meg a [Faxcélállomás] gombot.

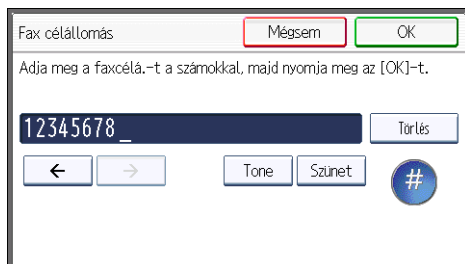
8. Nyomja meg a [Törlés], majd az [OK] gombot.

Fax célállomás

Mégsem OK

Adja meg a faxcélá.-t a számokkal, majd nyomja meg az [OK]-t.

12345678 _

Törlés

← → Tone Szünet #

9. Nyomja meg az [OK] gombot.**10. Nyomja meg a [Kilépés] gombot.****11. Nyomja meg az [OK] gombot.****12. Nyomja meg a [Felhasználói eszközök/Számláló] gombot.**

Átvitel a célállomás csatlakozásának ellenőrzése közben (azonnali átvitel)

Azonnali átvitel segítségével dokumentumokat küldhet a célállomás csatlakozásának ellenőrzése közben.

Megadhat fax vagy IP-Fax célállomásokat.

Ha Internet fax, e-mail, mappa célállomásokat, és csoport vagy többszörös célállomást ad meg, az átviteli mód automatikusan memóriáátvitelre vált.

★ Fontos

- Azt ajánljuk, hogy hívja fel a címzettet, és ellenőrizze a fontos dokumentumok küldésének sikerességét.
1. Nyomja meg a [Kezdőképernyő] gombot a kezelőpanel bal felső részén, majd nyomja meg a [Fax] ikont a [Kezdőképernyőn].

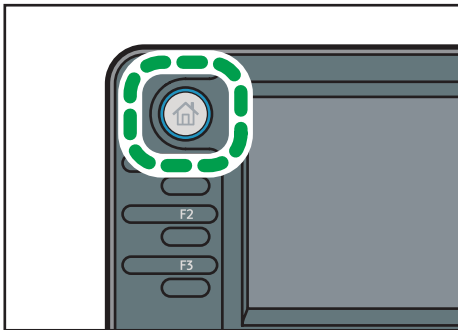

CMR612

2. Győződjön meg arról, hogy a Kész üzenet megjelenik-e a kijelzőn.
3. Nyomja meg az [Azon. átv.] gombot.

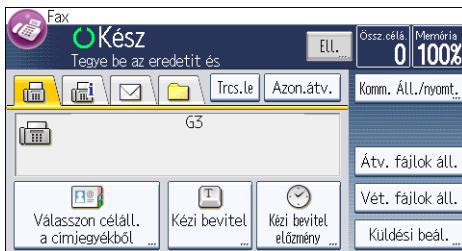

4. Helyezze a dokumentumot az ADF-be.
5. Válassza ki a kívánt beolvasási beállításokat.
6. Adjon meg egy célállomást.

Ha rossz értéket írt be, nyomja meg a [Törlés] gombot, majd írja be újra.

7. Nyomja meg a [Start] gombot.

Eredeti példányok küldése az expozíciós üveglap használatával (azonnali átvitel)

1. Nyomja meg az [Azon. átv.] gombot.

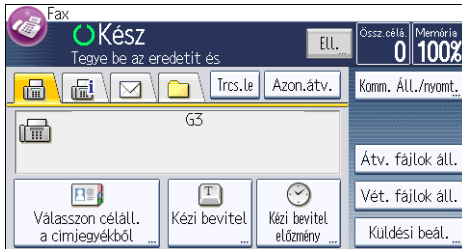

2. Helyezze a dokumentum első oldalát nyomtatott oldallal lefelé az expozíciós üveglapra.
3. Adjon meg egy célállomást.
4. Végezze el a kívánt beolvasási beállításokat.
5. Nyomja meg a [Start] gombot.
6. Több dokumentum küldése esetén helyezze a következő dokumentumot az expozíciós üveglapra 10 másodpercen belül, majd ismétlje meg a 4. és 5. lépést.

Minden egyes oldal esetén ismétlje meg ezt a lépést.

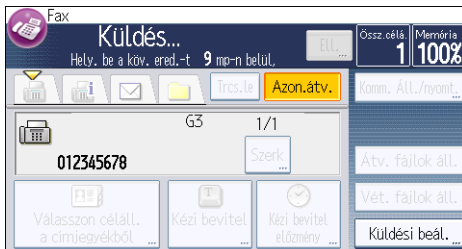

7. Nyomja meg a [#] gombot.

Átvitel törlése

Ez a rész a faxátvitel visszavonásának módját mutatja be.

Átvitel törlése az eredeti beolvasása előtt

Ezt az eljárást az átvitel visszavonására olyankor alkalmazza, amikor még nem nyomta meg a [Start] gombot.

1. Nyomja meg az [Alaphelyzet] gombot.

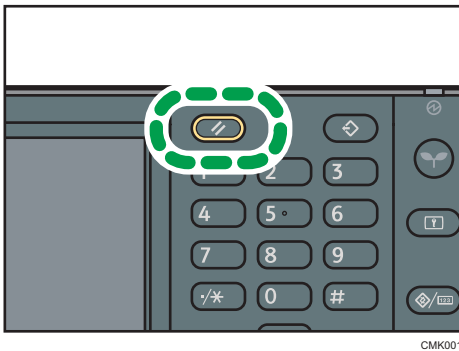

Átvitel törlése az eredeti beolvasása közben

Ezzel a művelettel törölheti a küldést vagy szkennelést a szkennelés közben.

1. Nyomja meg a [Stop] gombot.

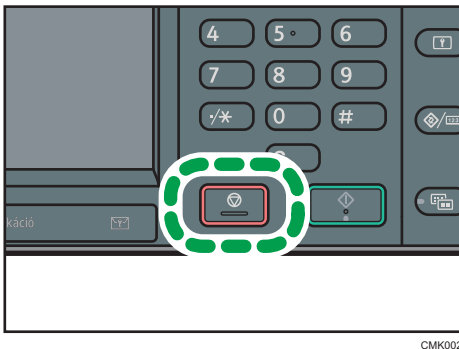

2. Nyomja meg a [Szkenn törlése] vagy az [Átvitel törlés] gombot.

Az átvitel módjától és a használt funkciótól függően vagy a [Szkenn törlése], vagy az [Átvitel törlés] gomb látható.

Átvitel törlése az eredeti példány beolvasása után (miközben az átvitel zajlik)

Az eredeti példány szkennelése után küldött fájlt az alábbi módon törölheti.

A memóriából minden beolvasott adat törlődik.

1. Nyomja meg a [Stop] gombot.

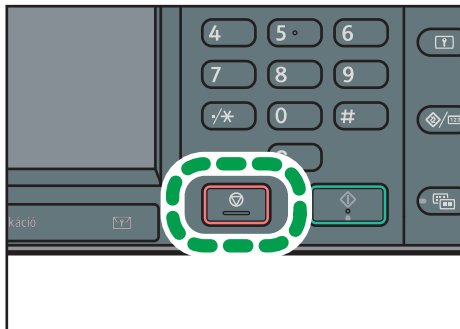

CMK002

A másik megoldás, hogy a [Komm. Áll./nyomt.], majd a [Átviteli fájl ell./leáll.] gombot nyomja meg.

2. Nyomja meg a [Készenl. fájllista] gombot.

3. Válassza ki a visszavonni kívánt fájlt.

Ha a kívánt fájl nem jelenik meg, nyomja meg a [▲] vagy a [▼] gombot a fájl kereséséhez.

4. Nyomja meg az [Átvitel törlés] gombot.

Egy másik fájl visszavonásához ismétlje meg a 3-4. lépést.

5. Nyomja meg az [OK] gombot.

6. Nyomja meg a [Kilépés] gombot.

Miután az 1. lépésben megnyomta a [Komm. Áll./nyomt.] alatt lévő [Átviteli fájl ell./leáll.] gombot, nyomja meg kétszer a [Kilépés] gombot.

Átvitel törlése az eredeti példány beolvasása után (az átvitel kezdete előtt)

A memóriában tárolt fájl átvitel előtti törlése az alábbi módon történik.

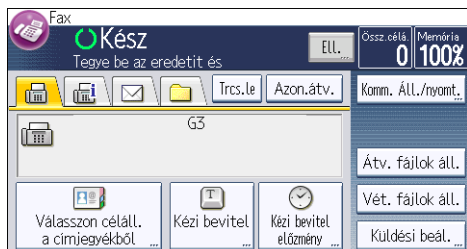
1. Nyomja meg a [Komm. Áll./nyomt.] gombot.**2. Nyomja meg az [Átviteli fájl ell./leáll.] gombot.****3. Nyomja meg a [Fájl lista megjelenítése] gombot.****4. Válassza ki a visszavonni kívánt fájlt.**

Ha a kívánt fájl nem jelenik meg, nyomja meg a [▲] vagy a [▼] gombot a fájl kereséséhez.

5. Nyomja meg az [Átvitel törlés] gombot.

Egy másik fájl visszavonásához ismételje meg a 4-5. lépést.

6. Nyomja meg az [OK] gombot.**7. Nyomja meg háromszor a [Kilépés] gombot.**

Küldés megadott időpontban (küldés később)

Ezzel a funkcióval a készüléket arra utasíthatja, hogy a faxdokumentum továbbítását egy későbbi, Ön által meghatározott időpontra halassza.

Így kihasználhatja a csúcsidőn kívüli telefondíjak előnyeit anélkül, hogy a küldés időpontjában a gép mellett kellene tartózkodnia.

Ehhez a funkcióhoz használja a Memóriaátvitelt. Azonnali átvitel nem lehetséges.

★ Fontos

- Ha a készülék kb. tizenkét óránál hosszabb ideig ki van kapcsolva, a memóriában tárolt összes faxdokumentum elvesz. Ha emiatt vesznek el dokumentumok, a készülék automatikusan kinyomtat egy áramkimaradás jelentést a főkapcsoló bekapcsolása után. E jelentés alapján ellenőrizheti az elveszett dokumentumokat. Lásd "Turning Off the Main Power / In the Event of Power Failure", Troubleshooting .

1. Nyomja meg a [Küldési beáll.] gombot.

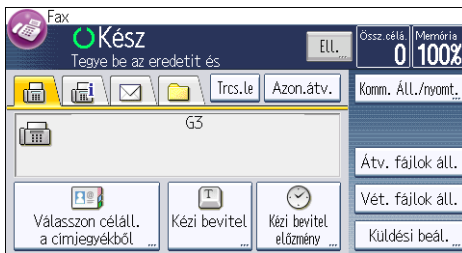

2. Nyomja meg a [▼], majd a [Később küldés] gombot.

3. Írja be az időpontot, majd nyomja meg a [#] gombot.

 Régió **A** (főleg Európa és Ázsia)

A számbillentyűk segítségével írja be az időpontot (24 órás formátumban).

 Régió **B** (főleg Észak-Amerika)

Adja meg az időt a számgombok használatával, és válasszon a [de.] vagy a [du.] között.

Ha 10-nél alacsonyabb számot ad be, kezdő számjegyeket írjon be egy nullát.

4. Nyomja meg kétszer az [OK] gombot.

Dokumentum tárolása

Egy dokumentumot egyszerre küldhet és tárolhat. Egyszerűen csak tárolhat is egy dokumentumot.

A tárolt dokumentumokhoz szükség esetén a következő információk állíthatók be:

Felhasználónév

Szükség esetén beállíthatja ezt a funkciót, hogy tudja, ki és mire használja a készülék erőforrásait. Választhat nevet a Címjegyzékből vagy manuálisan beírhatja.

Fájlnév

A tárolt dokumentumhoz megadhat egy nevet. Ha nem ad meg nevet, a szkennelt dokumentumok automatikusan olyan neveket kapnak, mint például "FAX0001" vagy "FAX0002".

4

Jelszó

Beállíthatja ezt a funkciót, hogy soha ne küldjön ismeretlen személynek. Négy és nyolc számjegy közötti szám adható meg jelszóként.

A fájlinformációkat a fájlok tárolása után is módosíthatja.

1. Helyezze be a dokumentumot, és válassza ki a kívánt beolvasási beállításokat.

Adja meg helyesen az "Eredeti tájolás" beállítást. Ha ezt nem teszi meg, az eredeti fent/lent tájolása nem kerül megfelelően kijelzésre az előnézetben.

2. Nyomja meg a [Küldési beáll.] gombot.

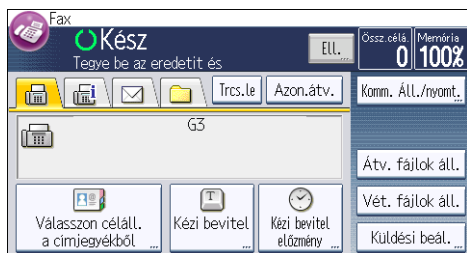

3. Nyomja meg háromszor a [▼] gombot, majd a [Fájl tárolása] gombot.

4. Válassza a [Tárolás HDD-re] vagy a [Tárol. HDD-re + Küldés] lehetőséget.

A dokumentumok tárolás utáni küldéséhez válassza a [Tárol. HDD-re + Küldés] lehetőséget.

Válassza a [Tárolás HDD-re] lehetőséget a dokumentumok tárolásához.

5. Írja be a felhasználói nevet, a fájlnevet és a jelszót, ahogy azt szükséges.



- Felhasználónév

Nyomja meg a [Felhasználónév] gombot, majd válasszon egy felhasználónevet. Nem regisztrált felhasználónév megadásához nyomja meg a [Kézi bevitel] gombot, majd írja be a nevet. A felhasználónév megadása után nyomja meg az [OK] gombot.

- Fájl név

Nyomja meg a [Fájl név] gombot, írjon be egy fájlnevet, majd nyomja meg az [OK] gombot.

- Jelszó

Nyomja meg a [Jelszó] gombot, írja be a jelszót a számgombokkal, majd nyomja meg az [OK] gombot. Megerősítésként írja be újból a jelszót, majd nyomja meg az [OK] gombot.

6. Nyomja meg kétszer az [OK] gombot.

7. Ha a [Tárol. HDD-re + Küldés] lehetőséget választotta, adja meg a fogadó felet.

8. Nyomja meg a [Start] gombot.

Tárolt dokumentumok küldése

A készülékkel el lehet küldeni a Dokumentumszerveren a fax funkcióval tárolt dokumentumokat.

A dokumentum szerverben tárolt dokumentumokat újból és újból elküldheti, amíg azt ki nem törli.

A tárolt dokumentumok a tároláskor használt beolvasási beállításokkal lesznek elküldve.

Az alábbi átviteli módokat választhatja:

Eredeti + Tárolt fájl

A készülék az eredeti példányok után küldi a tárolt fájlokat.

Tárolt fájl + eredeti

A készülék a tárolt fájlok után küldi az eredeti példányokat.

Ez a funkció nem használható a következő funkciókkal:

- Azonnali átvitel
- Párhuzamos memória átvitel
- Kihangosított tárcsázás

- Kézi tárcsázás

1. Nyomja meg a [Küldési beáll.] gombot.

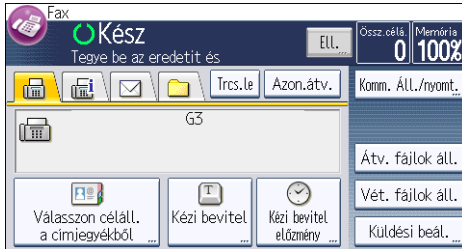

2. Nyomja meg négyszer a [▼] gombot, majd nyomja meg a [Tárolt fájl kivál.] gombot.

3. Válassza ki az elküldeni kívánt dokumentumokat.

Ha több dokumentumot választ ki, akkor azok a kiválasztás sorrendjében lesznek elküldve.

- Nyomja meg a [Fájlnev] gombot a dokumentumok ábécésorrendbe történő rendezéséhez.
- Nyomja meg a [Dátum] gombot, hogy a dokumentumok a beprogramozott dátum alapján legyenek rendezve.
- Nyomja meg a [Sor] gombot az elküldeni kívánt dokumentumok sorrendjének módosításához.

A tárolt dokumentumokkal kapcsolatos részletek megjelenítéséhez nyomja meg a [Részletek] gombot.

Nyomja meg a Kicsinyített képek gombot, ha a képernyőn a miniatűröket szeretné látni.

4. Ha jelszóval védett dokumentumot választott ki, írja be a jelszót a számgombokkal, majd nyomja meg az [OK] gombot.

5. Lehet, hogy a Átv. mód megadására is szükség van.

Nyomja meg az [Átv. mód] gombot, válassza az [Eredeti + Tárolt fájl] vagy a [Tárolt fájl + eredeti] lehetőséget, és nyomja meg az [OK] gombot.

6. Nyomja meg kétszer az [OK] gombot.

7. Ha egy eredeti dokumentumot szeretne hozzáadni a tárolt dokumentumokhoz, helyezze be a dokumentumot, és válassza ki a kívánt beolvasási beállításokat.

8. Adja meg a célállomást, majd nyomja meg a [Start] gombot.

A napló manuális nyomtatása

A Napló kézi nyomtatásához válassza ki a nyomtatás módját: "Összes", "Nyomtatás fájlszám szerint" vagy "Nyomtatás felhasználóként".

Összes

Kinyomtatja az adatokat a kommunikációk sorrendjében.

Nyomtatás fájlszám szerint

Csak a megadott fájlszám kommunikációs adatait nyomtatja ki.

Nyomtatás felhasználóként

Kinyomtatja a küldő kommunikációinak eredményeit.

1. Nyomja meg a [Komm. Áll./nyomt.] gombot.

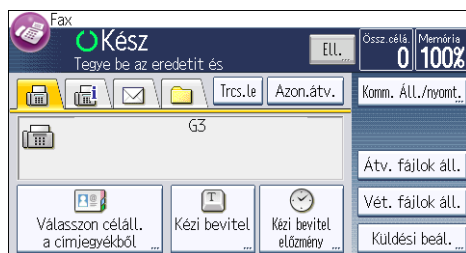

2. Nyomja meg a [Napló nyomtatása] gombot.

3. Válassza ki a nyomtatási módot.

4. Ha a "Nyomtatás fájlszám szerint" lehetőséget választotta a 3. lépésnél, írja be a 4 számjegű fájlszámot a számbillentyűkkel.

5. Ha a "Nyomtatás felhasználóként" lehetőséget választotta a 3. lépésnél, válasszon egy felhasználót a listából, majd nyomja meg az [OK] gombot.

6. Nyomja meg a [Start] gombot.

7. Kétszer nyomja meg a [Kilépés] gombot.

5. Nyomtatás

Ez a fejezet a gyakran használt nyomtatási funkciókat és műveleteket mutatja be. Az ebben a fejezetben nem található információkat lásd: Nyomtatás  a mellékelt CD-ROM lemezen.

Gyors telepítés

A nyomtatómeghajtókat a készülékhez mellékelt CD-ROM-ról egyszerűen telepítheti.

A Gyors telepítés használatával a telepítő telepíti a PCL 6 nyomtatóillesztőt a hálózati környezetben, és beállítja a szabványos TCP/IP-portot.

Ha a készülék párhuzamos kábellel csatlakozik a számítógéphez, a nyomtatóport beállítása [LPT1].

Fontos

- **Az meghajtók telepítéséhez nyomtatókezelői jogosultsággal kell rendelkeznie. A adminisztrátori jogosultsággal rendelkező csoport tagjaként kell bejelentkeznie.**
1. **Zárja be valamennyi alkalmazást. (Ezt a kézikönyvet ne zárja be).**
 2. **Helyezze be a nyomtatóhoz mellékelt CD-ROM-ot a számítógép CD-ROM meghajtójába.**
Ha az [AutoPlay] párbeszédablak megjelenik, kattintson az [AUTORUN.EXE futtatása] gombra.
 3. **Válassza ki a felhasználói felület nyelvét, és kattintson az [OK] gombra.**
 4. **Kattintson a [Gyors telepítés] gombra.**
 5. **A szoftver licenyszerződés megjelenik az [Engedélyezési szerződés] párbeszédablakban. A szerződés elolvasása után kattintson az [Elfogadom a szerződést], majd a [Tovább] gombra.**
 6. **Ezt követően válassza ki a használni kívánt nyomtatómeghajtót a [Válassza ki a nyomtatót] párbeszédablakban.**
TCP/IP-porton keresztül létesített hálózati kapcsolat esetén válassza ki azt a készüléket, amelynek az IP-címe megjelenik a [Kapcsolódás:] opciónál.
Párhuzamos kapcsolat esetén válassza ki azt a készüléket, amelynek a nyomtatóportja megjelenik a [Kapcsolódás] opciónál.
 7. **Kattintson a [Telepítés] gombra.**
 8. **A felhasználói kódot, alapértelmezett nyomtatót és megosztott nyomtatót szükség esetén konfigurálja.**
 9. **Kattintson a [Folytatás] gombra.**
A telepítés elindul.
Ha a [Felhasználói fiók ellenőrzése] párbeszédablak megjelenik, kattintson az [Igen] vagy a [Folytatás] gombra.

10. Kattintson a [Befejezés] gombra.

Amennyiben újra kell indítania a számítógépet, azt a megjelenő utasítások szerint tegye!

11. A telepítő első ablakában kattintson az [Exit] (Kilépés) gombra, majd vegye ki a CD-ROM lemezt a meghajtóból.

A nyomtatómeghajtó tulajdonságainak megjelenítése

Ez a rész a nyomtatómeghajtó tulajdonságainak megnyitását ismerteti az [Eszközök és nyomtatók] lehetőségnél.

★ Fontos

- A nyomtató beállításainak megváltoztatásához nyomtatókezelői jogosultsággal kell rendelkeznie. A adminisztrátori jogosultsággal rendelkező csoport tagjaként kell bejelentkeznie.
 - Az egyes felhasználók esetében a készülék alapértelmezett beállításait nem módosíthatja. A Nyomtató tulajdonságai párbeszédablakban végrehajtott beállítások az összes felhasználóra vonatkoznak.
1. Kattintson a [Start] menüben a [Eszközök és nyomtatók] tételre.
 2. A jobb oldali egérgombbal kattintson a használni kívánt nyomtatóra.
 3. Kattintson a [Nymtató tulajdonságai] elemre.

Normál nyomtatás

★ Fontos

- Az alapértelmezett beállítás a kétoldalas nyomtatás. Ha csak az egyik oldalra szeretne nyomtatni, a kétoldalas nyomtatás beállításaként a [Ki] értéket adja meg.
- Ha az USB 2.0 használatával küld nyomtatási munkát, miközben a készülék energiatakarékos vagy alvó üzemmódban van, egy hibaüzenet jelenhet meg a számítógépén, ha a feladat nyomtatása befejeződött. Ebben az esetben ellenőrizze, hogy megtörtént-e a dokumentum kinyomtatása.

A PCL 6 nyomtatóvezérlő használatakor

5

1. Kattintson a WordPad menü gombjára az ablak bal felső sarkában, majd kattintson a [Nyomtatás] menüpontra.
2. A [Nyomtató kiválasztása] listán válassza ki a megfelelő nyomtatót.
3. Kattintson a [Beállítások] lehetőségre.
4. A "Munka típusa:" listában válassza a [Normál nyomtatás] pontot.
5. A "Dokumentum mérete:" listában válassza ki a nyomtatandó eredeti méretét.
6. A "Tájolás:" listában válassza az [Álló] vagy [Fekvő] elemet az eredeti tájolásaként.
7. A "Lapadagoló:" listában válassza ki azt a papíradagolót, amely tartalmazza azt a papírt, amire nyomtatni kíván.
Ha az [Auto.ad.választás] lehetőséget választja a "Lapadagoló:" listából, a megadott papírméret és -típus alapján a készülék automatikusan kiválasztja a lapadagolót.
8. A "Papírtípus:" listában válassza a papíradagolóba betöltött papír típusát.
9. Válassza a [Színes] vagy [Fekete-fehér] opciót a "Színes/Fekete-fehér:" listából.
10. Ha több példányt szeretne nyomtatni, adja meg a másolatok számát a "Pldszám:" mezőben.
11. Kattintson az [OK]-ra.
12. Indítsa el a nyomtatást az alkalmazás [Nyomtatás] párbeszédpaneléből.

Bizalmas nyomtatás

Bizalmas nyomtatási fájl küldése

1. Kattintson a WordPad menü gombjára az ablak bal felső sarkában, majd kattintson a [Nyomtatás] menüpontra.
2. A "Nyomtató kiválasztása" listán válassza ki a megfelelő nyomtatót.
3. Kattintson a [Beállítások] lehetőségre.
4. A "Munka típusa:" listában kattintson a [Bizalmas nyomtatás] gombra.
5. Kattintson a [Részletek...] lehetőségre.
6. Írjon be egy felhasználói azonosítót a "Felhasználói azonosító:" mezőbe, majd írja be a jelszót a "Jelszó:" mezőbe.
7. Kattintson az [OK]-ra.
8. Szükség szerint módosítsa a többi nyomtatási beállítást.
9. Kattintson az [OK]-ra.
10. Indítsa el a nyomtatást az alkalmazás [Nyomtatás] párbeszédpaneléből.

5

Bizalmas nyomtatási fájl nyomtatása a kezelőpanel használatával

★ Fontos

- Ha a nyomtatás befejeződik, a tárolt fájl törlésre kerül.
1. Nyomja meg a kezelőpanel bal felső részén lévő [Kezdőképernyő] gombot, majd nyomja meg a [Kezdőképernyő] [Nyomtató] ikonját.

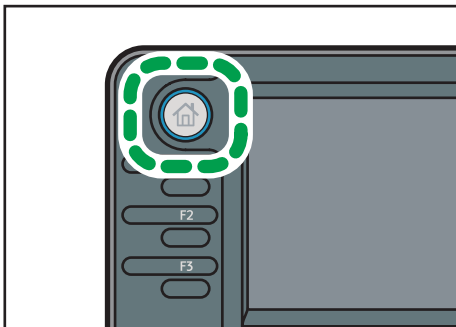

CMR612

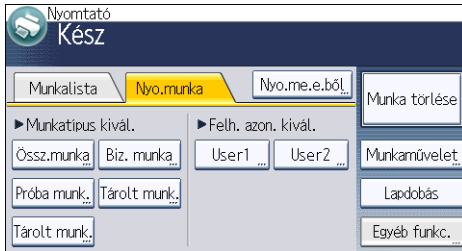
2. Nyomja meg a [Nyomtatási munkák] fület.**3. Nyomja meg a [Biz. munka] gombot.****4. Válassza ki a nyomtatni kívánt fájlt.**

Egy fájl kiválasztása után az [Össz.munka] gomb megnyomásával az összes zárolt nyomtatási fájlt kiválaszthatja.

5. Nyomja meg a [Nyomtatás] gombot.**6. A számgombok segítségével adja meg a jelszót, majd nyomja meg az [OK] gombot.****7. A dokumentum nyomtatási beállításainak módosításához nyomja meg a [Részl. beáll.] gombot.****8. Szükség esetén a számbillentyűkkel írja be a másolatok számát, majd nyomja meg a [Nyom.folyt.] gombot.**

Tárolás nyomtatáshoz

Nyomtatáshoz tárolt fájl küldése

1. Kattintson a WordPad menü gombjára az ablak bal felső sarkában, majd kattintson a [Nyomtatás] menüpontra.
2. A "Nyomtató kiválasztása" listán válassza ki a megfelelő nyomtatót.
3. Kattintson a [Beállítások] lehetőségre.
4. A "Munka típusa:" listában kattintson a [Tárolás nyomtatáshoz] gombra.
5. Kattintson a [Részletek...] lehetőségre.
6. Írjon be egy felhasználói azonosítót a "Felhasználói azonosító:" mezőbe.
Opcionálisan megadhat egy fájlnévet a tárolás nyomtatáshoz fájlnak.
7. A dokumentum nyomtatása időpontjának megadásához válassza a [Nyomtatási idő beállítása] jelölőnégyzetet, majd adja meg az időpontot.
Az időpontot 24 órás formátumban adhatja meg.
8. Kattintson az [OK]-ra.
9. Szükség szerint módosítsa a többi nyomtatási beállítást.
10. Kattintson az [OK]-ra.
11. Indítsa el a nyomtatást az alkalmazás [Nyomtatás] párbeszédpaneléből.

5

Nyomtatáshoz tárolt fájl nyomtatása a kezelőpanel használatával

★ Fontos

- Ha a nyomtatás befejeződik, a tárolt fájl törlésre kerül.
1. Nyomja meg a kezelőpanel bal felső részén lévő [Kezdőképernyő] gombot, majd nyomja meg a [Kezdőképernyő] [Nyomtató] ikonját.

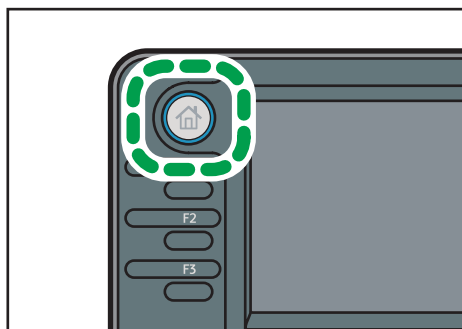

CMR612

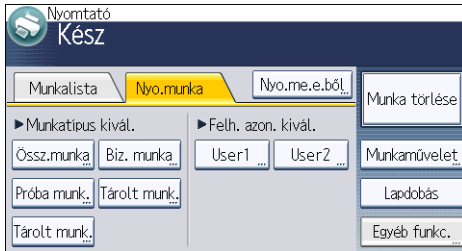
2. Nyomja meg a [Nyomtatási munkák] fület.**3. Nyomja meg a [Tárolt munk.] gombot.****4. Válassza ki a nyomtatni kívánt fájlt.**

Egy fájl kiválasztása után az [Össz.munka] gomb megnyomásával az összes nyomtatáshoz tárolt fájlt kiválaszthatja.

5. Nyomja meg a [Nyomtatás] gombot.**6. A dokumentum nyomtatási beállításainak módosításához nyomja meg a [Részl. beáll.] gombot.****7. Szükség esetén a számbillentyűkkel írja be a másolatok számát, majd nyomja meg a [Nyom.folyt.] gombot.**

Tárolt nyomtatás

Tárolt nyomtatási fájl küldése

1. Kattintson a WordPad menü gombjára az ablak bal felső sarkában, majd kattintson a [Nyomtatás] menüpontra.
2. A "Nyomtató kiválasztása" listán válassza ki a megfelelő nyomtatót.
3. Kattintson a [Beállítások] lehetőségre.
4. A "Munka típusa:" listában válassza ki a Tárolt nyomtatás fájlok nyomtatásának módját.

A Tárolt nyomtatásnál négy módszer alkalmazható:

A Tárolt nyomtatás (Megosztott) és a Tárolás és nyomtatás (Megosztott) funkciók használatához előzetesen engedélyezni kell a hitelesítést. Részleteket lásd, Biztonsági útmutató .

- Tárolt nyomtatás
Tárolja a fájlt a nyomtatóban, majd később a vezérlőpanel segítségével kinyomtatja.
- Tárolás és nyomtatás
Egyszer kinyomtatja a fájlt, és azt a készüléken is eltárolja.
- Tárolt nyomtatás(Megosztott)
Tárolja a fájlt a készüléken és bármely, nyomtatási jogosultsággal rendelkező felhasználó később kinyomtathatja azt a kezelőpanelről.
- Tárolás és nyomtatás (Megosztott)
Azonnal kinyomtatja a fájlt, és el is menti a készüléken. Bármely, nyomtatási jogosultsággal rendelkező felhasználó kinyomtathat minden mentett munkát.

5. Kattintson a [Részletek...] lehetőségre.
6. Írjon be egy felhasználói azonosítót a "Felhasználói azonosító:" mezőbe.
Opcionálisan megadhat egy fájlnevet és jelszót a tárolt nyomtatási fájlhoz.
7. Kattintson az [OK]-ra.
8. Szükség szerint módosítsa a többi nyomtatási beállítást.
9. Kattintson az [OK]-ra.
10. Indítsa el a nyomtatást az alkalmazás [Nyomtatás] párbeszédpaneléből.

Tárolt nyomtatás fájl küldése a kezelőpanel használatával

★ Fontos

- A tárolt dokumentumok a nyomtatás befejezése után sem törlődnek. A dokumentumok törlésének eljáráshoz lásd "Tárolt nyomtatás fájlok törlése", Nyomtatás .
1. Nyomja meg a kezelőpanel bal felső részén lévő [Kezdőképernyő] gombot, majd nyomja meg a [Kezdőképernyő] [Nyomtató] ikonját.

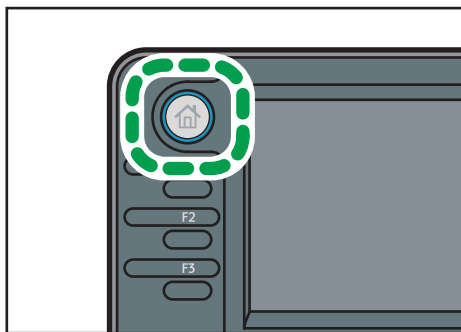

CMR612

2. Nyomja meg a [Nyomtatási munkák] fület.

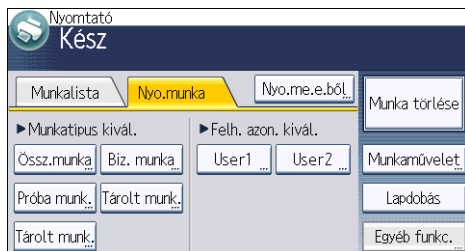

3. Nyomja meg a [Tárolt munk.] gombot.
4. Válassza ki a nyomtatni kívánt fájlt.

A fájl kiválasztása után az [Össz.munka] gomb megnyomásával kiválaszthatja az összes tárolt nyomtatás fájlt.

5. Nyomja meg a [Nyomtatás] gombot.

Ha a nyomtatómeghajtónál beállított egy jelszót, akkor írja be a jelszót.

Ha több fájl is ki van választva, és ezek közül némelyik jelszót igényel, a készülék a megadott jelszónak megfelelő fájlokat, valamint a jelszót nem igénylő fájlokat nyomtatja ki. A nyomtatandó fájlok száma megjelenik a megerősítő képernyőn.



6. A dokumentum nyomtatási beállításainak módosításához nyomja meg a [Részl. beáll.] gombot.
7. Szükség esetén a számbillentyűkkel írja be a másolatok számát, majd nyomja meg a [Nyom.folyt.] gombot.

6. Szkennelés

Ez a fejezet a gyakran használt szkennert funkciókat és műveleteket mutatja be. Az ebben a fejezetben nem található információkat lásd: Scan című felhasználói útmutatót  a mellékelt CD-ROM lemezen.

A mappába történő szkennelés alapvető műveletei

Fontos

- Az eljárás előtt lásd "Preparation for Sending by Scan to Folder", Scan  és erősítse meg a célszámítógép részletes adatait. Lásd még "Registering Folders", Connecting the Machine/ System Settings , és jegyezze be a célszámítógép címét a címjegyzékbe.
1. Nyomja meg a kezelőpanel bal felső részén lévő [Kezdőképernyő] gombot, majd nyomja meg a [Kezdőképernyő] [Szkennert] ikonját.

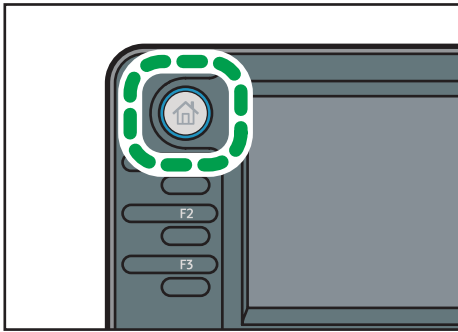

CMR612

2. Győződjön meg arról, hogy nem maradtak a memóriában korábbi beállítások. Ha megmaradtak a korábbi beállítások, nyomja meg az [Alaphelyzet] gombot.
3. Nyomja meg a "[Mappa]" fület.

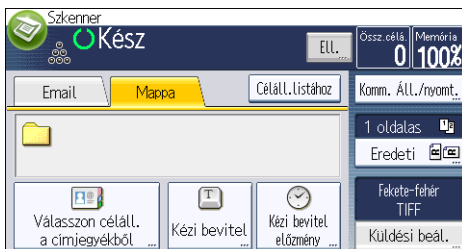

4. Helyezze be az eredeti dokumentumokat.
5. Szükség esetén válassza a [Küldési beállítások] vagy az [Eredeti] lehetőséget, és adja meg a szkennelni kívánt eredeti példánynak megfelelő szkennelési beállításokat.

Példa: A dokumentum beolvasása színes/kétoldalas módban, és mentés PDF-fájlként.

- Nyomja meg az [Eredeti], majd a [2 oldalas] gombot.
- Nyomja meg a [Küldési beállítások] gombot. Adja meg az [Eredeti típusa] beállítást, majd nyomja meg a [Színes] gombot.
- Nyomja meg a [Küldési beállítások] gombot. Válassza a [Fájltípus] lehetőséget, és nyomja meg a [PDF] gombot.

6. Adja meg a célállomást.

Több célállomást is megadhat.

7. Nyomja meg a [Start] gombot.

Megosztott mappa létrehozása Windows rendszerű számítógépen/A számítógép információinak megerősítése

Az alábbiakban ismertetjük, hogyan kell megosztott mappát létrehozni Windows operációs rendszerrel rendelkező számítógépen, és hogyan kell megerősíteni a számítógép adatait. Az alábbi példákban használt számítógépen Windows 7 Ultimate operációs rendszer fut, és a számítógép hálózat része. Írja le a megerősített információkat.

1. lépés: A felhasználónév és a számítógép nevének megerősítése

1. Erősítse meg a felhasználónevet és annak a számítógépnek a nevét, amelyre a szkennelt dokumentumot küldeni kívánja.
2. A [Start] menüben vigye a kurzort a [Minden program], majd a [Kellékek] pontra, és itt kattintson a [Parancssor] elemre.
3. Írja be az "ipconfig/all" parancsot, majd nyomja meg az [Enter] gombot.
4. Erősítse meg a számítógép nevét.
A számítógép neve a [Host Name] (gazdanév) alatt jelenik meg.
Megerősítheti az IPv4 címet is. Az [IPv4 cím] részen megjelenő cím a számítógép IPv4 címe.
5. Ezután írja be a "set user" parancsot, majd nyomja meg az [Enter] gombot. (Feltétlenül hagyjon ki szóközt a "set" és a "user" között.)
6. Erősítse meg a felhasználónevet.
A felhasználónév a [USERNAME] alatt jelenik meg.

2. lépés: megosztott mappa létrehozása Microsoft Windows operációs rendszerrel rendelkező számítógépen

Hozzon létre megosztott célmappát a Windows rendszerben és engedélyezze a megosztást. A következő folyamatnál egy Windows 7 Ultimate operációs rendszerrel ellátott, tartományba felvett számítógépet használunk példaként.

★ Fontos

- **Megosztott mappa létrehozásához az adminisztrátori csoport tagjaként kell bejelentkeznie.**
 - **Ha az 6. lépésben kiválasztva hagyja az "Everyone" (mindenki) pontot, a létrehozott megosztott mappa minden felhasználó számára elérhető lesz. Ez biztonsági kockázatot jelent, úgyhogy azt javasoljuk, csak bizonyos felhasználóknak adjon hozzáférési jogot. A "Mindenki" lehetőség kizárásához és a felhasználói jogosultság meghatározásához a következők szerint járjon el.**
1. Hozzon létre egy mappát, ahogyan közönséges mappát létre szokott hozni, tetszőleges helyen a számítógépen.
 2. Az egér jobb oldali gombjával kattintson a mappára, majd a [Tulajdonságok] lehetőségre.
Windows XP használata esetén kattintson az egér jobb oldali gombjával a mappára, majd a [Megosztás és biztonság] lehetőségre.
 3. A [Megosztás] fülön válassza a [Megosztás részletei...] pontot.
Windows XP használata esetén a [Megosztás] fülön válassza a [Mappa megosztása] lehetőséget. Lépjen tovább a 5. lépésre.
 4. Jelölje be a [Mappa megosztása] jelölőnégyzetet.
 5. Kattintson az [Engedélyek] lehetőségre.
 6. A [Csoport vagy felhasználó neve:] listában válassza a "Mindenki" lehetőséget, és kattintson az [Eltávolítás] gombra.
 7. Kattintson a [Hozzáadás...] gombra.
 8. A [Választott felhasználók és csoportok] ablakban kattintson a [Speciális...] lehetőségre.
 9. Adjon meg egy vagy több objektumtípust, válasszon ki egy helyet, majd kattintson a [Keresés most] gombra.
 10. Az eredmények közül válassza ki azokat a csoportokat és felhasználókat, amelyeknek szeretne engedélyt biztosítani, és kattintson az [OK] gombra.
 11. A [Választott felhasználók és csoportok] ablakban kattintson az [OK] gombra.
 12. A [Csoport vagy felhasználó neve:] listából válasszon ki egy csoportot vagy felhasználót, és az engedélylista [Engedélyezés] oszlopában válassza a [Teljes hozzáférés] vagy a [Módosítás] jelölőnégyzetet.
Adja meg minden csoport és felhasználó hozzáférési jogosultságát.
 13. Kattintson az [OK] gombra.

3. lépés: Hozzáférési jogosultságok beállítása a létrehozott megosztott mappához

Ha be szeretné állítani a jogosultságokat a létrehozott mappához más felhasználók és csoportok számára, azt az alábbi módon teheti meg:

1. Kattintson a jobb gombbal a 2. lépésben létrehozott mappára, és kattintson a [Tulajdonságok] parancsra.
2. A [Biztonság] fülön válassza a [Szerkesztés...] pontot.
3. Kattintson a [Hozzáadás...] gombra.
4. A [Választott felhasználók és csoportok] ablakban kattintson a [Speciális...] lehetőségre.
5. Adjon meg egy vagy több objektumtípust, válasszon ki egy helyet, majd kattintson a [Keresés most] gombra.
6. Az eredmények közül válassza ki azokat a csoportokat és felhasználókat, amelyeknek szeretne engedélyt biztosítani, és kattintson az [OK] gombra.
7. A [Választott felhasználók és csoportok] ablakban kattintson az [OK] gombra.
8. A [Csoport vagy felhasználó neve:] listából válasszon ki egy csoportot vagy felhasználót, és az engedélylista [Engedélyezés] oszlopában válassza a [Teljes hozzáférés] vagy a [Módosítás] jelölőnégyzetet.
9. Nyomja meg kétszer az [OK] gombot.

SMB mappa regisztrálása

1. Nyomja meg a [Felhasználói eszközök/Számláló] gombot.
2. Nyomja meg a [Címlista kezelése] gombot.
3. Nyomja meg az [Új regisztrálás] gombot.
4. Nyomja meg a [Nevék] gombot.
5. Nyomja meg a [Név] gombot.
A név beírására szolgáló kijelző jelenik meg.
6. Adja meg a nevet, majd nyomja meg az [OK] gombot.
7. Az [1. megnevezés], [2. megnevezés] és a [3. megnevezés] megjelenítéséhez nyomja meg a [▼] gombot.

8. A használni kívánt besoroláshoz tartozó gomb kiválasztásához nyomja meg az [1. megnevezés], a [2. megnevezés] vagy a [3. megnevezés] gombot.

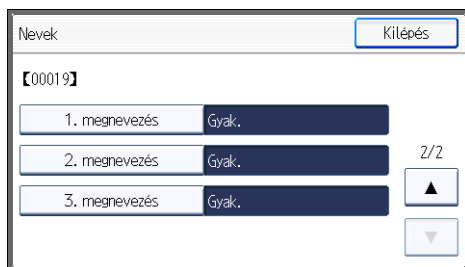

A választható gombok a következők:

- [Gyak.]: Az elsőként megjelenő laphoz adódik hozzá.
- [AB], [CD], [EF], [GH], [IJK], [LMN], [OPQ], [RST], [UVW], [XYZ], [1] - [10]: A választott megnevezésben szereplő listaelemek részei.

Kiválaszthatja a [Gyak.] értékét és minden megnevezéshez választhat még egy értéket.

9. Nyomja meg az [OK] gombot.
10. Nyomja meg a [Kilépés] gombot.
11. Nyomja meg a [Hit. info] gombot.

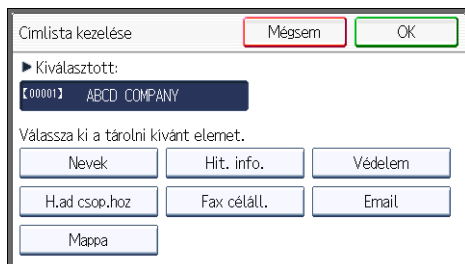

12. Nyomja meg a [Mappa hitelesítés] gombot.
13. Nyomja meg a [Másik hit. inf. meghat.] gombot.

Ha a [Nem adja meg] beállítást választja, akkor a [Fájlvitel] rész Alapértelmezett felhasználói név/ jelszó (küld.) beállításánál megadott SMB felhasználónév és SMB jelszó lesz érvényes.

14. Nyomja meg a [Módosít] gombot a "Belépési név" alatt.
15. Adja meg a célszámítógép belépési nevét, majd nyomja meg az az [OK] gombot.
16. Nyomja meg a [Módosít] gombot a "Belépési jelszó" alatt.
17. Adja meg a célszámítógép jelszavát, majd nyomja meg az [OK] gombot.
18. Megerősítésként adja meg újra a jelszót, majd nyomja meg az [OK] gombot.
19. Nyomja meg az [OK] gombot.
20. Nyomja meg a [Kilépés] gombot.

21. Nyomja meg a [Mappa] gombot.
22. Ellenőrizze, hogy az [SMB] beállítás van-e kiválasztva.



23. Nyomja meg az [Útvonal] alatt lévő Beírás gombot.
24. Nyomja meg a [Beírás] vagy a [Hálózat keresése] gombot, majd adja meg a mappát.
Mappa kijelöléséhez beírhatja az útvonalat kézzel, vagy megkeresheti a mappát a hálózati böngészővel.
25. Nyomja meg a [Kapcsolat teszt] gombot az útvonal helyes beírásának ellenőrzéséhez.
26. Nyomja meg a [Kilépés] gombot.
Ha a csatlakozási teszt sikertelen, ellenőrizze a beállításokat, majd próbálja újból.
27. Nyomja meg az [OK] gombot háromszor.
28. Nyomja meg a [Felhasználói eszközök/Számláló] gombot.

Az SMB mappa manuális keresése

1. Nyomja meg az [Útvonal] alatt lévő Beírás gombot.
2. Írja be a mappa elérési útvonalát.

Példa: ha a célszámítógép neve "Felhasznalo" és a mappa neve "Megosztas", akkor az elérési út ez lesz: \\Felhasznalo\Megosztas.

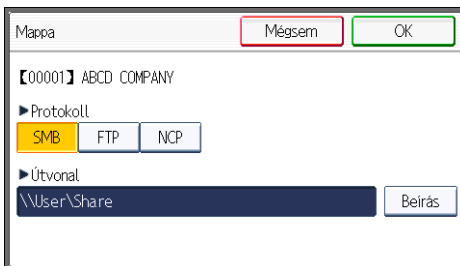

Ha a hálózat nem engedélyezi az IP-címek automatikus beszerzését, foglalja bele a számítógép IP-címét az elérési útba. Példa: ha a célszámítógép IP-címe "192.168.0.191" és a mappa neve "Megosztas", az elérési út a következő lesz \\192.168.0.191\Megosztas.

3. Nyomja meg négyszer az [OK] gombot.

Ha a beírt útvonal formátuma helytelen, megjelenik egy üzenet. Nyomja meg a [Kilépés] gombot, majd írja be ismét az útvonalat.

Az SMB mappa keresése hálózati tallózással

1. Nyomja meg a [Hálózat keresése] gombot.

Megjelennek azok a kliens számítógépek, amelyek ugyanazt a hálózatot osztják meg, mint a mi készülékünk.

A Hálózat csak azokat a kliens számítógépeket listázza ki, amelyekhez önnek hozzáférési jogosultsága van.

2. Válassza ki azt a csoportot, amely a célszámítógépet tartalmazza.

3. Válassza ki a célszámítógép számítógépnevét.

Megjelennek alatta a megosztott mappák.

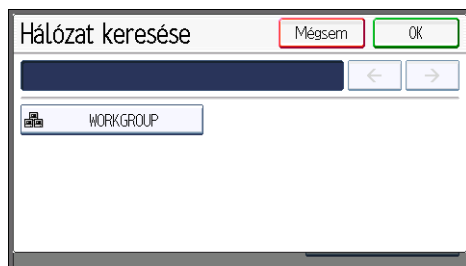

A szintek között az [Egy szinttel feljebb] gomb megnyomásával válthat.

4. Válassza ki a regisztrálni kívánt funkciót.

5. Nyomja meg négyszer az [OK] gombot.

Regisztrált SMB mappa törlése

1. Nyomja meg a [Felhasználói eszközök/Számláló] gombot.

2. Nyomja meg a [Címlista kezelése] gombot.

3. Nyomja meg a [Módosít] gombot.

4. Nyomja meg a [Mappa] gombot.

5. Válassza ki azt a nevet, amelynek mappáját törölni kívánja.

Nyomja meg a névhez tartozó gombot, vagy írja be a regisztrált számot a számgombok segítségével.

A beprogramozott név, felhasználói kód, faxszám, mappa neve, e-mail cím vagy IP-fax célállomás alapján végezhet keresést.

6. Nyomja meg a [Mappa] gombot.
7. Nyomja meg az aktuálisan nem kijelölt protokollt.
8. Nyomja meg kétszer az [OK] gombot.
9. Nyomja meg a [Felhasználói eszközök/Számláló] gombot.

A célállomás útvonalának kézi beírása

1. Nyomja meg a [Kézi bevétel] gombot.

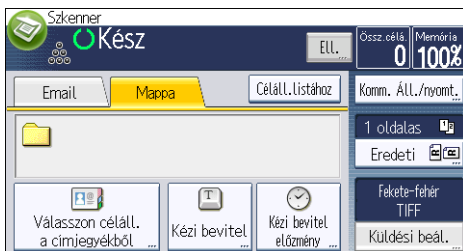

6

2. Nyomja meg az [SMB] gombot.
3. Nyomja meg a [Célállomás] rész [Beírás] gombját.
4. Nyomja meg az elérési útvonal mező jobb oldalán található [Beírás] gombot.
5. Adja meg az elérési utat.
Az alábbi elérési út mintában a megosztott mappa neve "user" a számítógépé pedig "desk01":
\\desk01\user
6. Nyomja meg az [OK] gombot.
7. A célállomás beállításától függően adja meg a felhasználói nevet a számítógépre való bejelentkezéshez.
A billentyűzet megjelenítéséhez nyomja meg a felhasználó neve mezőtől jobbra található [Beírás] gombot.
8. A célállomás beállításától függően adja meg a jelszót a számítógépre való bejelentkezéshez.
A jelszónál a [Jelszó] gomb megnyomásával jelenítse meg a billentyűzetet.
9. Nyomja meg a [Kapcsolat teszt] gombot.
A készülék tesztkapcsolódást végez, hogy ellenőrizze a megadott megosztott mappa létezését.
10. Ellenőrizze a kapcsolódás teszt eredményét, majd nyomja meg a [Kilépés] gombot.
11. Nyomja meg az [OK] gombot.

Alapvető műveletek szkennelt fájlok e-mailben történő küldéséhez

1. Nyomja meg a kezelőpanel bal felső részén lévő [Kezdőképernyő] gombot, majd nyomja meg a [Kezdőképernyő] [Szkennel] ikonját.

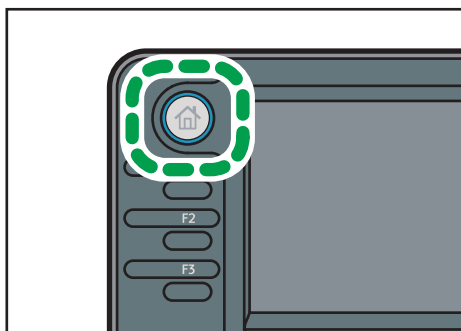

CMR612

2. Győződjön meg arról, hogy nem maradtak a memóriában korábbi beállítások. Ha megmaradtak a korábbi beállítások, nyomja meg az [Alaphelyzet] gombot.
3. Nyomja meg az [Email] fület.

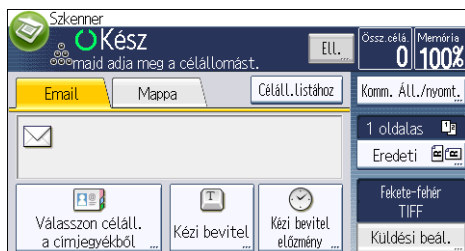

4. Helyezze be az eredeti dokumentumokat.
5. Szükség esetén válassza a [Küldési beáll.] vagy az [Eredeti] lehetőséget, és adja meg a szkennelni kívánt eredeti példánynak megfelelő szkennelési beállításokat.

Példa: A dokumentum beolvasása színes/kétoldalas módban, és mentés PDF-fájlként.

- Nyomja meg az [Eredeti], majd a [2 oldalas] gombot.
- Nyomja meg a [Küldési beáll.] gombot. Adja meg az [Eredeti típusa] beállítást, majd nyomja meg a [Színes] gombot.
- Nyomja meg a [Küldési beáll.] gombot. Válassza a [Fájl típus] lehetőséget, és nyomja meg a [PDF] gombot.

6. Adja meg a célállomást.

Több célállomást is megadhat.

7. Nyomja meg kétszer a [Küldési beáll.] [▼] gombját, válassza a [Küldő neve:] lehetőséget, majd adja meg az e-mail küldőjét (feladó).
8. Az Üzenetkezelési értesítés funkció használatához válassza a [Küldési beáll.] lehetőséget, nyomja meg négyszer a [▼] gombot, majd nyomja meg a [Vételről ért.] gombot.

A [Vételről ért.] választása esetén a kiválasztott feladó e-mail üzenetben kap értesítést, miután a címzett megnyitotta az e-mail üzenetet.

9. Nyomja meg a [Start] gombot.

E-mail célállomás regisztrálása

1. Nyomja meg a [Felhasználói eszközök/Számláló] gombot.
2. Nyomja meg a [Címlista kezelése] gombot.
3. Nyomja meg az [Új regisztrálás] gombot.
4. Nyomja meg a [Nevék] gombot.
5. Nyomja meg a [Név] gombot.
A név beírására szolgáló kijelző jelenik meg.
6. Adja meg a nevet, majd nyomja meg az [OK] gombot.
7. Az [1. megnevezés], [2. megnevezés] és a [3. megnevezés] megjelenítéséhez nyomja meg a [▼] gombot.
8. A használni kívánt besoroláshoz tartozó gomb kiválasztásához nyomja meg az [1. megnevezés], a [2. megnevezés] vagy a [3. megnevezés] gombot.

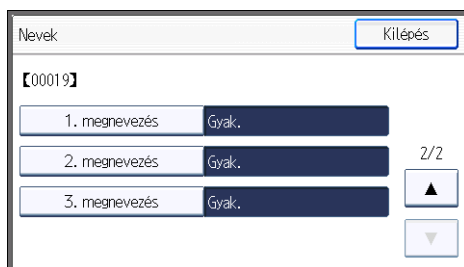

A választható gombok a következők:

- [Gyak.]: Az elsőként megjelenő laphoz adódik hozzá.
- [AB], [CD], [EF], [GH], [IJK], [LMN], [OPQ], [RST], [UVW], [XYZ], [1] - [10]: A választott megnevezésben szereplő listaelemek részei.

Kiválaszthatja a [Gyak.] értékét és minden megnevezéshez választhat még egy értéket.

9. Nyomja meg az [OK] gombot.
10. Nyomja meg a [Kilépés] gombot.

11. Nyomja meg az [Email] gombot.

12. Nyomja meg az [E-mail cím] gombot.



13. Adja meg az e-mail címet.



14. Nyomja meg az [OK] gombot.

15. Nyomja meg az [Email cím haszn.köv.-höz] gombot, majd válassza az [Email/Internetfax célállomás] vagy a [Csak internetfax célállomás] lehetőséget.

Ha az [Email/Internetfax célállomás] lehetőséget választotta, a regisztrált e-mail címek a faxfunkció képernyőjének internetfaxcím kijelzőjén és e-mail cím kijelzőjén, valamint a szkennerr funkció képernyőjének cím kijelzőjén egyaránt megjelennek.

Ha a [Csak internetfax célállomás] értéket választotta, a regisztrált e-mail címek csak az internetfax kijelzőn jelennek meg a faxfunkció képernyőn.

16. Nyomja meg az [OK] gombot.

17. Internetfax használata esetén nyomja meg a [Küldés SMTP szerveren] gombot, és adja meg a [Be] beállítást.

18. Nyomja meg az [OK] gombot.

19. Nyomja meg a [Kilépés] gombot.

20. Nyomja meg az [OK] gombot.

21. Nyomja meg a [Felhasználói eszközök/Számláló] gombot.

E-mail célállomás törlése

1. Nyomja meg a [Felhasználói eszközök/Számláló] gombot.

2. Nyomja meg a [Címlista kezelése] gombot.
3. Nyomja meg a [Módosít] gombot.
4. Nyomja meg az [Email] gombot.
5. Válassza ki azt a nevet, amelynek e-mail címét törölni kívánja.

Nyomja meg a névhez tartozó gombot, vagy írja be a regisztrált számot a számgombok segítségével. A beprogramozott név, felhasználói kód, faxszám, mappa neve, e-mail cím vagy IP-fax célállomás alapján végezhet keresést.

6. Nyomja meg az [Email] gombot.
7. Nyomja meg az [E-mail cím] gombot.
8. Nyomja meg az [Össz.törl.], majd az [OK] gombot.
9. Nyomja meg a [Kilépés] gombot.
10. Nyomja meg az [OK] gombot.
11. Nyomja meg a [Felhasználói eszközök/Számláló] gombot.

6

E-mail cím manuális megadása

1. Nyomja meg a [Kézi bevitel] gombot.

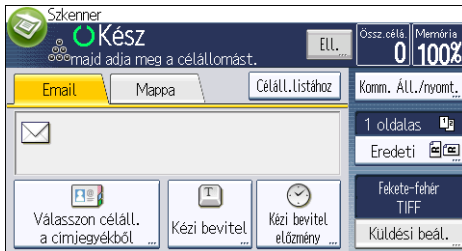

2. Nyomja meg a [Célállomás] rész [Beírás] gombját.
3. Adja meg az e-mail címet.
4. Nyomja meg az [OK] gombot.

Szkenelt fájlok tárolásának alapszabványai

★ Fontos

- Minden egyes tárolt fájlhoz megadhat egy jelszót. A jelszóval nem védett fájlokat elérhetik az adott helyi hálózat más felhasználói is a DeskTopBinder használatával. Javasoljuk, hogy jelszó megadásával védje a tárolt fájlokat a jogosulatlan hozzáféréstől.
- A készülékben tárolt szkennelt fájl hibajelenség esetén elveszhet. Javasoljuk, hogy a fontos fájlokat ne a merevlemezzen tárolja. A beszállító nem felelős a fájlok elvesztéséből származó esetleges károkért. A fájlok hosszú távú tárolásához javasoljuk a DeskTopBinder használatát. A részletekről érdeklődjön a helyi kereskedőtől vagy tekintse át a DeskTopBinder dokumentációját.

1. Nyomja meg a kezelőpanel bal felső részén lévő [Kezdőképernyő] gombot, majd nyomja meg a [Kezdőképernyő] [Szkennel] ikonját.

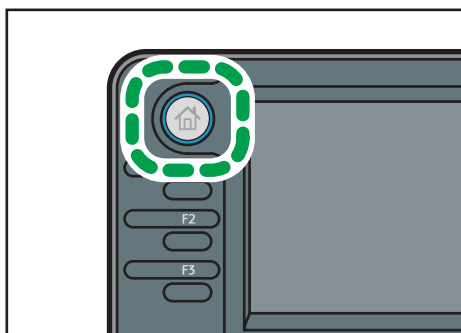

CMR612

2. Győződjön meg arról, hogy nem maradtak a memóriában korábbi beállítások. Ha megmaradtak a korábbi beállítások, nyomja meg az [Alaphelyzet] gombot.
3. Helyezze be az eredeti dokumentumokat.
4. Nyomja meg a [Küldési beáll.] gombot.

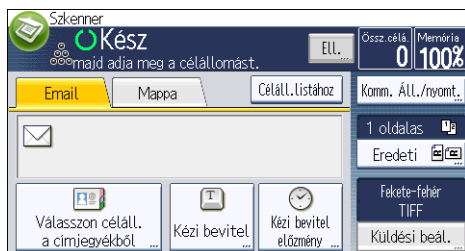

5. Nyomja meg négyszer a [▼] gombot, majd nyomja meg a [Fájl tárolása] gombot.
6. Nyomja meg a [Tárolás HDD-re] gombot.
7. Ha szükséges, adja meg a fájlra vonatkozó olyan információkat, mint például a [Felhasználói név], a [Fájlnév] és a [Jelszó].
 - Felhasználói név

Nyomja meg a [Felhasználónév] gombot, majd válasszon egy felhasználónevet. Nem regisztrált felhasználónév megadásához nyomja meg a [Kézi bevitel] gombot, majd írja be a nevet. A felhasználónév megadása után nyomja meg az [OK] gombot.

- Fájlnév

Nyomja meg a [Fájlnév] gombot, írjon be egy fájlnévet, majd nyomja meg az [OK] gombot.

- Jelszó

Nyomja meg a [Jelszó] gombot, írjon be egy jelszót, majd nyomja meg az [OK] gombot.

Megerősítésként írja be újból a jelszót, majd nyomja meg az [OK] gombot.

8. Nyomja meg kétszer az [OK] gombot.

9. Szükség esetén a [Küldési beáll.] vagy az [Eredeti] gomb megnyomásával adja meg a felbontással és a szkennelési mérettel kapcsolatos beállításokat.

10. Nyomja meg a [Start] gombot.

A listából kiválasztott tárolt fájl ellenőrzése

6

Jelen rész ismerteti, hogyan tekinthető meg előre egy, a tárolt fájlok listájáról kiválasztott fájl.

1. Nyomja meg a [Küldési beáll.] gombot.

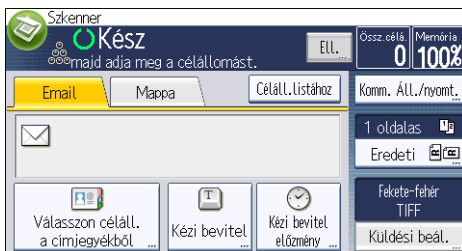

2. Nyomja meg négyszer a [▼] gombot, majd nyomja meg a [Tárolt fájl Kivál./kez.] gombot.

3. A tárolt fájlok listájáról válassza ki az ellenőrizni kívánt fájlt.

Több fájlt is kijelölhet.

4. Nyomja meg az [Előnézet] gombot.

Fájltípus megadása

A jelen szakasz az elküldeni kívánt fájl fájl típusának megadását írja le.

A fájl típusok megadhatóak, amikor e-mailen vagy Szkennelés mappába funkcióval küld fájlokat, illetve tárolt fájlokat küld e-mailen vagy Szkennelés mappába funkcióval, valamint fájlokat ment cserélhető memóriaeszközre.

Az alábbi fájl típusok egyike választható ki:

- Egyoldalas: [PDF], [Nagy tömörítésű PDF], [PDF/A], [TIFF/ JPEG]

Ha az egyoldalas fájl típust választja több eredeti dokumentum szkenneléskor, minden egyes oldalhoz egy külön fájl hoz létre, így az elküldött fájlok száma megegyezik a szkennelt oldalak számával.

- Többoldalas: [PDF], [Nagy tömörítésű PDF], [PDF/A], [TIFF]

Ha több eredeti szkenneléskor többoldalas fájl típust választ, a szkennelt oldalak egyetlen fájlba kerülnek, és egy fájlként lesznek elküldve.

A kiválasztható fájl típusok a szkennelési és más beállításoktól függenek. A fájl típusokkal kapcsolatos részletekért lásd: ""Notes About and Limitations of File Types", Scan című kezelési útmutatót .

1. Nyomja meg a [Küldési beáll.] gombot.

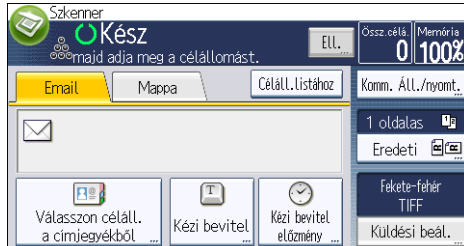

2. Nyomja meg a [Fájltípus] gombot.

3. Válasszon ki egy fájl típust.

4. Nyomja meg kétszer az [OK] gombot.

Küldési beállítások megadása

1. Nyomja meg a [Küldési beállítások] gombot.

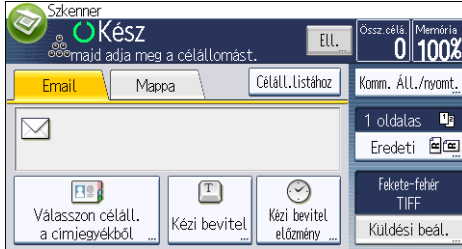

2. Adja meg a felbontást, a szkennelési méretet és más beállításokat szükség szerint.
3. Nyomja meg az [OK] gombot.

7. Dokumentum szerver

Ez a fejezet a Dokumentum szerver gyakran használt funkcióit és műveleteit ismerteti. Az ebben a fejezetben nem található információkat lásd: Másolás/ Dokumentumszerver  a mellékelt CD-ROM lemezen.

Adatok tárolása

A jelen fejezet a dokumentumok tárolásának eljárását írja le a Dokumentum szerveren.

★ Fontos

- A megfelelő jelszóval megnyitott dokumentum a dokumentummal végzett művelet befejeződése után is kiválasztva marad, és más felhasználók számára is hozzáférhető. Az elvégzett művelet után feltétlenül nyomja meg az [Alaphelyzet] gombot a dokumentum kiválasztásának törléséhez.
- A Dokumentum szerver egységen tárolt dokumentumokhoz elmentett felhasználónév a dokumentum létrehozóját, illetve a dokumentum típusát azonosítja. A felhasználónév nem alkalmas a bizalmas dokumentumok védelmének biztosítására.
- Ha bekapcsolja a fax adatátvitelt, vagy a szkennelést a szkennelést, győződjön meg róla, hogy minden más művelet befejeződött.

Fájlnev

A beolvasott dokumentumokat a készülék automatikusan a következő nevekkel látja el: "COPY0001", "COPY0002" stb. A fájlnev módosítható.

Felhasználói nev

A dokumentumokat elmentő felhasználó vagy felhasználócsoport azonosításához eltárolhat egy felhasználónevet. A név kijelöléséhez válassza ki a címtárban eltárolt felhasználónevet, vagy írja be közvetlen módon. A biztonsági beállításoktól függően elképzelhető, hogy a [Felhaszn. név] opció helyett a [Hozzáférési jog] jelenik meg. A Címjegyzékkel kapcsolatos részletekért lásd: "Címek és felhasználók regisztrálása fax/szkennel funkciókhoz", Készülék csatlakoztatása/ Rendszerbeállítások .

Jelszó

A jogosulatlan nyomtatás megakadályozása érdekében beállíthat egy jelszót az elmentett dokumentumokhoz. A védett dokumentumokat csak a jelszó megadása után lehet megnyitni. Ha jelszó van beállítva a dokumentumhoz, a kulcs ikon a fájlnev bal oldalán jelenik meg.

1. Nyomja meg a [Kezdőképernyő] billentyűt a kezelőpanel bal felső részén, majd nyomja meg a [Dokumentum szerver] ikont a Kezdőképernyőn.

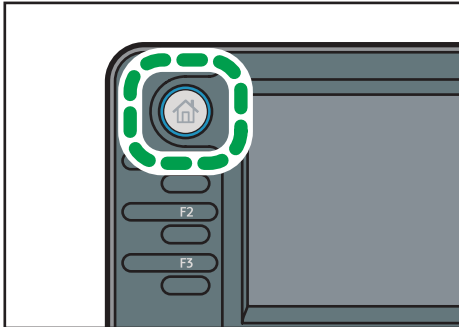

2. Nyomja meg a [Képer.re szkenn.] gombot.
3. Nyomja meg a [Felhasználói név] gombot.
4. Adjon meg egy felhasználónevet, majd nyomja meg az [OK] gombot.

Azok a nevek jelennek meg, amelyeket korábban tároltak a címjegyzékben. Ha olyan nevet szeretne meghatározni, amely nem látható a képernyőn, nyomja meg a [Kézi bevitel] gombot, és írja be a felhasználónevet.

5. Nyomja meg a [Fájlnév] gombot.
6. Adjon meg egy fájlnévet, majd nyomja meg az [OK] gombot.
7. Nyomja meg a [Jelszó] gombot.
8. Adja meg a jelszót a számgombok segítségével, majd nyomja meg az [OK] gombot.
9. A megerősítéshez írja be ismét a jelszót, majd nyomja meg az [OK] gombot.

A jelszó 4-8 számjegyet tartalmazhat.

10. Válassza ki a papírtálcát.
11. Helyezze a készülékbe az eredeti dokumentumot.
12. Adja meg az eredeti beolvasásának feltételeit.
13. Nyomja meg a [Start] gombot.

A készülék beolvassa az eredetit. A dokumentumot a gép a Dokumentum szerver egységre menti. Beolvasás után megjelenik az elmentett dokumentumok listája. Ha a lista nem látható, nyomja meg a [Szkennelés kész] gombot.

Tárolt dokumentumok nyomtatása

Kinyomatja a Dokumentum szerveren tárolt dokumentumokat.

A következő elemeket adhatja meg a nyomtatási képernyőn:

- Papíradagoló
- A kinyomatott oldalak száma
- [2 old.: egyirányban], [2 o.: fejjel lefelé]
- [Szortírozás]
- [Margóállítás]

Az egyes funkciókkal kapcsolatos részletekért lásd, Másolás/ Dokumentumszerver .

1. Válassza ki azt a dokumentumot, amelyet ki szeretne nyomtatni.

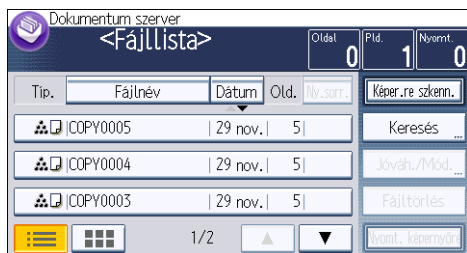

2. Ha kettő vagy kettőnél több dokumentumot nyomtat ki egyszerre, ismételje meg az 1. lépést.

Maximum 30 dokumentum nyomtatható.

3. A nyomtatási feltételek megadásakor nyomja meg a [Nyomt. képernyőre] gombot, majd utána adja meg a nyomtatási beállításokat.

4. Adja meg a nyomtatandó példányszámot a számgombok segítségével.

A beírható maximális mennyiség értéke 99 lehet.

5. Nyomja meg a [Start] gombot.

8. Web Image Monitor

Ez a fejezet a Web Image Monitor gyakran használt műveleteit és funkcióit ismerteti. Az ebben a fejezetben nem található információkat lásd, Készülék csatlakoztatása/ Rendszerbeállítások  a mellékelt CD-ROM lemezen vagy a Web Image Monitor súgójában.

A kezdőlap megjelenítése

Ez a rész a Kezdőlapot mutatja be, illetve azt, hogy hogyan kell megjeleníteni a Web Image Monitor-t.

★ Fontos

- IPv4-cím bevitelkor semmilyen szegmenst ne kezdjen nullával. Például: Ha a cím "192.168.001.010", írja be ezt: "192.168.1.10".

1. Indítsa el a webböngészőt.
2. Írja be a "http://(készülék IP-címe vagy kiszolgálónév)/" címet a webböngésző URL-sorába.

A Web Image Monitor első oldala megjelenik.

Amennyiben a készülék gazdaneve regisztrálva van a DNS vagy WINS szerveren, beírhatja azt.

SSL titkosított kommunikációs protokoll beállításakor, olyan környezetben, amelynek szerver hitelesítése meg van határozva, ezt adja meg: "https://(készülék IP címe vagy gazdaneve)/".

A Web Image Monitor a következő területekből áll:

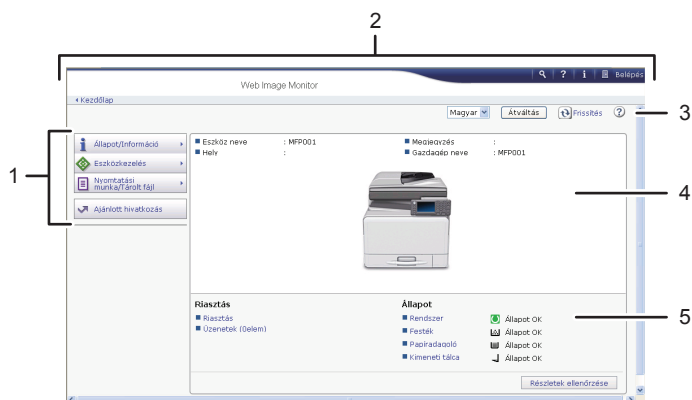

CMM004

1. Menüterület



Ha kiválaszt egy menüelemet, annak tartalma megjelenik.

2. Fejléc terület

Megjelenik a felhasználói módba és az adminisztrátori módba váltásra alkalmas párbeszédpanel, és minden mód menüje láthatóvá válik.

Megjelenik a Súgóhoz tartozó hivatkozás és a kulcsszó keresésére alkalmas párbeszédpanel.

3. Frissítés/Súgó

 (Frissítés): Kattintson a munkaterület jobb felső sarkán található  ikonra a készülék információinak frissítéséhez. A teljes böngésző képernyő frissítéséhez kattintson a böngésző [Frissítés] gombjára.

 (Súgó): A Súgó segítségével megtekintheti vagy letöltheti a Súgó fájl tartalmát.

4. Alap információs terület

Megjeleníti a készülék alapvető információit.

5. Munkaterület

A menüterületen kiválasztott tételek tartalmát mutatja meg.

A fogadott faxdokumentumok megtekintése a Web Image Monitor használatával

1. Indítsa el a Web Image Monitor-t.
2. Kattintson a [Fogadott faxfájl] gombra a bal oldalon található [Nyomtatási munka/ Tárolt fájl] menüben.
3. Ha előzőleg már beprogramozott egy felhasználói kódot a tárolt vételi fájlhoz, akkor írja be a kódot, majd nyomja meg az [OK] gombot.

Ha egy programozott felhasználói kód törlésre kerül a címjegyzékből, egy üzenet jelzi a helytelen felhasználói kód megjelenését. Ebben az esetben állítsa be újból a felhasználói kódot.

4. Kattintson a kívánt faxdokumentum  ikonjára.
5. Tekintse meg a faxdokumentum tartalmát.
6. A fogadott faxdokumentum letöltéséhez kattintson a [PDF], [PDF/A] vagy [Többoldalas: TIFF] gombra, majd a [Letöltés] gombra.

Ha a [PDF] lehetőséget választja, végezze el a "PDF fájl biztonsági beállításai" beállításokat, mielőtt a [Letöltés] gombra kattintana. Az Acrobat Reader/Adobe Reader elindul és a kiválasztott dokumentum megjelenítésre kerül.

7. Lépjen ki a Web Image Monitor programból.

9. Papír és festék betöltése

Ez a fejezet leírja a papír betöltését a papíradagolóba, valamint a javasolt papírméreteket és -típusokat.

Papír behelyezése az adagolóba

Mindegyik adagolóba azonos módon kell behelyezni a papírokat.

A következő példában a papír a 1. adagolóba kerül betöltésre.

★ Fontos

- Ha a papíradagolót erővel tolja be a helyére, az adagoló oldalsó vezetői elcsúszhatnak.
- Ellenőrizze, hogy a papír széle illeszkedik-e a jobb oldalhoz.
- Kiszámú lap betöltése esetén ne nyomja össze túl szorosan az oldalsó vezetőket. Ha az oldalsó vezetők túl szorosak, a papír szélei meggyűrődhetnek vagy a papír elakadhat.

1. Lassan húzza ki ütközésig a papíradagolót.

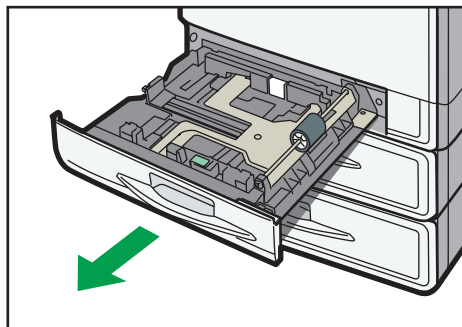

CMS004

2. Igazítsa össze a papírt, majd azt nyomtatandó oldallal felfelé töltse be.

Ne töltsön be papírt a maximális jelzés fölé.

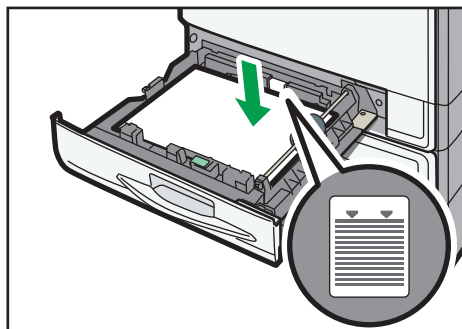

CMS005

3. Óvatosan csúsztassa teljesen vissza az adagolót.

↓ Megjegyzés

- Az oldalsó és a hátsó vezetőik helyzetének módosításával különféle méretű papírokat tölthet be a papíradagolóba. A részletekért lásd: "Changing the Paper Size in the Paper Trays", Paper Specifications and Adding Paper .

Papír betöltése a kézi adagolóba

A kézi adagoló használatával másolhat hőálló fóliára, öntapadós matricára, átlátszó papírra, illetve olyan egyéb papírtípusokra, amelyek nem helyezhetők be a lapadagolóba.

★ Fontos

- Az egyidejűleg adagolható lapok maximális számát a papírtípus határozza meg. A jelzés fölé ne töltsön papírt. A betölthető lapok maximális számát lásd: 135. o. "Javasolt papírméreték és -típusok".

1. Nyissa ki a kézi adagolót.

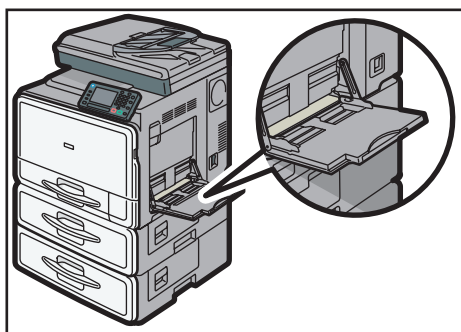

CMS006

2. Írással lefelé helyezze be a lapokat, amíg meg nem hallja a sípolást.

3. Igazítsa a papírvezetőket a papírméretéhez.

Ha a papírvezetők nincsenek szorosan a papírhoz állítva, a képek aszimmetrikusak lehetnek, vagy a készülék hibásan adagolhatja a papírt.

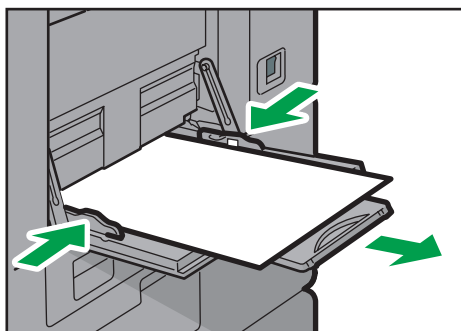

CMS007

↓ Megjegyzés

- A kézi adagoló használatakor az ajánlott tájolási irány: ☐.
- A kézi adagolóból történő másolás esetén lásd: "Copying from the Bypass Tray", Copy/Document Server . Ha számítógépről nyomtat, lásd: 128. o. "A kézi adagoló használati beállításai nyomtató funkcióban".

- Egyes papírtípusokat esetleg a készülék nem ismer föl megfelelően a kézi adagolóból. Ilyen esetben vegye ki a papírt és helyezze be újra a kézi adagolóba.
- Ha A4□, 8 1/2 × 11□ vagy nagyobb papírt tölt a kézi adagolóba, húzza ki a hosszabbítót.
- Ha a [Kezelőgomb hangjelzés] ki van kapcsolva, a készülék nem ad hangjelzést, amikor papírt tölt a kézi adagolóba. A [Kezelőgomb hangjelzés] részleteiért lásd: "Rendszerbeállítások", A készülék csatlakoztatása/ Rendszerbeállítások 🗨️.
- Ha a készülékbe vastag papírt vagy hőálló fóliát tölt, meg kell adni a papír méretét és típusát.
- A fejléces papírt meghatározott tájolással kell betölteni. Részletek: 132. o. "Rögzített tájolású vagy kétoldalas papír betöltése".
- Boríték is betölthető a kézi adagolóba. A borítékokat meghatározott tájolással kell betölteni. Részletek: 140. o. "Borítékok".

A kézi adagoló használati beállításai nyomtató funkcióban

★ Fontos

- Ha kiválasztja a [Készülékbeállítások] elemet a [Kézi adagoló] pontban a [Adagolóbeállítás prioritása] lehetőségénél a [Nyomt. beáll.] menü Rendszer menüpontjában, a kezelőpanelen megadott beállítások elsőbbséget élveznek a nyomtató-illesztőprogram beállításával szemben. A részleteket lásd: "Rendszer", Nyomtatás 🗨️.
- A [Kézi adagoló] alapértelmezett beállítása [Meghajtó / Parancs].

↓ Megjegyzés

- A beállítások módosításig maradnak érvényben. Nyomtatás után feltétlenül törölje a beállításokat a következő felhasználó számára.
- A nyomtatómeghajtók beállításával kapcsolatos részletekért lásd: "Printing Documents", Print 🗨️.
- 🌐 Régió **A** (főleg Európa és Ázsia)
 - A [Nyomtató kéziadagolójának papírmérete] alapértelmezett beállítása: [A4□].
- 🌐 Régió **B** (főleg Észak-Amerika)
 - [8A [Nyomtató kéziadagolójának papírmérete] alapértelmezett beállítása: 1/2 × 11□]

A papírméret beállítása a kezelőpult használatával

1. Nyomja meg a [Felhasználói eszközök/Számláló] gombot.

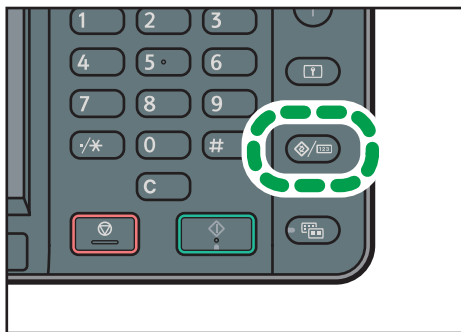

CMR633

2. Nyomja meg a [Papíradag. beállításai] gombot.
3. Nyomja meg a [▼] gombot.
4. Nyomja meg a [Nyomtató kéziad.jának papírmérete] gombot.
5. Válassza ki a papírméretet.
6. Nyomja meg az [OK] gombot.
7. Nyomja meg a [Felhasználói eszközök/Számláló] gombot.

↓ Megjegyzés

- Ha a készülékbe vastag papírt vagy hőálló fóliát tölt, meg kell adni a papír méretét és típusát.

Egyéni papírméret megadása a kezelőpanel használatával

1. Nyomja meg a [Felhasználói eszközök/Számláló] gombot.

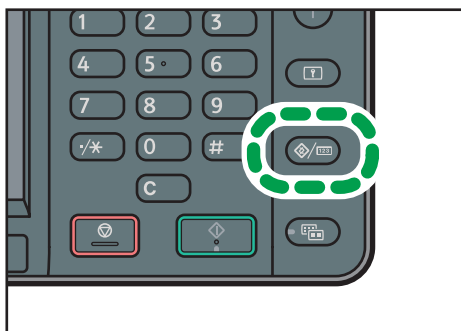

CMR633

2. Nyomja meg a [Papíradag. beállításai] gombot.
3. Nyomja meg a [▼] gombot.
4. Nyomja meg a [Nyomtató kéziad.jának papírmérete] gombot.

5. Nyomja meg az [Egyéni méret] gombot.

Ha már van megadott egyéni méret, nyomja meg a [Módosít] gombot.

6. Nyomja meg a [Függőleges] gombot.

7. A számbillentyűkkel adja meg a papír méretét, és nyomja meg a [#] gombot.

8. Nyomja meg a [Vízszintes] gombot.

9. A számbillentyűkkel adja meg a papír méretét, és nyomja meg a [#] gombot.

10. Nyomja meg kétszer az [OK] gombot.

11. Nyomja meg a [Felhasználói eszközök/Számláló] gombot.

↓ **Megjegyzés**

- Vastag papír betöltésekor adja meg a papír méretét és típusát.

Vastag papír vagy hőálló fólia beállítása a kezelőpult használatával

★ **Fontos**

- Bizonyos hőálló fóliatípusok színes nyomtatásra nem használhatók. Az alkalmazható típusokkal kapcsolatban lépjen érintkezésbe az ügyfélszolgálati vagy szerviz képviselővel.
- Használjon A4 vagy $8\frac{1}{2} \times 11$ méretű hőálló fóliát, majd adja meg azok méretét.
- Hőálló fólia betöltése esetén ellenőrizze a lapok elülső és hátulsó oldalát, és megfelelően helyezze be azokat.
- Amikor írásvetítő-fóliára nyomtat, az elkészített példányokat egyenként vegye ki.

1. Nyomja meg a [Felhasználói eszközök/Számláló] gombot.

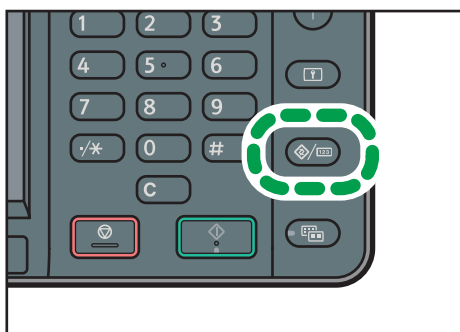

CMR633

2. Nyomja meg a [Papíradag. beállításai] gombot.

3. Nyomja meg a [▼] gombot.

4. Nyomja meg a [Nyomt. kézi ad. papírmérete] gombot, és adja meg a papírméretet.

5. Nyomja meg az [OK] gombot.

6. Nyomja meg a [Papírtípus: kézi adagoló] gombot.

7. Nyomja meg a [Papírtípus] gombot.

8. Válassza ki a papír típusát, majd nyomja meg az [OK] gombot.

Vastag papír betöltése esetén bizonyosodjon meg róla, hogy a [Normál papír] beállítást adta meg.

Hóálló fólia betöltése esetén nyomja meg a [Hóálló fólia] gombot.

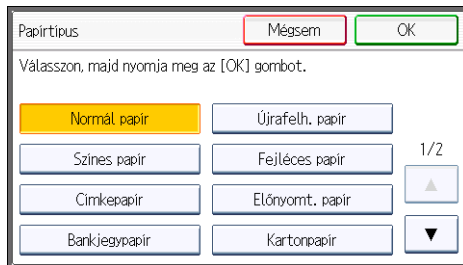

9. Ha vastag papírra nyomtat, nyomja meg a [Papírvastagság] gombot. Ha hóálló fóliára nyomtat, ugorjon a 11. lépésre.

10. Válassza ki a papír vastagságát, majd nyomja meg az [OK] gombot.

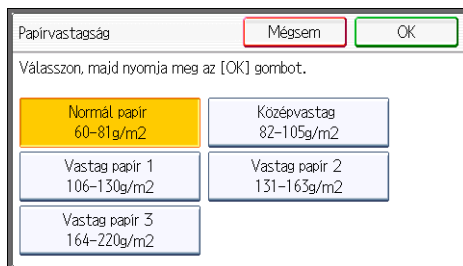

11. Nyomja meg a [Felhasználói eszközök/Számláló] gombot.

↓ Megjegyzés



- Azt ajánljuk, hogy használjon speciális, hóálló írásvetítő fóliát.
- A papírvastagsággal kapcsolatos részletekért lásd: "Papíradagoló beállításai", Készülék csatlakoztatása/ Rendszerbeállítások > ③.

Rögzített tájolású vagy kétoldalas papír betöltése

A megsabott elhelyezkedésű (fentről lefelé) vagy a kétoldalas papírra (például, fejléces papírra, lyukasztott papírra vagy másolópapírra) az eredeti dokumentumok és a papír behelyezésétől függően nem biztos, hogy a készülék jól nyomtat.





A Felhasználói eszk. beállításai

- Másoló mód
A [Képforgatás fejléchez] beállítás értékeként válassza a [Be lehetőséget] a [Be-/Kimenet] részen, a Másoló/Dok. szerver beáll. menüben, majd az alábbi módon helyezze be az eredeti példányt és a papírt.
- Nyomtató üzemmód
A [Nyomt. beáll.] menü [Rendszer] részén a [Képforgatás fejléchez] beállítás értékeként válassza az [Autom. felism.] vagy a Be (mindig) lehetőséget, és az alábbi módon helyezze be a papírt.





A fejléchez történő képforgatásról lásd "Copier/Document Server Features", Copy/ Document Server  vagy "Printer Features", Print .

Az eredeti példány és a papír tájolása

Az ikonok jelentése a következő:





| Ikon | Jelentés |
|--|---|
|   | A papírt a szkennelt vagy nyomtatott oldallal felfelé helyezze vagy töltsse be. |
|   | A papírt a szkennelt vagy nyomtatott oldallal lefelé helyezze vagy töltsse be. |

- Eredeti tájolás



| Eredeti tájolás | Üveglap | ADF (automatikus eredeti behúzó) |
|-----------------|--|---|
| Álló (☑) |  |  |
| Fekvő (☑) | <ul style="list-style-type: none"> Másoló  Szkenner  |  |

• Papírtájolás

- Másoló mód

| Másolat oldala | Lapadagoló | Kézi adagoló |
|----------------|---|---|
| Egyoldalas |  |   |
| Kétoldalas |  | Nem elérhető |

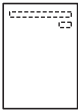
- Nyomtató üzemmód

| Nyomatási oldal | Lapadagoló | Kézi adagoló |
|-----------------|---|--|
| Egyoldalas |  |   |

| Nyomatási oldal | Lapadagoló | Kézi adagoló |
|-----------------|---|--------------|
| Kétoldalas |  | Nem elérhető |

↓ Megjegyzés

- Nyomtató üzemmódban:
 - Ha fejléces papírra történő nyomtatáskor a [Képforgatás fejléchez] beállítás értéke [Autom. felism.], akkor a nyomtatómeghajtó beállításaiban a papírtípusként [Fejléces papírt] kell megadni.
 - Amennyiben egy nyomtatási munkát nyomtatás közben egyoldalasról kétoldalas nyomtatásra módosít, az első példány után az egyoldalas nyomatok nyomtatása az ellenkező irányban történhet. Ha azt szeretné, hogy a nyomtatott papír egy irányba nézzenek, különböző bemeneti tálcát adjon meg az egyoldalas és a kétoldalas nyomtatáshoz. Fontos tudni, hogy az egyoldalas nyomtatásra megadott adagolónál le kell tiltani a kétoldalas nyomtatást.
 - A kétoldalas nyomtatásról lásd "Printing on Both Sides of Sheets", Print .
- Másoló módban:
 - Kétoldalas másolatok készítéséről a következő részben olvashat bővebben: 61. o. "Kétoldalas másolás".



Javasolt papírméreték és -típusok

Ez a rész az ajánlott papírméreteket és papírtípusokat ismerteti.



★ Fontos

- Ha nedves vagy meggyűrődött másolópapírt használ, a papír elakadhat a készülékben.
- Ne használjon tintasugaras nyomtatóba való papírt, mivel ezek beragadhatnak a fixáló egységbe és elakadást okozhatnak.
- Hőálló fólia betöltésekor ellenőrizze, hogy melyik a lapok elő- és hátoldala. Helyesen tegye be a lapokat, különben a papír elakadhat.
- A vastag papírral kapcsolatos részleteket és ajánlásokat lásd 139. o. "Vékony papír".
- A borítékokról további részleteket és javaslatokat lásd: 140. o. "Borítékok".



1. adagoló

| Papírtípus és -súly | Papírméret | Papírkapacitás |
|--|--|----------------|
| 60 – 163 g/m ² (16 lb. Bankjegypapír – 90 lb. Index) Normál papír 1–Vastag papír2 | Válassza ki a papírméretet a Rendszerbeállítások menüben: A4☐, A5☐, B5 JIS☐, 8 ¹ / ₂ × 11☐, 5 ¹ / ₂ × 8 ¹ / ₂ ☐ | 250 lap |
| 60 – 163 g/m ² (16 lb. Bankjegypapír – 90 lb. Index) Normál papír 1–Vastag papír2 | Egyéni méret:  Régió A Függőleges: 139,5 - 216,0 mm Vízszintes: 210,0 – 297,0 mm  Régió B Függőleges: 5,50 - 8,50 hüvelyk Vízszintes: 8,27 – 11,69 hüvelyk | 250 lap |

2. és 3. adagoló

| Papírtípus és -súly | Papírméret | Papírkapacitás |
|--|---|----------------|
| 60 – 163 g/m ² (16 lb. Bankjegypapír – 90 lb. Index) Normál papír 1–Vastag papír2 | Válassza ki a papírméretet a Rendszerbeállítások menüben: A4☐, A5☐, B5 JIS☐, 8 ¹ / ₂ × 14☐, 8 ¹ / ₂ × 13☐, 8 ¹ / ₂ × 11☐, 8 ¹ / ₄ × 14☐, 8 ¹ / ₄ × 13☐, 8 × 13☐, 7 ¹ / ₄ × 10 ¹ / ₂ ☐, 5 ¹ / ₂ × 8 ¹ / ₂ ☐, 8 ¹ / ₂ × 12☐ | 500 lap |
| 60 – 163 g/m ² (16 lb. Bankjegypapír – 90 lb. Index) Normál papír 1–Vastag papír2 | Egyéni méret:  Régió A Függőleges: 139,5 - 216,0 mm Vízszintes: 210,0 – 356,6 mm  Régió B Függőleges: 5,50 - 8,50 hüvelyk Vízszintes: 8,27 – 14,03 hüvelyk | 500 lap |

Kézi adagoló

| Papírtípus és -súly | Papírméret | Papírkapacitás |
|---|---|--|
| 60 - 220 g/m ² (16 lb. Bankjegypapír - 80 lb. Fedőlap) Normál papír 1– Vastag papír3 | Válassza ki a papírméretet *1: A4☐, A5☐, A6☐, B5 JIS☐, B6 JIS☐, 8 ¹ / ₂ × 14☐, 8 ¹ / ₂ × 13☐, 8 ¹ / ₂ × 11☐, 8 ¹ / ₄ × 14☐, 8 ¹ / ₄ × 13☐, 8 × 13☐, 8 × 10☐, 7 ¹ / ₄ × 10 ¹ / ₂ ☐, 5 ¹ / ₂ × 8 ¹ / ₂ ☐, 16K☐, 8 ¹ / ₂ × 12☐ | <ul style="list-style-type: none"> • Normál papír 1– Normál papír2: 100 lap • Középvastag– Vastag papír3: *3 |
| 60 - 220 g/m ² (16 lb. Bankjegypapír - 80 lb. Fedőlap) Normál papír 1– Vastag papír3 | Egyéni méret *2:  Régió A Függőleges: 76,2 - 216,0 mm Vízszintes: 139,0 – 600,0 mm  Régió B Függőleges: 3,0 - 8,50 hüvelyk Vízszintes: 5,48 – 23,62 hüvelyk | <ul style="list-style-type: none"> • Normál papír 1– Normál papír2: 100 lap • Középvastag– Vastag papír3: *3 |

| Papírtípus és -súly | Papírméret | Papírkapacitás |
|---------------------------|---|----------------|
| Átlátszó papír | A4 | 10 lap |
| Hőálló fóliák | A4, 8 1/2 × 11 | 10 lap |
| Címke (öntapadó matricák) | A4, 8 1/2 × 11 | 1 lap |
| Borítékok | Válassza ki a papírméretet *1: 4 1/8 × 9 1/2, 3 7/8 × 7 1/2, C5 Env, C6 Env, DL Env | *3 |

- *1 A másoló üzemmódról a Másoló/Dokumentumszerver című útmutató „Másolás a kézi adagolóból betöltött normál méretű papírra” részében olvashat bővebben. Nyomatató üzemmódot lásd: 129. o. "A papírméret beállítása a kezelőpult használatával".
- *2 Írja be a papírméretet. A Másoló üzemmóddhoz lásd: "Másolás egyéni méretű papírra a kézi adagolóból", Másoló/ Dokumentumszerver. Nyomatató üzemmódot lásd: 129. o. "Egyéni papírméret megadása a kezelőpanel használatával".
- *3 A jelzés fölé ne töltsön papírt. Az adagolóba tölthető lapok száma a papír súlyától és állapotától függően változik.



Papírvastagság

| Papírvastagság *1 | Papírtömeg |
|-------------------|--|
| Normál papír 1 | 60-74 g/m ² (16-20 lb. Bond) |
| Normál papír 2 | 75-81 g/m ² (20 lb. Bankjegypapír) |
| Középvastagság | 82-105 g/m ² (20-28 lb. Bond) |
| Vastag papír 1 | 106-130 g/m ² (28-35 lb. Bond) |
| Vastag papír 2 | 131 – 163 g/m ² (35 lb. Bankjegypapír – 90 lb. Index) |
| Vastag papír 3 | 164 – 220 g/m ² (90 lb. Index – 80 lb. Fedőlap) |

- *1 A nyomtatási minőség lecsökken, ha a használt papír súlya a minimális vagy maximális súlyértékhez közeli. Állítsa vékonyabbra vagy vastagabbra a papír súlyának beállítását.

↓ Megjegyzés

- Néhány papírtípus kinyomtatásakor a készülék hangot bocsáthat ki. Ez a zaj nem számít problémának, és a nyomtatás minőségét sem befolyásolja. (A fényes papír vagy hőálló fólia kiadása zajjal járhat.)

- A fenti táblázatokban leírt papírkapacitás csak példaként szolgál. A tényleges papírkapacitás alacsonyabb lehet a papírtípustól függően.
- Papír betöltésekor ügyeljen arra, hogy a papírköteg nem magasabb a papíradagolón lévő jelnél.
- Ha egyszerre több lap akad el, pergesse át a lapokat, vagy egyesével adagolja a kézi adagolóba.
- Simítsa ki a gyűrött lapokat, mielőtt betöltené őket az adagolóba.
- Borítékok adagolását lásd: 140. o. "Borítékok".
- 60–65 g/m² (16–17 lb. bankjegypapír) használata esetén a jobb minőség eléréséhez érdemes a [Spec. papír 1] beállítást használni a papírtípushoz.
- 106–220 g/m² (28 lb. bankjegypapír–80 lb. fedőlap) vastag papír betöltéséről a következő helyen olvashat bővebben: 139. o. "Vékony papír".
- Ha fejléces papírra végez másolást vagy nyomtatást, a papír tájolása az aktuálisan használt funkciótól függően eltérő lehet. Részletek: 132. o. "Rögzített tájolású vagy kétoldalas papír betöltése".
- Kis méretű papírra (például borítékra) történő másolás vagy nyomtatás esetén a másolási/nyomtatási sebesség lassabb, mint általában.
- Ha azonos méretű papírt tölt be két vagy több adagolóba, a készülék automatikusan a másik adagolóra vált, ha az elsőből kifogy a papír. Ezt a funkciót nevezzük Automatikus adagoló-váltás funkciónak. (Ugyanakkor, ha az egyik adagolóban lévő papír típusa újrafelhasznált papír vagy speciális papír, a másik adagoló beállításainak azonosnak kell lenniük, hogy az Automatikus adagoló-váltás funkció működjön.) Ezzel megakadályozható, hogy az éppen folyó másolási folyamat megszakadjon a papír betöltése miatt nagyszámú másolat készítésekor. A papíradagolók papírtípusát a [Papírtípus: 1. adagoló]–[Papírtípus: 3. adagoló] részen adhatja meg. A részleteket lásd: "System Settings", Connecting the Machine/ System Settings . Az Automatikus adagolóváltás funkció beállítási folyamatát illetően lásd: "Másoló és Dokumentumszerver funkciók", Másoló/ Dokumentumszerver .
- Címkepapír betöltésekor:
 - Javasoljuk, hogy használjon speciális címkepapírt.
 - Egyszerre egy lapot töltsön be.
 - A [≡] gomb megnyomása után nyomja meg a [Papírtípus] gombot, majd válassza a [Vastag papír 1] vagy a [Vastag papír2] lehetőséget.
- Hőálló fólia betöltésekor:
 - Hőálló fóliára való másolás esetén lásd: "Másolás hőálló fóliára", Másoló/ Dokumentumszerver .
 - Ha számítógépről nyomtat hőálló fóliára, lásd: 130. o. "Vastag papír vagy hőálló fólia beállítása a kezelőpult használatával".
 - A hőálló fóliákat minden használatnál jól szellőztesse meg. Ez megakadályozza, hogy a hőálló fóliák egymáshoz ragadjanak, és helytelenül legyenek beadagolva.

- A másolt vagy nyomtatott lapokat egyesével távolítsa el.
- A másolási/nyomatási sebesség lassabb lehet a megszokottnál.
- Áttetsző papír betöltésekor:
 - A másolt vagy nyomtatott lapokat egyesével távolítsa el.
 - Áttetsző papír betöltésekor mindig használjon hosszanti rostos papírt, és a papírirányt a rostsálak szerint állítsa be.
 - Az áttetsző papír könnyen beszívja a nedvességet és hullámossá válik. Betöltés előtt távolítsa el a hullámokat az áttetsző papírból.
- Műnyomó papír betöltésekor:
 - Kézia adagolóból vagy lapadagolóból adagolt műnyomó papírra nyomtatáshoz nyomja meg a [Felhasználói eszközök/Számláló], majd a [Papíradag. beállításai] gombot, majd bizonyosodjon meg róla, hogy az egyes adagolókhöz beállított [Papírtípus] esetén a [Papírtípus] beállítások értéke [Műnyomó papír]. A [Papírvastagság] részen adja meg a nyomtatáshoz használt súlynak megfelelő vastagságot.
 - Műnyomó papír használata esetén ügyeljen rá, hogy a lapok ne ragadjanak össze.
 - Ha a műnyomó papír begyűrődik, zajt ad, vagy egyszerre egynél több adagolódik be, egyszerre egyet adagoljon be a kézi adagolóból.

Vékony papír

Ez a rész különböző részleteket és javaslatokat tartalmaz a vastag papír használatához.

Ha 106–163 g/m² (28 lb. bankjegypapír–90 lb. Index) vastag papírt tölt az adagolóba vagy 106–220 g/m² (28 lb. bankjegypapír–80 lb. fedőlap) papírt tölt a kézi adagolóba, a papírelakadás elkerüléséhez és a nyomtatási minőség megőrzéséhez kövesse az alábbi javaslatokat.

- Minden papírt ugyanabban a környezetben tároljon - olyan helyiségben, ahol a hőmérséklet 20–25 °C (68–77 °F) és a páratartalom 30–65%.
- Ha vastag papírt tölt az adagolóba, győződjön meg arról, hogy legalább 20 lapot töltött be. Arra is ügyeljen, hogy az oldalsó és hátsó papírvezetők igazodjanak a papírköteghez.
- Amikor vastag papírt tölt be, a papír tájolását a száliránynak megfelelően állítsa be, ahogyan a következő ábrán látható:

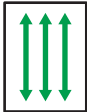
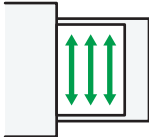
| A papír száliránya | Lapadagoló | Kézi adagoló |
|---|--------------|---|
|  | Nem ajánlott |  |

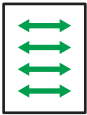
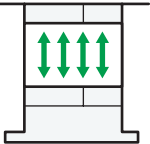
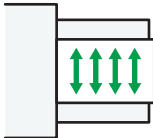
| A papír száliránya | Lapadagoló | Kézi adagoló |
|---|---|---|
|  |  |  |

↓ Megjegyzés

- Vastag papírra történő másolás vagy nyomtatás esetén a másolási/nyomtatási sebesség lassabb lesz a megszokottnál.
- A Rendszerbeáll. menü [Papíradag. beállításai] részén válassza a [Vastag papír 1], a [Vastag papír2] vagy a [Vastag papír3] lehetőséget.
- Még ha a fent ismertetett módon tölti is be a vastag papírt, akkor is elképzelhető, a papírtípustól függően, hogy a normál műveletek nem használhatók és a megfelelő nyomtatási minőség nem érhető el.
- Elképzelhető, hogy a kinyomtatott oldalakon jól látható függőleges gyűrődések jelennek meg.
- Elképzelhető, hogy a kinyomtatott oldalakon jól látható gyűrődések lesznek. Ha a kinyomtatott oldalak hullámosak vagy gyűröttek, simítsa ki őket.

Borítékok

Ez a rész különböző részleteket és javaslatokat tartalmaz a borítékok használatához.

★ Fontos

- Ne használjon ablakos borítékokat.
- A betöltés előtt pörgesse át a borítékokat, nehogy összeragadjanak. Ha az átpörgetés ellenére is összeragadnak, egyesével töltse be a borítékokat. Néhány borítéktípus azonban nem használható ebben a készülékben.
- Elakadás fordulhat elő a fülek hosszától és alakjától függően.
- A borítékok behelyezése előtt, nyomja le azokat a levegő kipréselése érdekében, és igazítsa össze a négy sarkukat. Ha gyűröttek vagy meghajlottak, simítsa ki egy ceruzával vagy egy vonalzóval a borítékok felső szélét (vagyis azt, amelyiknél fogva betölti őket a készülékbe).

Másoló módban

Ha borítékra másol, a lenti tájolásnak megfelelően töltse be a borítékot. A borítékot az eredeti példánnyal megegyező irányban töltse be.

Borítékok betöltése

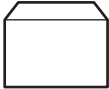
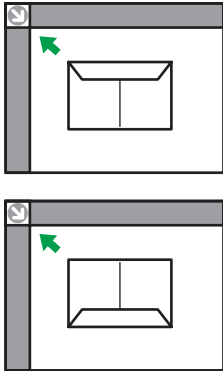
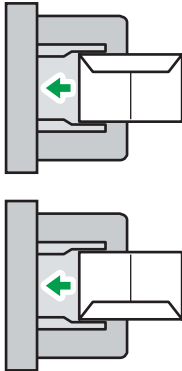
| Borítékok tájolása | Üveglap | Kézi adagoló |
|--|--|---|
| <p>Oldalt nyíló borítékok <input type="checkbox"/></p>  |  <ul style="list-style-type: none"> • Fülek: zárva • A szkennelendő oldal: nyomtatott oldallal lefelé |  <ul style="list-style-type: none"> • Fülek: zárva • Nyomtatandó oldal: nyomtatott oldallal lefelé |

Borítékok betöltésekor adja meg a boríték típusát és vastagságát. Részletek: 70. o. "Másolás borítékra".

Nyomtató üzemmódban

Borítékra nyomtatás esetén töltsse be azokat az alábbi tájolás szerint:

Borítékok betöltése

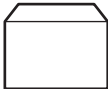
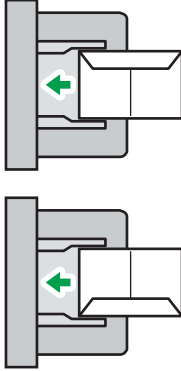
| Boríték típusok | Kézi adagoló |
|--|---|
| <p>Oldalt nyíló borítékok <input type="checkbox"/></p>  |  <ul style="list-style-type: none"> • Fülek: zárva • Nyomtatandó oldal: nyomtatott oldallal lefelé |

Borítékok betöltésekor a felhasználói eszközöket és nyomtatómeghajtót használó papírtípusnál a Boríték lehetőséget válassza. A boríték vastagságát is meg kell adni. A részletekért lásd: "Nyomtatás borítékra", Nyomtatás .

Ha az alsó szélükkel a készülékház felé betöltött borítékokra szeretne nyomtatni, a nyomtatómeghajtó használatával forgassa el a nyomtatási képet 180 fokkal.

Javasolt borítékok

A javasolt borítékokkal kapcsolatos információkért vegye fel a kapcsolatot a helyi képviselővel.

A betölthető borítékok méretéről a következő helyen olvashat bővebben: 135. o. "Javasolt papírméreték és -típusok".

↓ Megjegyzés

- Egyszerre csak egyfajta méretű és típusú borítékot helyezzen be a nyomtatóba.
- A borítékokra történő nyomtatás minősége egyenetlen lehet, ha a boríték egyes részei különböző vastagságúak. A nyomtatási minőség ellenőrzéséhez nyomtasson ki egy vagy két borítékot.
- Borítékokra történő másolás vagy nyomtatás esetén a másolási/nyomtatási sebesség lassabb lesz, mint általában.
- Ha a kinyomtatott oldalak hullámosak vagy gyűröttek, simítsa ki őket.
- Gondoskodjon róla, hogy a borítékok ne legyenek nedvesek.
- A magas hőmérsékleten és a magas levegőnedvességi körülmények között a nyomtatási minőség csökkenhet és a borítékok meggyűrődhetnek.
- A környezettől függően a borítékokra történő másolás vagy nyomtatás során azok meggyűrődhetnek, még ha a javasolt típusúak is.
- Egyes típusú borítékok gyűrötten, piszkosan, vagy hibás nyomtatással jöhetnek ki a készülékből. Ha összefüggő színt nyomtat a borítékra, vonalak jelenhetnek meg ott, ahol az egymást átfedő élek vastagabbá teszik a borítékot.

Festék pótlása

Ez a fejezet bemutatja, hogyan cseréljen festékkazettát, hogyan küldjön faxot vagy szkennelt dokumentumot, ha a toner kifogyott, valamint hogyan ártalmatlanítsa a használt festékkazettát.

FIGYELMEZTETÉS

- Soha ne égesse el a (használt vagy új) festéket vagy festékkazettát. Ez égési sérüléseket okozhat. A festék kigyullad, ha nyílt lánggal kerül kapcsolatba.

FIGYELMEZTETÉS

- Ne tárolja a (használt vagy új) festéket vagy festékkazettát nyílt láng közelében. Ez tűzveszélyes és égési sérüléseket okozhat. A festék kigyullad, ha nyílt lánggal kerül kapcsolatba.

FIGYELMEZTETÉS

- Ne használjon tisztítógépet a kiszóródott tonerkazetta takarítására (beleértve a használt tonerkazettát). A kiszóródott festék a tisztítógépbe jutva az elektromosság miatt tüzet vagy robbanást okozhat. Robbanásbiztos tisztítógép azonban használható ilyen esetekben. Ha a festék kiszóródott a földre, lassan seperje össze, majd a maradékot egy nedves ruhadarabbal szedje fel.

FIGYELEM

- A festékkazettákat ne törje vagy préselje össze. Ez a festék kiömlését okozhatja, ami összekoszolhatja a kezet, ruházatot vagy padlót, esetleg véletlenül lenyelheti azt.

FIGYELEM

- Az (új vagy használt) festéket, festéktartályokat, valamint a festékekkel érintkező alkatrészeket olyan helyen tárolja, ami a gyermekek számára nem hozzáférhető.

FIGYELEM

- Festék vagy használt festék belélegzése esetén öblítse ki vízzel a száját, és menjen friss levegőre. Szükség szerint kérjen orvosi segítséget.

FIGYELEM

- Ha festék vagy használt festék kerül a szemébe, azonnal öblítse ki bő vízzel. Szükség szerint kérjen orvosi segítséget.

FIGYELEM

- Ha a festéket vagy használt festéket lenyeli, igyon nagy mennyiségű vizet. Szükség szerint kérjen orvosi segítséget.

FIGYELEM

- Amikor a beszorult papírt eltávolítja vagy festéket cserél, vigyázzon, hogy a festék (új vagy használt) ne kerüljön a ruhájára. Ha a festék a ruhára kerül, hideg vízzel mossa ki az érintett területet. A forró víz rögzíti a festéket a ruha anyagában, és lehetetlenné teszi a szennyeződés eltávolítását.

FIGYELEM



- Amikor eltávolítja a beszorult papírt vagy festéket cserél, vigyázzon, hogy a festék (új vagy használt) ne kerüljön a bőrére. Ha festék kerül a bőrére, mossa le alaposan az érintett területet szappannal és vízzel.

Fontos

- Mindig cserélje ki a festékkazettát, ha a készüléken megjelenik a figyelmeztetés.
- Ha nem a javasolt típusú festéket használja, hiba keletkezhet.
- Festékcseré közben ne kapcsolja ki a főkapcsolót. Ellenkező esetben a beállítások elveszhetnek.
- A festéket olyan helyen tárolja, ahol nincs kitéve közvetlen napfénynek, illetve 35 °C (95°F) feletti hőmérsékletnek és magas páratartalomnak.
- Tárolja a festéket sík felületen.
- Az eltávolítása után ne rázza lefelé fordított nyílással a festéktartályt. A megmaradt festék kiszóródhat.
- Ugyanazt a festékkazettát ne tegye be a készülékbe, illetve ne vegye ki a készülékből több alkalommal. Ez festékszivárgást okozhat.

Kövesse a képernyőn megjelenő utasításokat a festékkazetta kicserélésére vonatkozóan.

Megjegyzés

- Ha a "A festéktartály majdnem üres." üzenet megjelenik, a festék már majdnem kifogyott. Ebben az esetben gondoskodjon csere-festékkazettáról.
- Ha megjelenik a következő , miközben még van festék a tartályban, tartsa a tartályt nyílással felfelé, és jól rázza meg, majd helyezze vissza.
- Ellenőrizheti a szükséges festék elnevezését és a csere folyamatát a [Cseréljen festékkazettát] képernyőn.
- Részletek a kellékanyagok rendelésével kapcsolatban: "Tudakozódás", Karbantartás és műszaki adatok .

Fax vagy szkennelt dokumentumok küldése kifogyott festéknél

Ha a készülékből kifogyott a festék, a kijelzőn lévő jelzőfény világítani kezd. Ne feledje, hogy faxüzeneteket vagy szkennelt dokumentumokat akkor is küldhet, ha a készülékben nincs már festék.

★ Fontos

- Ha a festék kifogyása után végrehajtott és a kimeneti naplóban automatikusan nem listázott kommunikációs műveletek száma meghaladja a kétszázat, a kommunikációs műveletek végrehajtása nem lehetséges.
1. Győződjön meg arról, hogy a készülék fax vagy szkennel üzemmódra van állítva.
 2. Hajtsa végre az átviteli műveletet.

A hibaüzenet eltűnik.

↓ Megjegyzés

- A készülék nem nyomtat ki jelentéseket.

A használt festékkazetta kezelése

Ez a rész ismerteti, mi a teendő az elhasznált festékkal.

A felhasznált festékkazettát nem lehet újrafelhasználni.

Csomagolja vissza a festékkazettát a kazetta dobozába vagy egy zsákba, hogy az ártalmatlanítás során megakadályozza a festék kiszivárgását a kazettából.

 Régió **A** (elsősorban Európa és Ázsia)

Ha már nincs szüksége a használt festékkazettára, vegye fel a kapcsolatot a helyi képviselővel.

Amennyiben a tartályt önállóan szeretné kidobni, az általános műanyag hulladékok leselejtezésekor érvényes előírások szerint járjon el.

 Régió **B** (elsősorban Észak-Amerika)











A kellékanyagok újrahasznosításával kapcsolatban keresse fel helyi weboldalunkat, vagy a helyi szabályozásoknak megfelelően járjon el.

10. Hibaelhárítás

Ez a fejezet a hibaelhárítás alapvető műveleteit ismerteti.

Jelzőfények

Ebben a részben megismerheti azokat a jelzéseket, amelyeket a készülék megjelenít, amikor el kell távolítani az elakadt papírt, papírt kell betölteni vagy egyéb műveletet kell elvégezni.

| Jelzőfény | Állapot |
|---|---|
|  : papírelakadás jelzés | Akkor jelenik meg, ha elakadt a papír. A begyűrődött papír eltávolításával kapcsolatos részletekért lásd: "Begyűrődött papír eltávolítása", Hibaelhárítás  . |
|  : Eredetielakadás jelzés | Akkor jelenik meg, ha elakad egy eredeti. A begyűrődött papír eltávolításával kapcsolatos részletekért lásd: "Begyűrődött papír eltávolítása", Hibaelhárítás  . |
|  : Tegyen be papírt jelzőfény | Akkor jelenik meg, ha kifogyott a papír. A papír betöltésével kapcsolatos részletekért lásd: "Papír betöltése", Papírok adatai és papír betöltése  . |
|  : Cseréljen festékkazettát jelzőfény | Akkor jelenik meg, ha kifogyott a festék. Festékkazetta cseréjével kapcsolatos részletekért lásd: "Festékkazetta cseréje", Karbantartás és műszaki adatok  . |
|  : A használtfesték tartálya megtelt jelzőfény | Akkor jelenik meg, ha a használtfesték tartálya megtelt. Vegye fel a kapcsolatot a szolgáltatóval vagy üzleti képviselővel. |
|  : Hívja a szervizt jelzőfény | Akkor jelenik meg, ha a gép hibásan működik, vagy karbantartást igényel. |
|  : A fedél nyitva van jelzőfény | Akkor jelenik meg, ha egy vagy több fedél nyitva van a készüléken. |

Ha az [Az Állapot ellenőrzése] gomb jelzőfénye világít

Ha az [Állapot ellenőrzése] gomb jelzőfénye kigyullad, nyomja meg az [Állapot ellenőrzése] gombot az [Állapot ellenőrzése] képernyő megjelenítéséhez. Ellenőrizze az összes funkció állapotát az [Állapot ellenőrzése] képernyőn.

[Állapot ellenőrzése] képernyő

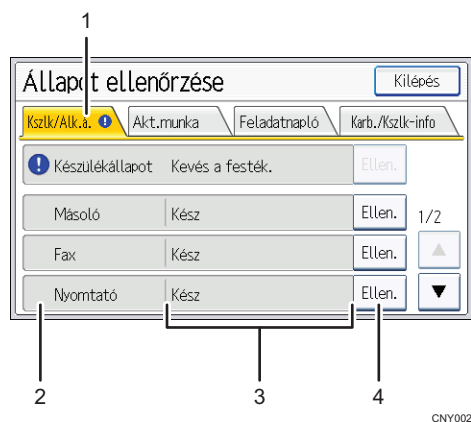

1. [Kszlk./Alk.á.] fül

Jelzi a készülék és az összes funkció állapotát.

2. Állapotikonok

A megjeleníthető ikonok jelentése a következő:



A funkció végzi a feladatot.



Hiba történt a készülékben.



Hiba történt a használatban lévő funkciónál. Illetve, a funkció nem használható, mert hiba történt a készülékben.

3. Üzenetek

Megjelenít egy üzenetet, amely jelzi a készülék és az egyes funkciók állapotát.

4. [Ellen.]

Ha hiba történt a készülékben vagy a funkcióban, a részletek megtekintéséhez nyomja meg az [Ellen.] gombot.

Az [Ellen.] gomb megnyomásával megjelenik egy hibaüzenet vagy az adott funkció képernyője. Ellenőrizze a funkció képernyőjén megjelenő hibaüzenetet, majd hajtsa végre a megfelelő műveletet.

- 159. o. "A Másoló/Dokumentumszerver használata során megjelenő üzenetek"
- 162. o. "A fax funkció használata során megjelenő üzenetek"
- 177. o. "Üzenet jelenik meg a nyomtató funkció használata közben"
- 193. o. "Üzenet jelenik meg a szkennelés funkció használata közben"

Az alábbi táblázatban azok a problémák találhatóak, amelyek miatt a jelzőfény kigyulladhat.

| Probléma | Okok | Megoldások |
|--|---|--|
| A dokumentumokat és a nyugtákat nem nyomtatja ki a készülék. | A kimeneti tálca tele van. | Vegye ki a nyomtatványokat a jelzett tálcából. |
| A dokumentumokat és a nyugtákat nem nyomtatja ki a készülék. | Elfogyott a másolópapír. | Helyezzen papírt a készülékbe. A papír betöltésével kapcsolatos részletekért lásd: "Papír betöltése", Papírok adatai és papír betöltése  . |
| Hiba történt. | Az [Állapot ellenőrzése] képernyőn megjelenő "Hiba történt" állapotú funkciók nem működnek. | Nyomja meg az [Ellen.] gombot abban a funkcióban, ahol a hiba jelentkezett. Ezután ellenőrizze a kijelzett üzenetet, majd végezze el a megfelelő műveletet. A hibaüzenetekkel kapcsolatos részletekért és azok megoldásaiért lásd: 159. o. "Amikor üzenet jelenik meg a kezelőpanelen". A többi funkciót normál módon használhatja. |

| Probléma | Okok | Megoldások |
|--|------------------------|--|
| A készülék nem tud csatlakozni a hálózathoz. | Hálózati hiba történt. | <ul style="list-style-type: none">• Nyomja meg az [Ellen.] gombot abban a funkcióban, ahol a hiba jelentkezett. Ezután ellenőrizze a kijelzett üzenetet, majd végezze el a megfelelő műveletet. A hibaüzenetekkel kapcsolatos részletekért és azok megoldásaiért lásd: 159. o. "Amikor üzenet jelenik meg a kezelőpanelen".• Ellenőrizze, hogy a készülék megfelelően van-e a hálózathoz csatlakoztatva és megfelelően van-e beállítva. A hálózathoz történő csatlakozással kapcsolatos részletekért lásd: "Interface Settings", Connecting the Machine/ System Settings .• A hálózathoz történő csatlakozás részleteiért vegye fel a kapcsolatot az adminisztrátorral.• Ha a funkcióbillentyű mellett a lámpa azután is világít, hogy a fejezet javaslatainak segítségével megpróbálta megoldani a problémát, vegye fel a kapcsolatot a szervizképviselettel. |

Kezelőpanel-hangjelzés

A következő táblázat ismerteti a különböző sípoló jelek jelentését, amelyekkel a készülék figyelmezteti a felhasználót a benne hagyott eredetire, valamint egyéb állapotaira.

| Hangjelzés | Jelentés | Okok |
|---------------------------------------|---|---|
| Egy rövid sípolás. | A panelen/képernyőn az adatbevitel elfogadva. | A kezelőpanelen vagy a képernyőn megnyomott egy gombot. |
| Rövid, majd hosszú hangjelzés. | A panelen/képernyőn beírtak elutasítása. | A kezelőpanelen vagy az érintőképernyőn érvénytelen gombot nyomott meg, vagy a beírt jelszó érvénytelen. |
| Egy hosszú sípolás | A munka sikeresen befejeződött. | A Másoló/Dokumentum szerver funkció munkája befejeződött. |
| Két hosszú sípolás. | A készülék bemelegedett. | Ha a készüléket bekapcsolja vagy kilép alvó üzemmódból, a készülék felmelegszik és használatra kész. |
| Öt hosszú sípjelzés. | Alacsony szintű figyelmeztetés | Automatikus visszaállítás történt a Másoló/Dokumentum szerver funkció, a Faxfunkció vagy a Szkennerfunkció egyszerűsített kijelzőjén keresztül. |
| Négyszer ismétlődő öt hosszú sípolás. | Alacsony szintű figyelmeztetés | Eredeti maradt az expozíciós üveglapon, vagy elfogyott a papír. |
| Öt rövid hangjelzés ötször. | Magas szintű figyelmeztetés. | A gép felhívja a felhasználó figyelmét arra, hogy elakadt a papír, újra kell tölteni a festéket, vagy más probléma merült fel. |

↓ Megjegyzés

- A felhasználó nem némithatja el a készülék hangjelzéseit. Ha a készülék hangjelzéssel figyelmezteti a felhasználót, hogy a papír elakadt vagy elfogyott a festék, illetve ha a készülék fedeleit többször egymás után felnyitja és becsukja, a készülék akkor is hangjelzést adhat, ha a normál állapot már visszaállt.
- A sípoló figyelmeztető jelzések igény szerint engedélyezhetők és letilthatók. A Kezelőgomb hangjelzés funkcióról az „Általános jellemzők” között, A készülék csatlakoztatása/ Rendszerbeállítások című részében olvashat bővebben .

Amikor probléma adódik a készülék működtetésével

Ez a szakasz a leggyakrabban felmerülő problémákat és kijelzőpanelen megjelenő leggyakoribb üzeneteket tárgyalja. Ha más üzenet jelenik meg, kövesse a kijelzett utasítást.

| Probléma | Okok | Megoldások |
|--|--|--|
| A [Fax], illetve a [Szkennel] ikon nem jelenik meg a [Kezdőképernyőn] annak ellenére, hogy a másoló képernyő látszik, amikor a készülék főkapcsolója be van kapcsolva. | A másoló funkción kívül más funkció még nem áll készen a használatra. | A használható funkciók megjelennek a [Kezdőképernyőn]. Az rendelkezésre állás ideje a funkciótól függ. Várjon még egy keveset. |
| A készüléket éppen bekapcsolták, a Felhasználói eszközök képernyő látható, de ebből a menüből egyes tételek hiányoznak. | A másoló funkción kívül más funkció még nem áll készen a használatra. | Az egyes funkciók sorban megjelennek a menüben, amint a készülék készen áll használatukra. Az rendelkezésre állás ideje a funkciótól függ. Várjon még egy keveset. |
| A lámpa égve marad és a készülék nem kapcsol alvó állapotba még az [Energiatakarékos mód] gomb megnyomásakor sem. | <ul style="list-style-type: none"> • Az automatikus lapadagoló nyitva van. • Adatsere zajlik a készülék és egy külső berendezés között. • A merevlemez működik. | <ul style="list-style-type: none"> • Csukja le az automatikus lapadagolót. • Ellenőrizze, hogy a készülék kommunikál-e külső berendezéssel. • Várjon még egy keveset. |
| A kijelző ki van kapcsolva. | A készülék Alvó üzemmódban van. | Az Alvó üzemmód kikapcsolásához nyomja meg az [Energiatakarékos mód] vagy az [Állapot ellenőrzése] gombot. |
| Semmi nem történik az [Állapot ellenőrzése] gomb vagy az [Energiatakarékos mód] gomb megnyomására. | A főkapcsoló ki van kapcsolva. | Kapcsolja be a készülék főkapcsolóját. |

| Probléma | Okok | Megoldások |
|--|---|--|
| A "Please wait." üzenet jelenik meg. | Ez az üzenet jelenik meg az [Energiatakarékos mód] gomb megnyomására. | Várjon. Ha a készülék öt percen belül nem üzemkés, vegye fel a kapcsolatot a szervizzel. |
| A "Várjon." üzenet jelenik meg. | Az üzenet a készülék bemelegedése során jelenik meg. | <ul style="list-style-type: none"> Várja meg, amíg az üzenet eltűnik a kijelzőről. Amíg az üzenet látható, ne kapcsolja ki a készüléket. Ha a készülék kilenc percen belül nem üzemkés, vegye fel a kapcsolatot a szervizzel. |
| A "Várjon." üzenet jelenik meg. | Ez az üzenet a festéktartály cseréje után jelenik meg. | <ul style="list-style-type: none"> Várja meg, amíg az üzenet eltűnik a kijelzőről. Amíg az üzenet látható, ne kapcsolja ki a készüléket. Ha az üzenet nem tűnik el hat percen belül, vegye fel a kapcsolatot a szervizzel. |
| "A memória megtelt. Szeretné tárolni a szkennelt fájlt?" üzenet jelenik meg. | A beolvasott eredeti dokumentumok lapjainak/ oldalainak száma meghaladja a merevlemezen tárolható oldalak számát. | <ul style="list-style-type: none"> Nyomja meg az [Igen] gombot a beolvasott oldalak tárolásához. A felesleges fájlokat a [Fájl törlése] gomb megnyomásával törölje. Nyomja meg a [Nem] gombot, ha nem tárolja a beolvasott oldalakat. A felesleges fájlokat a [Fájl törlése] gomb megnyomásával törölje. |
| Megjelenik az "Önellenőrzés..." üzenet. | A készülék képigazítási műveleteket hajt végre. | A készülék rendszeres karbantartást hajthat végre műveletek közben is. A karbantartás gyakorisága és időtartama függ a páratartalomtól, a hőmérséklettől és olyan nyomtatási tényezőktől, mint a papírméret és a papír típusa. Várja meg, amíg a készülék üzemkés nem lesz. |

| Probléma | Okok | Megoldások |
|---|--|---|
| A felhasználói kód adatbeviteli képernyője látható. | A felhasználók tevékenységét a Felhasználói kód hitelesítés korlátozza. | Az engedélyezett Felhasználói kód hitelesítés esetén történő bejelentkezésről a Getting Started című útmutató  "When the Authentication Screen is Displayed" részében olvashat bővebben. |
| A hitelesítési képernyő jelenik meg. | Alapvető hitelesítés, Windows hitelesítése, LDAP hitelesítés vagy Integrált szerver hitelesítése beállítás aktív. | Adja meg a Belépési nevet és a Belépési jelszót. A hitelesítési képernyő részleteiért lásd: "When the Authentication Screen is Displayed", Getting Started  . |
| A "Nem sikerült a hitelesítés." üzenet jelenik meg. | A beírt Belépési név vagy Belépési jelszó hibás. | A helyes Belépési név és Belépési jelszó részleteiről a Biztonsági útmutató adminisztrátorok számára című  útmutatóban olvashat bővebben. |
| A "Nem sikerült a hitelesítés." üzenet jelenik meg. | A készülék nem tudja elvégezni a hitelesítést. | A hitelesítés részleteit lásd Biztonsági útmutató  . |
| A ""Nincs hozzáférési jogosultsága a funkció használatához."" továbbra is látható marad akkor is, ha Ön már megadott egy érvényes felhasználói kódot. | A bejelentkezett felhasználó nem jogosult a kiválasztott funkció használatára. | A jogosultságokkal kapcsolatos részletekért lásd: Biztonsági útmutató  . |
| A hibaüzenet a kijelzőn marad az elakadt papír eltávolítását követően is. | <ul style="list-style-type: none"> Az elakadást jelző üzenet a kijelzőn marad a fedél szükséges felnyitásáig vagy lecsukásáig. Még mindig van elakadt papír az adagolóban. | Távolítsa el az elakadt papírt, majd nyissa fel, és csukja le a fedelet. A begyűrdött papír eltávolításával kapcsolatos részletekért lásd: "Removing Jammed Paper", Troubleshooting  . |

| Probléma | Okok | Megoldások |
|--|--|---|
| A hibaüzenet a kijelzőn marad még a fogyóeszközök pótlása és/ vagy az elakadt papír eltávolítását követően is. | Akkor jelenik meg, ha a HDD nincsen telepítve. | Nyomja meg a [Start] gombot. |
| A készülék az eredeti képeket a papír hátoldalára nyomtatja. | Ellenőrizze, hogy megfelelően helyezte-e be a papírt. | <ul style="list-style-type: none"> • Helyezzen papírt a tálcába (nyomatási oldalukkal felfelé). • A kézi lapadagolóba nyomtatott oldallal lefelé helyezze be a papírt. |
| Gyakran történik papírelakadás. | Valószínűleg nincs megfelelően beállítva az adagoló oldala vagy az adagoló végén lévő papírvezető. | <ul style="list-style-type: none"> • Távolítsa el az elakadt papírt. A begyűrődött papír eltávolításával kapcsolatos részletekért lásd: "Removing Jammed Paper", Troubleshooting . • Ellenőrizze, hogy az oldalsó vagy az adagoló végén található vezetők helyesen vannak-e beállítva. Azt is ellenőrizze, hogy az oldalsó vezetőket rögzítette-e. Az oldalsó és hátulsó vezető beállításának részleteiért lásd: "Changing the Paper Size", Paper Specifications and Adding Paper . |
| Gyakran történik papírelakadás. | Nem a helyes papírméretet adta meg a másolóhoz. | <ul style="list-style-type: none"> • Távolítsa el az elakadt papírt. A begyűrődött papír eltávolításával kapcsolatos részletekért lásd: "Removing Jammed Paper", Troubleshooting . • Adja meg a helyes papírméretet. A papírméret kezelőpult használatával történő megadásáról lásd "Changing Paper Size Settings", Paper Specifications and Adding Paper . |

| Probléma | Okok | Megoldások |
|--|---|---|
| Nem lehet nyomtatni kétoldalas üzemmódban. | Olyan papíradagolót választott ki, amely nincs beállítva kétoldalas nyomtatáshoz. | Ha az adagolóhoz engedélyezni szeretné a kétoldalas nyomtatást, módosítsa a Rendszerbeállítások rész [2 old. alkalmazása] beállítását. A 2 old. alkalmazása beállításáról lásd "Tray Paper Settings", Connecting the Machine/ System Settings  . |
| Nem lehet nyomtatni kétoldalas üzemmódban. | Kétoldalasan nem lehet nyomtatni a kézi lapadagolóba helyezett papírra. | Kétoldalas nyomtatásnál ne a kézi lapadagolót válassza. |
| A "Turn main Power Switch off" (Kapcsolja ki a főkapcsolót) üzenet jelenik meg. | A készülék nem kapcsol ki szabályosan, ha a főkapcsolót kikapcsolja, majd azonnal visszakapcsolja. | Kapcsolja ki a főkapcsolót. A kikapcsolás után várjon legalább tíz másodpercig, és csak utána kapcsolja vissza a készüléket. |
| "Bezárás... Kérem, várjon. A főkapcsoló automatikusan kikapcsol. Maximális várakozási idő: 3 perc" képernyőüzenet jelenik meg. | A kikapcsolás megkezdődött, mert a főkapcsolót kikapcsolták, amikor a készülék készenléti helyzetben volt, vagy valamilyen műveletet hajtott végre. | Kövesse a képernyőn megjelenő utasítást, és várja meg, amíg a készülék kikapcsol. Ne kapcsolja be a főkapcsolót, amíg a kijelzőn ez az üzenet olvasható. Ha a főkapcsolót már bekapcsolta, kövesse a megjelenő üzenet utasításait. A főkapcsoló ki- és bekapcsolásának részleteiért lásd: "Turning On/Off the Power", Getting Started  . |
| A Címjegyzék kijelzőpanelen vagy Web Image Monitor alkalmazással történő módosításakor hiba történt. | Amikor több tárolt dokumentumot töröl, a Címjegyzék nem módosítható. | Várjon egy kis ideig, majd próbálja meg ismét a műveletet. |

| Probléma | Okok | Megoldások |
|--|--|--|
| Nem használható a Web Image Monitor a dokumentumszerverben tárolt dokumentumok kinyomtatására. | A nyomtatási mennyiségkorlátok beállítása esetén a felhasználók nem tudnak a megadott mennyiségnél többet nyomtatni. Azok a nyomtatási munkák, melyeket egy nyomtatási korlátmennyiséget elérő felhasználó választott ki, törlődnek. | <ul style="list-style-type: none"> A nyomtatási mennyiségek korlátozásának beállítási részleteiért lásd Biztonsági útmutató . A nyomtatási munkák állapotának megtekintéséhez lásd a [Nyomtatási munkanapló]-t. A Web Image Monitor alkalmazásban kattintson a [Munka] lehetőségre az [Állapot/Információ] menüben. Majd kattintson a [Feladatnapló] lehetőségre a "Dokumentumszerver" menüben. |
| A "A belső hűtőventillátor aktív." üzenet jelenik meg, és a ventillátor működésbe lép. | A nagyobb nyomtatási munkák során a készülék belseje felmelegszik, ezért a hűtőventillátor bekapcsol. A ventillátor kb. 600 A4  méretű lap nyomtatása után automatikusan működésbe lép. (Üzembe állítási környezet: 10 °C-32 °C) | A ventillátor körülbelül 30 percig marad bekapcsolva. A ventillátor zajt bocsát ki, de ez normális, és nem befolyásolja a készülék működését. |
| "A kezdőképernyőt jelenleg egy másik funkció használja." üzenet jelenik meg. | A [Kezdőképernyőt] másik funkció szerkeszti. | Várjon egy rövid ideig, majd ismét próbálja meg létrehozni a parancsikont a [Kezdőképernyőn]. |
| "A képadat mérete nem megfelelő. A szükséges adatok a kézikönyvben található meg." üzenet jelenik meg. | A kép adatmérete nem érvényes. | A parancsikon képének fájlméretével kapcsolatos részletekért lásd: ""Customizing the [Home] Screen", Convenient Functions  . |
| "A képadat formája nem megfelelő." üzenet jelenik meg. | A hozzáadandó parancsikon képének fájlformátuma nem támogatott. | A hozzáadandó parancsikonok képének fájlformátuma JPEG kell, hogy legyen. Adja meg a képet ismét. |

↓ Megjegyzés

- Ha a papírtípus, a papírméret vagy a papírkapacitás problémái miatt nem tud olyan másolatot készíteni, amelyet szeretne, használjon ajánlott papírt. A javasolt papír adatait lásd: 135. o. "Javasolt papírméreték és -típusok".
- Meggyűrődött, hullámos papír használata gyakran okoz elakadásokat, szennyezett papíréleket, illetve elcsúszott pozíciókat kötegelt nyomtatás közben. Hullámos papír használatakor szüntesse ezt meg úgy, hogy kézzel kiegyenesíti, illetve a hullámos oldalával lefelé töltse be a papírt. Emellett a papír meghajlásának elkerülése érdekében a papírt sima felületre helyezze, és ne támassza a falnak.



Amikor üzenet jelenik meg a kezelőpanelen

A Másoló/Dokumentumszerver használata során megjelenő üzenetek

Ez a rész a készülék fontosabb üzeneteit ismerteti. Egyéb üzenetek esetén kövesse a megjelenő utasításokat.

★ Fontos

- Ha a papírtípus, a papírméret vagy a papírkapacitás problémái miatt nem tud olyan másolatot készíteni, amelyet szeretne, használjon ajánlott papírt. A javasolt papír adatait lásd: 135. o. "Javasolt papírméretetek és -típusok".
- Az egyéb, itt nem látható üzenetekről itt találhat információt: 152. o. "Amikor probléma adódik a készülék működtetésével".

| Üzenet | Okok | Megoldások |
|--|---|---|
| "Ellenőrizze a papírméretet." | Érvénytelen papírméretet állított be. | Ha megnyomja a [Start] gombot, a készülék a kiválasztott papírra kezd nyomtatni. |
| "Tisztítsa meg a szkennert üvegét. (Az üveglap mellett található.)" | A szkennert üvege, vagy az ADF vezető lemeze piszkos. | Tisztítsa meg őket. A készülék tisztításáról a Karbantartás és műszaki adatok című útmutató  „A készülék karbantartása” részében olvashat bővebben. |
| "2 old. másolás nem elérhető ezzel a papírmérettel. Válasszon más méretet, v. törölje a 2. old. másolást." | Olyan papírméretet választott, amely kétoldalas másolás üzemmódban nem alkalmazható. | Válassza ki a megfelelő papírméretet. A kétoldalas üzemmódról a Másoló/Dokumentumszerver című útmutató  „Kétoldalas másolás” részében olvashat bővebben. |
| "Túllépte a fájlkénti max. oldalszámot. Szeretné a beolvasott oldalakat 1 fájlban tárolni?" | A beolvasott oldalak száma meghaladja a dokumentum szerver egy fájljának kapacitását. | <ul style="list-style-type: none"> • Ha fájlként kívánja tárolni a szkennelt oldalakat a dokumentum szerveren, nyomja meg az [Igen] gombot. • Ha nem kívánja tárolni a szkennelt oldalakat, nyomja meg a [Nem] gombot. A készülék törli a szkennelt adatokat. |

| Üzenet | Okok | Megoldások |
|---|---|--|
| "Túllépte a használható lapok maximális számát. A másolás le fog állni." | A felhasználó túllépte a számára engedélyezett példányszámot. | A felhasználónkénti másolatok számának ellenőrzéséhez lásd: Biztonsági útmutató  . |
| "Az eltárolt fájl túllépte a max. fájlonkénti oldalszámot. A másolás le fog állni." | A beszkenelt eredeti dokumentum túl sok oldalt tartalmaz ahhoz, hogy azokat egy dokumentumban lehessen tárolni. | Nyomja meg a [Kilépés] gombot, majd tárolja el újra megfelelő számú oldallal. |
| "Maximális példányszám: n." (Az n egy számot jelöl.) | A kívánt másolatszám meghaladja a legnagyobb megadható példányszámot. | A másolatok maximális száma a [Másoló/Dok. szerver beáll.] [Általános beállítások] részében lévő [Max. példányszám] beállításnál adható meg. A Max. példányszám funkcióval kapcsolatos részleteket lásd: "Általános funkciók" Másoló/Dokumentumszerver  . |
| "Ered. beo. másik funkció végzi" | A készüléket jelenleg nem másolóként, hanem például dokumentumszerver üzemmódban használják. | Törölje a folyamatban lévő feladatot. Nyomja meg például a [Kilépés], majd a [Kezdőképernyő] gombot. Most nyomja meg a [Dok.szerver] ikont a [Kezdőképernyő] oldalon, majd a [Stop] gombot. Amikor az üzenet megjelenik a képernyőn, az utasításokat követve törölheti a feladatot. |
| "Kérem, várjon." | A Web Image Monitor a célállomások listájának aktualizálását végzi a hálózaton keresztül. | Várja meg, amíg az üzenet eltűnik a kijelzőről. Ne kapcsolja ki a készüléket, amíg látható az üzenet. Az aktualizálandó célállomások számától függően előfordulhat, hogy a művelet csak bizonyos késlekedéssel folytatható. Amíg az üzenet a kijelzőn olvasható, a készülékkel semmilyen egyéb műveletet nem hajthat végre. |

| Üzenet | Okok | Megoldások |
|---|--|--|
| "A kiválasztott fájlok olyanokat is tartalmaznak, melyhez nincs hozzáférési jogosultsága. Csak a hozzáférési jogosultsággal rendelkező fájlok kerülnek törlésre." | Fájlok törlését kísérelte meg, anélkül, hogy erre jogosult lenne. | A fájlt az a személy törölheti, aki azt létrehozta. Egy olyan fájl törléséhez, amelyre Önnek nincs jogosultsága, vegye fel a kapcsolatot a fájlt létrehozó személlyel. |
| "Nincs jogosultsága e funkció használatához." | A bejelentkezett felhasználó nem jogosult a kiválasztott funkció használatára. | A jogosultságokkal kapcsolatos részletekért lásd: Biztonsági útmutató  . |

Amikor a memória megtelik a másolás/dokumentum szerver funkció használata közben

| Üzenet | Okok | Megoldások |
|--|---|---|
| "A memória megtelt. nn eredeti került beolvasásra. Nyomja meg a [Nyomtat] gombot a beolvasott eredetik másolásához." Az üzenetben lévő „nn” változó számot jelöl. | A beolvasott eredeti dokumentumok száma meghaladja a memóriában tárolható oldalak számát. | <ul style="list-style-type: none"> A beolvasott eredetik másolásához és a beolvasott adatok törléséhez nyomja meg a [Nyomtatás] gombot. A [Memória törlése] lehetőséggel a beolvasott adatokat törli, nem a másolást. |
| "Nyomja meg a [Folytatás] gombot a maradék eredeti másolásához." | A készülék ellenőrizte, hogy a fennmaradó eredetiket lehet-e másolni, miután kinyomtatta a beolvasott eredetiket. | <ul style="list-style-type: none"> A másolás folytatásához vegye ki az összes másolatot, majd nyomja meg a [Folytatás] gombot. Nyomja meg a [Stop] gombot a másolás leállításához. |

↓ Megjegyzés



- Ha a Felhasználói eszközök [Bemenet / Kimenet] részében a [Memória megtelt, aut. szkennelés újraindítása] opciót a [Be] lehetőségre állítja, a memória túlcsoordulás üzenet akkor sem jelenik meg, ha egyébként a memória megtelt. A készülék előbb a szkennelt eredetiktől készít másolatot, majd automatikusan beszkennelel és másolja a maradék eredetiket. Ez esetben a szortírozott oldalak nem sorrendben lesznek. A Megtelt mem. autom. újra szkennelés üzenetről a Másoló/Dokumentumszerver című útmutató  „Be-/Kimenet” részében olvashat bővebben.



A fax funkció használata során megjelenő üzenetek

Ez a rész a készülék fontosabb üzeneteit ismerteti. Egyéb üzenetek esetén kövesse a megjelenő utasításokat.

↓ Megjegyzés

- A kezelőpanel Rendszerbeállítások, illetve Faxbeállítások funkcióinál megerősíthető beállítások a Web Image Monitor segítségével is megerősíthetők. A beállítások Web Image Monitor segítségével történő megerősítésének részleteiért lásd a Web Image Monitor Súgóját.



| Üzenet | Okok | Megoldások |
|---|---|--|
| "A megadott útvonal nem található. Kérem, ellenőrizze a beállításokat." | A célállomásként megadott számítógép vagy mappa neve hibás. | Ellenőrizze, hogy a számítógép és a célmappa neve helyes-e. |
| "Ellenőrizze, hogy nincs-e hálózati probléma." [13-10] | Az Ön által megadott telefonszám egy másik eszköz által már regisztrálva van a kapuőrben. | <ul style="list-style-type: none"> • Ellenőrizze és szükség esetén javítsa, hogy a helyes alias telefonszám van-e felsorolva a [H.323 beállítások] között a [Faxbeállítások] lehetőségénél. A H.323 beállítások részleteiről a Fax című útmutató  „Kezdeti beállítások” részében olvashat bővebben. • A hálózati problémák részleteiért vegye fel a kapcsolatot az adminisztrátorral. |
| "Ellenőrizze, hogy nincs-e hálózati probléma." [13-11] | A kapuőr nem érhető el. | <ul style="list-style-type: none"> • Ellenőrizze, hogy a helyes kapucím fel van-e sorolva a [H.323 beállítások] között a [Fax funkciók] lehetőségénél. A H.323 beállítások részleteiről a Fax című útmutató  „Kezdeti beállítások” részében olvashat bővebben. • A hálózati problémák részleteiért vegye fel a kapcsolatot az adminisztrátorral. |



| Üzenet | Okok | Megoldások |
|---|---|---|
| "Ellenőrizze, hogy nincs-e hálózati probléma." [13-17] | A felhasználói név regisztrálását visszautasította az SIP szerver. | <ul style="list-style-type: none"> Ellenőrizze, hogy a [Faxbeállítások] részen lévő [SIP beállítások] között megadott SIP szerver IP-címe és SIP felhasználói név megfelelő-e. A SIP beállítások részleteiről a Fax című útmutató  „Kezdeti beállítások” részében olvashat bővebben. A hálózati problémák részleteiért vegye fel a kapcsolatot az adminisztrátorral. |
| "Ellenőrizze, hogy nincs-e hálózati probléma." [13-18] | Az SIP szerver nem elérhető. | <ul style="list-style-type: none"> Ellenőrizze, hogy a megfelelő SIP szerver IP-címe jelenik-e meg a [SIP beállítások] lehetőségénél a [Faxbeállítások] alatt. A SIP beállítások részleteiről a Fax című útmutató  „Kezdeti beállítások” részében olvashat bővebben. A hálózati problémák részleteiért vegye fel a kapcsolatot az adminisztrátorral. |
| "Ellenőrizze, hogy nincs-e hálózati probléma." [13-24] | Az SIP szerveren regisztrált jelszó nem egyezik meg az ezen a készüléken regisztrált jelszóval. | A hálózati problémák részleteiért vegye fel a kapcsolatot az adminisztrátorral. |

| Üzenet | Okok | Megoldások |
|---|--|--|
| <p>"Ellenőrizze, hogy nincs-e hálózati probléma." [13-25]</p> | <p>Az [Érvényes protokoll] menüben az IP-cím nem engedélyezett vagy helytelen IP-címet regisztrált.</p> | <ul style="list-style-type: none"> • Ellenőrizze, hogy az [Érvényes protokoll] IPv4 beállításának értéke Aktív a [Rendszerbeáll.] részen. Az Érvényes protokoll részleteiről A készülék csatlakoztatása/ Rendszerbeállítások című útmutató  „Interfészbeállítások” részében olvashat bővebben. • Ellenőrizze, hogy a helyes IPv4-cím legyen megadva a készülékhez a [Rendszerbeállítások] lehetőségénél. Az IPv4-cím részleteiért lásd: "Interfész beállítások", A készülék csatlakoztatása/ Rendszerbeállítások . • A hálózati problémák részleteiért vegye fel a kapcsolatot az adminisztrátorral. |
| <p>"Ellenőrizze, hogy nincs-e hálózati probléma." [13-26]</p> | <p>Az "Érvényes protokoll" és a "SIP szerver IP-címe" beállítás nem egyezik meg vagy helytelen IP-címet regisztrált.</p> | <ul style="list-style-type: none"> • Ellenőrizze, hogy a helyes IP-cím van-e megadva a készülékhez a [Rendszerbeállítások] lehetőségénél. Az IP-cím részleteiért lásd: "Interfész beállítások", A készülék csatlakoztatása/ Rendszerbeállítások . • A hálózati problémák részleteiért vegye fel a kapcsolatot az adminisztrátorral. |



| Üzenet | Okok | Megoldások |
|---|---|--|
| <p>"Ellenőrizze, hogy nincs-e hálózati probléma." [14-01]</p> | <p>Nem található a DNS szerver, az SMTP szerver vagy a továbbítási célként megadott mappa, vagy nem található az SMTP szerver kikerülésével (nem azon keresztül) történő internetes faxoláshoz megadott célállomás.</p> | <ul style="list-style-type: none"> • Ellenőrizze, hogy a [Rendszerbeállítások] alábbi beállításai megfelelően fel vannak-e sorolva. <ul style="list-style-type: none"> • DNS szerver • Az SMTP szerver neve és IP-címe <p>Ezen beállítások részleteiért lásd: "Interfész beállítások" vagy "Fájlvitel", A készülék csatlakoztatása/ Rendszerbeállítások .</p> • Ellenőrizze, hogy jól van-e megadva az átviteli mappa. • Ellenőrizze, hogy megfelelően működik-e az a számítógép, amelyen a továbbítási mappa található. • Ellenőrizze, hogy a LAN kábel helyesen van-e csatlakoztatva a készülékhez. • A célállomások hálózati problémáiról a célállomások rendszergazdája tud bővebb felvilágosítást adni. • A hálózati problémák részleteiért vegye fel a kapcsolatot az adminisztrátorral. |

| Üzenet | Okok | Megoldások |
|---|---|--|
| <p>"Ellenőrizze, hogy nincs-e hálózati probléma." [14-09]</p> | <p>Az e-mail átvitelt az SMTP hitelesítés vagy a POP az SMTP hitelesítés előtt visszautasította, vagy annak a számítógépnek a felhasználói hitelesítése utasította vissza, amelyen az átviteli mappa található.</p> | <ul style="list-style-type: none"> • Ellenőrizze, hogy a Felhasználói név és Jelszó az alábbi beállításoknál a [Rendszerbeállítások] alatt megfelelően jelennek-e meg. <ul style="list-style-type: none"> • SMTP Authentication (SMTP-hitelesítés) • POP SMTP előtt • Fax e-mail azonosító <p>Ezen beállítások részleteiért lásd: "Fájlvitel", A készülék csatlakoztatása/ Rendszerbeállítások .</p> • Ellenőrizze, hogy helyesen van-e megadva ahhoz a számítógéphez tartozó felhasználói azonosító és a jelszó, amelyen az átviteli mappa található. • Ellenőrizze, hogy helyesen van-e megadva a továbbítási mappa. • Ellenőrizze, hogy az átviteli mappát tartalmazó számítógép megfelelően működik-e. • A hálózati problémák részleteiért vegye fel a kapcsolatot az adminisztrátorral. |

| Üzenet | Okok | Megoldások |
|---|---|--|
| <p>"Ellenőrizze, hogy nincs-e hálózati probléma." [14-33]</p> | <p>A készülék e-mail címei és az adminisztrátor nincsenek regisztrálva.</p> | <ul style="list-style-type: none"> • Ellenőrizze, hogy a [Rendszerbeáll.] [Fax e-mail azonosító] részen megadott E-mail cím helyes. A Fax e-mail azonosító részleteiről A készülék csatlakoztatása/ Rendszerbeállítások című útmutató  „Fájlvitel” részében olvashat bővebben. • A hálózati problémák részleteiért vegye fel a kapcsolatot az adminisztrátorral. |
| <p>"Ellenőrizze, hogy nincs-e hálózati probléma." [15-01]</p> | <p>Nincs POP3/IMAP4 szervercím regisztrálva.</p> | <ul style="list-style-type: none"> • Ellenőrizze, hogy a [Rendszerbeáll.] részen található [POP3/IMAP4 beállítások] között megadott Szervernév vagy szervercím helyes. A POP3/IMAP4 beállítások részleteiről A készülék csatlakoztatása/ Rendszerbeállítások című útmutató  „Fájlvitel” részében olvashat bővebben. • A hálózati problémák részleteiért vegye fel a kapcsolatot az adminisztrátorral. |

| Üzenet | Okok | Megoldások |
|---|--|--|
| <p>"Ellenőrizze, hogy nincs-e hálózati probléma." [15-02]</p> | <p>Nem tud bejelentkezni POP3/IMAP4 szerverre.</p> | <ul style="list-style-type: none"> • Ellenőrizze, hogy a [Rendszerbeáll.] részen található [Fax e-mail azonosító] beállításnál megadott Felhasználói név és Jelszó helyes. A Fax e-mail azonosító részleteiről A készülék csatlakoztatása/ Rendszerbeállítások című útmutató  „Fájlvitel” részében olvashat bővebben. • A hálózati problémák részleteiért vegye fel a kapcsolatot az adminisztrátorral. |
| <p>"Ellenőrizze, hogy nincs-e hálózati probléma." [15-03]</p> | <p>Nincs beprogramozva a készülék e-mail címe.</p> | <ul style="list-style-type: none"> • Ellenőrizze, hogy a helyes készülék e-mail cím van-e megadva a [Rendszerbeállítások] menüpontban. Az e-mail címek beállításainak részleteit lásd: "Fájlvitel", A készülék csatlakoztatása/ Rendszerbeállítások . • A hálózati problémák részleteiért vegye fel a kapcsolatot az adminisztrátorral. |

| Üzenet | Okok | Megoldások |
|---|---|---|
| <p>"Ellenőrizze, hogy nincs-e hálózati probléma." [15-11]</p> | <p>A DNS szerver vagy a POP3/IMAP4 szerver nem található.</p> | <ul style="list-style-type: none"> • Ellenőrizze, hogy a [Rendszerbeállítások] alábbi beállításai megfelelően fel vannak-e sorolva. <ul style="list-style-type: none"> • A DNS-szerver IP-címe • A POP3/IMAP4 szerver neve és IP-címe • A POP3/IMAP4 szerver portszáma • Vételi protokoll <p>Ezen beállítások részleteiért lásd: "Interfész beállítások" vagy "Fájlvitel", A készülék csatlakoztatása/ Rendszerbeállítások .</p> <ul style="list-style-type: none"> • Ellenőrizze, hogy a LAN kábel helyesen van-e csatlakoztatva a készülékhez. • A hálózati problémák részleteiért vegye fel a kapcsolatot az adminisztrátorral. |

| Üzenet | Okok | Megoldások |
|--|--|--|
| "Ellenőrizze, hogy nincs-e hálózati probléma." [15-12] | Nem tud bejelentkezni POP3/IMAP4 szerverre. | <ul style="list-style-type: none"> Ellenőrizze, hogy a [Rendszerbeállítások] alábbi beállításai megfelelően fel vannak-e sorolva. <ul style="list-style-type: none"> a [Fax email azonosító] felhasználói neve és jelszava a POP SMTP előtt hitelesítés felhasználói neve és jelszava <p>Ezen beállítások részleteiért lásd: "Fájlvitel", A készülék csatlakoztatása/ Rendszerbeállítások .</p> <ul style="list-style-type: none"> A hálózati problémák részleteiért vegye fel a kapcsolatot az adminisztrátorral. |
| "Az LDAP szerverrel való kapcsolat megszakadt. Ellenőrizze a szerver állapotát." | Hálózati hiba történt, és a kapcsolat megszakadt. | Próbálja újra a folyamatot. Ha az üzenet továbbra is látható, akkor lehet, hogy a hálózat túlterhelt. Ellenőrizze az LDAP szerver beállításait a [Rendszerbeállítások] menüpontban. Az LDAP szerver beállításainak részleteiért lásd: "Az LDAP szerver programozása", A készülék csatlakoztatása/ Rendszerbeállítások  . |
| "Hiba történt, és a küldés leállt." | <ul style="list-style-type: none"> Az eredeti dokumentum elakadt az azonnali átvitel során. A készülékkel van a probléma, vagy zajos a telefonvonal. | Nyomja meg a [Kilépés] gombot, és küldje újra a dokumentumokat. |
| "Túllépte a max. megjeleníthető számot. Max. sz.: n" (Az n egy számot jelöl.) | A keresési eredmények száma meghaladta a maximális számot, amit egyszerre ki lehet jelezni. | A keresési feltételek megváltoztatása után keressen újra. |





| Üzenet | Okok | Megoldások |
|--|---|--|
| "Túllépte az LDAP szerver keresési időkorlátját. Ellenőrizze a szerver állapotát." | Hálózati hiba történt, és a kapcsolat megszakadt. | <ul style="list-style-type: none"> Próbálja újra a folyamatot. Ha az üzenet továbbra is látható, akkor lehet, hogy a hálózat túlterhelt. Ellenőrizze, hogy az LDAP szerver helyes beállításai fel vannak-e sorolva az [Adminisztrátori eszköz.] menüpontban a [Rendszerbeállítások] lehetőségnél. Az LDAP szerver részleteivel kapcsolatban lásd: "Az LDAP szerver programozása", A készülék csatlakoztatása/ Rendszerbeállítások . |
| "Működési hiba. Feldolgozás leállt." | A készülék dokumentumot fogadott Internet Fax használatával, amikor kikapcsolták a főkapcsolóval. | A levelezőszervertől függően megtörténhet, hogy a készülék az időtúllépési időszak letelése előtt akkor sem tudja fogadni az Internet Fax használatával küldött adatokat, ha azonnal visszakapcsolja. Várja meg, amíg a levelezőszerver időtúllépési időszaka letelik, és indítsa újra az Internet Fax fogadását. Az Internet Fax fogadásáról a rendszergazda adhat további felvilágosítást. |
| "Működési hiba a faxban. Az adatokat inicializálni kell." | Probléma van a fax működésével. | Jegyezze fel a kijelzőn látható hibakódot, majd vegye fel a kapcsolatot a szervizképviselővel. A készülék többi funkciója használható. |
| "Az LDAP szerver hitelesítése sikertelen volt. Ellenőrizze a beállításokat." | Hálózati hiba történt, és a kapcsolat megszakadt. | Végezze el a felhasználói név és jelszó megfelelő beállításait az LDAP szervertől hitelesítéshez. |

| Üzenet | Okok | Megoldások |
|---|---|---|
| "Ered. beo. másik funkció végzi" | A készülék jelenleg nem faxként, hanem például dokumentumszerverként üzemel. | Mielőtt a fájlt faxként elküldi, törölje a folyamatban levő munkát. Nyomja meg például a [Kilépés], majd a [Kezdőképernyő] gombot. Nyomja meg a [Dokumentum szerver] ikont a [Kezdőképernyőn]. Ezt követően nyomja meg a [Stop] gombot. Amikor az üzenet megjelenik a képernyőn, az utasításokat követve törölheti a feladatot. |
| "Tegeye vissza az eredetiit, ellenőrizze, és nyomja meg a Start gombot." | Az eredeti dokumentum elakadt a memóriaátvitel során. | Nyomja meg a [Kilépés] gombot, és küldje újra a dokumentumokat. |
| "Néhány érvénytelen célállomást tartalmaz. Szeretné csak az érvényes célállomás(ok)at kiválasztani?" | A megadott csoport olyan fax-, e-mail- és/vagy mappa célállomásokat foglal magában, amelyek egyike nem kompatibilis a választott átviteli üzemmóddal. | Az egyes küldések során megjelenő üzenetekben nyomja meg a [Kiválaszt] gombot. |
| "Néhány oldal majdnem üres. A megszakításhoz nyomja meg a Stop-ot." | A dokumentum első lapja majdnem üres. | Lehet, hogy a szkennel az eredeti üres oldalát olvasta be. Ügyeljen arra, hogy helyesen helyezze be az eredetiket. Az üres oldalak okának meghatározásával kapcsolatos részleteket lásd: "Üres oldalak érzékelése", Fax  . |
| "A kiválasztott fájlok olyanokat is tartalmaznak, melyhez nincs hozzáférési jogosultsága. Csak a hozzáférési jogosultsággal rendelkező fájlok kerülnek törlésre." | Olyan dokumentumot próbált meg törölni, amelyre vonatkozóan nincs törlési engedélye. | A tárolt dokumentumok hozzáférési jogosultságának ellenőrzéséhez, vagy az olyan dokumentumok törléséhez, amelyhez nem rendelkezik törlési jogosultsággal lásd: Biztonsági útmutató  . |



| Üzenet | Okok | Megoldások |
|---|---|---|
| "Célállomások listájának frissítése folyamatban. Kérem, várjon. A megadott célállomás(ok) vagy küldő(k) neve törlésre került." | A Web Image Monitor a célállomások listájának aktualizálását végzi a hálózaton keresztül. | Várja meg, amíg az üzenet eltűnik a kijelzőről. Ne kapcsolja ki a készüléket, amíg látható az üzenet. Az aktualizálandó célállomások számától függően előfordulhat, hogy a művelet csak bizonyos késlekedéssel folytatható. A készülék semmilyen műveletet nem hajt végre addig, amíg az üzenet a kijelzőn olvasható. |
| "Nincs jogosultsága e funkció használatához." | A bejelentkezett felhasználó nem jogosult a kiválasztott funkció használatára. | A jogosultságokkal kapcsolatos részletekért lásd: Biztonsági útmutató  . |
| "A célállomást nem lehet kiválasztani, mert ennek jelenleg nem érvényes a tanúsítványa." | A felhasználói tanúsítvány (célállomás tanúsítvány) lejárt. | Új tanúsítvány telepítése szükséges. A felhasználói tanúsítvánnyal (célállomás tanúsítvány) kapcsolatos részleteket lásd Biztonsági útmutató  . |
| "A csoport célállomást nem lehet kiválasztani, mert olyan célállomás tartalmaz, melynek jelenleg nincs érvényes tanúsítványa." | A felhasználói tanúsítvány (célállomás tanúsítvány) lejárt. | Új tanúsítvány telepítése szükséges. A felhasználói tanúsítvánnyal (célállomás tanúsítvány) kapcsolatos részleteket lásd Biztonsági útmutató  . |
| "Nem lehet végrehajtani az átvitelt, mert az S/MIME aláíráshoz használt tanúsítvány jelenleg nem érvényes." | Az eszköztanúsítvány (S/MIME) lejárt. | Új eszköztanúsítvány (S/MIME) telepítése szükséges. Az eszköztanúsítvány S/MIME telepítését lásd: Biztonsági útmutató  . |
| "A tárolt célállomások jelenleg érvénytelen tanúsítvánnyal rendelkező célállomás(oka)t is tartalmaznak. A célállomás(oka)t nem lehet előhívni." | A felhasználói tanúsítvány (célállomás tanúsítvány) lejárt. | Új tanúsítvány telepítése szükséges. A felhasználói tanúsítvánnyal (célállomás tanúsítvány) kapcsolatos részleteket lásd Biztonsági útmutató  . |

| Üzenet | Okok | Megoldások |
|--|---|--|
| "Az átviteli eredmény emailben küldéséhez regisztrált célállomás tanúsítványa jelenleg érvénytelen. A célállomást nem lehet előhívni." | A felhasználói tanúsítvány (célállomás tanúsítvány) lejárt. | Új tanúsítvány telepítése szükséges. A felhasználói tanúsítvánnyal (célállomás tanúsítvány) kapcsolatos részleteket lásd Biztonsági útmutató  . |
| "Az átv. eredm. emailben küldéséhez megadott regisztrált célállomás tanúsítványa jelenleg érvénytelen. A célállomást nem lehet előhívni." | A felhasználói tanúsítvány (célállomás tanúsítvány) lejárt. | Új tanúsítvány telepítése szükséges. A felhasználói tanúsítvánnyal (célállomás tanúsítvány) kapcsolatos részleteket lásd Biztonsági útmutató  . |
| "Az átvitel nem végrehajtható, mert a tanúsítvány a titkosításhoz jelenleg nem érvényes." | A felhasználói tanúsítvány (célállomás tanúsítvány) lejárt. | Új tanúsítvány telepítése szükséges. A felhasználói tanúsítvánnyal (célállomás tanúsítvány) kapcsolatos részleteket lásd Biztonsági útmutató  . |
| "Nem állítható be [Alíírás], mert az S/MIME aláíráshoz használt eszköztanúsítvány jelenleg nem érvényes." (XXX és YYY a felhasználó lépését jelölik.) | Az eszköztanúsítvány (S/MIME) lejárt. | Új eszköztanúsítvány (S/MIME) telepítése szükséges. Az eszköztanúsítvány S/MIME telepítését lásd: Biztonsági útmutató  . |
| "Az átviteli eredmény emailben küldése nem állítható be, mert a megadott célállomás tanúsítványa jelenleg érvénytelen." | A felhasználói tanúsítvány (célállomás tanúsítvány) lejárt. | A felhasználói tanúsítvánnyal (célállomás tanúsítvány) kapcsolatos részleteket lásd Biztonsági útmutató  . |
| "Az eltárolt célállomások között van olyan, ami nem rendelkezik tanúsítvánnyal." | Nincs felhasználói tanúsítvány (célállomás tanúsítvány). | A felhasználói tanúsítvánnyal (célállomás tanúsítvány) kapcsolatos részleteket lásd Biztonsági útmutató  . |

| Üzenet | Okok | Megoldások |
|--|---|---|
| "Az átviteli eredmény emailben küldéséhez megadott célállomásnak nincs tanúsítványa a titkosításhoz." | Nincs felhasználói tanúsítvány (célállomás tanúsítvány). | A felhasználói tanúsítvánnyal (célállomás tanúsítvány) kapcsolatos részleteket lásd Biztonsági útmutató  . |
| "Az átviteli eredmény emailben küldéséhez megadott tárolt célállomások valamelyikének nincs tanúsítványa a titkosításhoz." | Nincs felhasználói tanúsítvány (célállomás tanúsítvány). | A felhasználói tanúsítvánnyal (célállomás tanúsítvány) kapcsolatos részleteket lásd Biztonsági útmutató  . |
| "Az S/MIME aláíráshoz használt eszköztanúsítvány jelenleg nem érvényes. A regisztrált célállomást nem lehet előhívni." (Az XXX az [E-mail átv. eredm.] e-mail célállomását/célállomásait jelöli.) | Az eszköztanúsítvány (S/MIME) lejárt. | Az eszköztanúsítvány S/MIME telepítését lásd: Biztonsági útmutató  . |
| "Nem lehet kiválasztani a célállomást, mert probléma van az S/MIME aláíráshoz használt eszköztanúsítvánnyal. Ellenőrizze az eszköztanúsítványt." (XXX és YYY a felhasználó lépését jelölik.) | Nincs S/MIME eszköztanúsítvány, vagy a tanúsítvány érvénytelen. | Az eszköztanúsítvány S/MIME telepítését lásd: Biztonsági útmutató  . |

| Üzenet | Okok | Megoldások |
|--|---|---|
| <p>"Nem lehet előhívni az e-mail célállomás(oka)t, mert probléma van a S/MIME aláíráshoz használt eszköztanúsítvánnyal."</p> <p>(Az XXX az [E-mail átv. eredm.] e-mail célállomását/célállomásait jelöli.)</p> | Nincs S/MIME eszköztanúsítvány, vagy a tanúsítvány érvénytelen. | Az eszköztanúsítvány S/MIME telepítését lásd: Biztonsági útmutató  . |
| <p>"PDF digitális aláírás eszköztanúsítványa jelenleg nem érvényes. A tárolt email célállomás(ok) nem hívható elő."</p> | Az eszköztanúsítvány (digitális aláírású PDF) lejárt. | Új eszköztanúsítvány (digitális aláírású PDF) telepítése szükséges. Az eszköztanúsítvány telepítését (digitális aláírású PDF) lásd: Biztonsági útmutató  . |
| <p>"Nem állíthat be aláírást, mert a PDF digitális aláírás eszköztanúsítványa jelenleg nem érvényes."</p> <p>(XXX és YYY a felhasználó lépését jelölik.)</p> | Az eszköztanúsítvány (digitális aláírású PDF) lejárt. | Új eszköztanúsítvány (digitális aláírású PDF) telepítése szükséges. Az eszköztanúsítvány telepítését (digitális aláírású PDF) lásd: Biztonsági útmutató  . |
| <p>"Nem állíthat be aláírást, mert probléma van a PDF digitális aláírás eszköztanúsítványával. Ellenőrizze az eszköztanúsítványt."</p> <p>(XXX és YYY a felhasználó lépését jelölik.)</p> | Nincs eszköztanúsítvány (digitális aláírású PDF), vagy a tanúsítvány érvénytelen. | Új eszköztanúsítvány (digitális aláírású PDF) telepítése szükséges. Az eszköztanúsítvány telepítését (digitális aláírású PDF) lásd: Biztonsági útmutató  . |
| <p>"A tárolt email célállomás(ok) nem hívhatók elő, mert probléma van a PDF digitális aláírás eszköztanúsítványával."</p> | Nincs eszköztanúsítvány (digitális aláírású PDF), vagy a tanúsítvány érvénytelen. | Új eszköztanúsítvány (digitális aláírású PDF) telepítése szükséges. Az eszköztanúsítvány telepítését (digitális aláírású PDF) lásd: Biztonsági útmutató  . |

↓ Megjegyzés

- Ha az "Ellenőrizze, nincs-e hálózati probléma." üzenet jelenik meg, a készülék nincs megfelelően csatlakoztatva a hálózathoz, vagy a készülék beállításai nem megfelelőek. Ha nem szükséges a hálózathoz csatlakoznia, úgy is megadhatja a beállításokat, hogy ez az üzenet ne jelenjen meg, és akkor az [Állapot ellenőrzése] gomb nem fog világítani. Az ezzel kapcsolatos információkat lásd: "Paraméter beállítások", Fax . Ha a készüléket mégis csatlakoztatja a hálózathoz, győződjön meg róla, hogy a megfelelő Felhasználói paraméter konfigurálásával beállította a "Kijelzés" opciót.
- Ha elfogy a papír, a "Nem lehet fax üzenetet nyomtatni. Helyezzen be papírt." üzenet jelenik meg a kijelzőn, mely papír betöltésére szólít fel. Ha más adagolóknak még maradt papír, a dokumentumok normál módon átvehetőek még akkor is, ha a kijelzőn az üzenet egyébként megjelenik. Ez a funkció a "Paraméterbeállítások" segítségével ki- illetve bekapcsolható. Az ezzel kapcsolatos információkat lásd: "Paraméter beállítások", Fax .

Amikor a memória megtelik a fax funkció használata közben

| Üzenet | Okok | Megoldások |
|---|--------------------|--|
| "A memória megtelt. Nem lehet tovább szkennelni. A küldés leáll." | A memória megtelt. | Ha megnyomja a [Kilépés] gombot, akkor a készülék visszatér készenléti módba, és megkezdí a tárolt oldalak átvitelét. A kommunikációs tevékenységlista jelentés segítségével ellenőrizze, hogy mely oldalakat nem küldte el a készülék, és azokat az oldalakat küldje újra. |

10

Üzenet jelenik meg a nyomtató funkció használata közben

Ez a rész a kijelzőpanelen, a hibanaplókban és a jelentésekben előforduló főbb üzeneteket ismerteti. Egyéb üzenetek esetén kövesse a megjelenő utasításokat.

Állapotüzenetek

| Üzenet | Állapot |
|-----------------------------|---|
| "Hex Dump Mode" | Hexadecimális megjelenítési üzemmódban a készülék hexadecimális formátumban fogad adatokat. Nyomja meg a [Munka törlése] gombot a Hex Dump mód törléséhez. |
| "Van felfüggesztett munka." | A nyomtatást ideiglenesen leállította a SmartDeviceMonitor for Client eszköz. Folytathatja a nyomtatást a [Feladatlistán] keresztül a SmartDeviceMonitor for Client esetében, vagy a Web Image Monitor alkalmazásával. A nyomtatás Web Image Monitor segítségével történő folytatásához először kérdezze meg a rendszergazdát. |
| "Offline" | A készülék offline módban van. |
| "Kérem, várjon." | Az üzenet pár másodpercre festékkazetta cseréje során jelenik meg a kijelzőn, illetve akkor, ha a készülék valamilyen műveletet készít elő, kezdeti beállításokat végez. Várjon. |
| "Nyomtatás..." | A készülék nyomtat. Várjon. |
| "Kész" | Ez az alapértelmezett, kész állapotot jelző üzenet. A nyomtató kész a használatra. További intézkedésre nincs szükség. |
| "Munka törlése..." | A készülék törli a nyomtatási feladatot. Várjon, amíg a "Kész" üzenet meg nem jelenik a kijelző panelen. |
| "Beáll.mód..." | A készülék éppen a beállításokat módosítja. Amíg az üzenet olvasható a kijelzőn, nem tudja használni a kezelőpanelt. Várjon. |
| "Vár. nyomt.adatra" | A nyomtató a következő nyomtatandó adatokat várja. Várjon. |
| "Munka felfügg." | A [Munkaművelet] vagy a [Stop] gomb megnyomása következtében a nyomtatás ideiglenesen fel lett függesztve. |
| "Tanúsítvány fris..." | A @Remote tanúsítvány frissítése folyamatban. Várjon. |

A kezelőpanelen megjelenő üzenetek a nyomtató funkció használata közben



↓ Megjegyzés

- A főkapcsoló kikapcsolása előtt lásd: 50. o. "A készülék be-/kikapcsolása".

| Üzenet | Okok | Megoldások |
|---|---|--|
| "Csatlakozási hiba a vezeték nélküli kártyával. Kapcsolja ki a főkapcsolót, majd ellenőrizze a kártyát." | <ul style="list-style-type: none"> • A vezeték nélküli LAN-kártya nem volt behelyezve a készülék bekapcsolásakor. • A vezeték nélküli LAN-kártyát eltávolították a készülék bekapcsolása után. • A beállítások nem frissülnek annak ellenére, hogy az egységet észleli a készülék. | Kapcsolja ki a készüléket, és ellenőrizze, hogy a vezeték nélküli LAN-kártya megfelelően van-e behelyezve. Kapcsolja vissza a készüléket. Ha az üzenet ismét megjelenik, forduljon a szerviz képviselőjéhez. |
| "Csatlakozási hiba a Bluetooth interfésszel. Ellenőrizze a Bluetooth interfészt." | <ul style="list-style-type: none"> • A Bluetooth interfész egység telepítve lett, miközben az eszköz be volt kapcsolva. • A Bluetooth egységet eltávolították miközben az eszköz be volt kapcsolva. | Kapcsolja ki a főkapcsolót, majd ellenőrizze, hogy a Bluetooth interfész helyesen van-e csatlakoztatva. Kapcsolja vissza a készüléket. Ha az üzenet ismét megjelenik, forduljon a szerviz képviselőjéhez. |
| "Hardverhiba: Ethernet" | Hiba lépett fel az Ethernet-interfésszel kapcsolatban. | Kapcsolja ki a készüléket, majd kapcsolja be ismét. Ha az üzenet ismét megjelenik, forduljon a szerviz képviselőjéhez. |
| "Hardverhiba: merevlemez" | Hiba lépett fel a merevlemezben. | Kapcsolja ki a készüléket, majd kapcsolja be ismét. Ha az üzenet ismét megjelenik, forduljon a szerviz képviselőjéhez. |
| "Hardverhiba: párhuzamos interfészkártya" | Hiba történt az IEEE 1284 interfészkártyával. | Kapcsolja ki a készüléket, majd kapcsolja be ismét. Ha az üzenet ismét megjelenik, forduljon a szerviz képviselőjéhez. |

| Üzenet | Okok | Megoldások |
|--|---|--|
| "Hardverhiba: USB" | Hiba jelentkezett az USB interfészben. | Kapcsolja ki a készüléket, majd kapcsolja be ismét. Ha az üzenet ismét megjelenik, forduljon a szerviz képviselőjéhez. |
| "Hardverhiba: vezeték nélküli kártya" (A "Vezeték nélküli LAN kártya" vagy "Bluetooth interfész egység" "vezeték nélküli kártya néven szerepel".) | A vezeték nélküli LAN kártya hozzáférhető, de hiba történt. | Kapcsolja ki a készüléket, és ellenőrizze, hogy a vezeték nélküli LAN-kártya megfelelően van-e behelyezve. Kapcsolja vissza a készüléket. Ha az üzenet ismét megjelenik, forduljon a szerviz képviselőjéhez. |
| "Hardverhiba: vezeték nélküli kártya" (A "Vezeték nélküli LAN kártya" vagy "Bluetooth interfész egység" "vezeték nélküli kártya néven szerepel".) | <ul style="list-style-type: none"> • A Bluetooth egységet bekapcsolt eszközhez csatlakoztatták. • A Bluetooth egységet eltávolították miközben az eszköz be volt kapcsolva. | Kapcsolja ki a készüléket, és ellenőrizze, hogy a Bluetooth interfész megfelelően van-e csatlakoztatva. Kapcsolja vissza a készüléket. Ha az üzenet ismét megjelenik, forduljon a szerviz képviselőjéhez. |
| "Kif. a ppr:n Tegyen be következő méretű és ípusú papírt. Az akt. munka törléséhez ny. meg a [Munka törlése]-t." (Az n egy számot jelöl.) | A nyomtató meghajtó beállítások nem megfelelőek vagy a tálcában nincs a meghajtón kiválasztott méret szerinti papír. | Ellenőrizze, hogy helyesen állította-e be a nyomtatómeghajtót, majd töltsen be a meghajtóban kiválasztott méretű papírt az adagolóba. A papírméret módosításának részleteiért lásd: "A papírméret módosítása", Papír specifikációk és papír hozzáadása  . |

| Üzenet | Okok | Megoldások |
|---|--|--|
| "Adag.beá. nem egyezik megad. mér./típ. Vál. másik ad. v. hasz. alábbi mér./típ." | A nyomtató meghajtó beállítások nem megfelelőek vagy a tálcában nincs a meghajtón kiválasztott méret vagy típus szerinti papír. | <ul style="list-style-type: none"> Ellenőrizze, hogy helyesen állította-e be a nyomtatómeghajtót, majd töltsé be a meghajtóban kiválasztott méretű papírt az adagolóba. A papírméret módosításának részleteiért lásd: "A papírméret módosítása", Papír specifikációk és papír hozzáadása . A nyomtatás folytatásához válassza ki az adagolót, vagy törölje a nyomtatási munkát. Az adagoló kézi kiválasztásának, illetve a nyomtatási munka törlésének részleteiért lásd: "Ha hiba merül fel a megadott papírmérettel és típussal", Nyomtatás . |
| "nem egy.p.mér. Vál. másik ad.,v. haszn. köv. mér./típ." (Az n az egyik adagolót jelöli.) | Az adagolóban lévő papír mérete nem egyezik a nyomtatóillesztőben meghatározott papírmérettel. | Válasszon olyan adagolót, amelybe a megadott méretű papír van betöltve. |
| "Probléma: nyomtatófont hiba" | Hiba lépett fel a betűtípus beállításánál. | Vegye fel a kapcsolatot a szervizképviselővel. |
| "Probléma van a vezeték nélküli kártyával. Kérem, hívja fel a szervizt." (A vezeték nélküli LAN-kártya, illetve a Bluetooth egység vezeték nélküli kártya néven szerepel.) | A készülék egy Bluetooth egységgel kapcsolatos hibát észlelt, vagy nem érzékeli a Bluetooth egységet. Lehet, hogy nem megfelelően van telepítve. | Ellenőrizze, hogy megfelelő-e a Bluetooth egység telepítése, vagy vegye fel a kapcsolatot a szerviz képviselőjével. |

| Üzenet | Okok | Megoldások |
|---|---|---|
| "A kiválasztott fájlok olyanokat is tartalmaznak, melyhez nincs hozzáférési jogosultsága. Csak a hozzáférési jogosultsággal rendelkező fájlok kerülnek törlésre." | Fájlok törlését kísérelte meg, anélkül, hogy erre jogosult lenne. | A tárolt dokumentumok hozzáférési jogosultságának ellenőrzéséhez, vagy az olyan dokumentumok törléséhez, amelyhez nem rendelkezik törlési jogosultsággal lásd: Biztonsági útmutató  . |
| "Célállomások listájának frissítése folyamatban. Kérem, várjon. A megadott célállomás(ok) vagy küldő(k) neve törlésre került." | A Web Image Monitor a célállomások listájának aktualizálását végzi a hálózaton keresztül. | Várja meg, amíg az üzenet eltűnik a kijelzőről. Ne kapcsolja ki a készüléket, amíg látható az üzenet. Az aktualizálandó célállomások számától függően előfordulhat, hogy a művelet csak bizonyos késlekedéssel folytatható. Amíg az üzenet a kijelzőn olvasható, a készülékkel semmilyen egyéb műveletet nem hajthat végre. |
| "Nincs jogosultsága e funkció használatához." | A bejelentkezett felhasználó nem jogosult a kiválasztott funkció használatára. | A jogosultságokkal kapcsolatos részletekért lásd: Biztonsági útmutató  . |

Egy hordozható memóriaszközről történő közvetlen nyomtatáskor megjelenő üzenetek

| Üzenet | Okok | Megoldások |
|--|---------------------------------------|---|
| "Nem lehet elérni a megadott memóriaszközt." | A memóriaszközt nem lehet felismerni. | A memóriaszközről való közvetlen nyomtatás funkcióhoz ajánlott eszközökkel kapcsolatban érdeklődjék értékesítési vagy szerviz képviselőjétől. A jelszavas védelemmel vagy más biztonsági beállítással ellátott USB flash memória lehet, hogy nem működik szabályosan. |

| Üzenet | Okok | Megoldások |
|--|--|--|
| "A kiválasztott fájlok mérete túllépte összes adat megengedett maximális méretét. Nem jelölhető ki több fájl." | <ul style="list-style-type: none"> A kijelölt fájl mérete meghaladja az 1 GB-ot. A kiválasztott fájlok összmérete meghaladja az 1 GB-ot. | <p>Nem lehet kinyomtatni az 1 GB-ot meghaladó fájlokat vagy a fájlok csoportjait.</p> <ul style="list-style-type: none"> Ha több kiválasztott fájl összmérete meghaladja az 1 GB-ot, válassza ki külön-külön a fájlokat. Ha a kijelölt fájl mérete meghaladja az 1 GB-ot, akkor ne a közvetlen nyomtatási funkcióval nyomtasson az eltávolítható memóriaeszköztől. <p>Egyidejűleg nem jelölhetők ki eltérő formátumú fájlok.</p> |



Egyéb üzenetek

Ez a rész a hibaplókkba és jelentésekbe nyomtatott hibaüzenetek esetén adódó problémák valószínű okairól és a hibák kijavításáról szól.

| Üzenet | Okok | Megoldások |
|------------|--|--|
| "86: hiba" | A vezérlőkód paraméterei érvénytelenek. | Ellenőrizze a nyomtatási beállításokat. |
| "91: hiba" | A nyomtatást parancshiba miatt az automatikus munkatörlési funkció leállította. | Ellenőrizze az adatok helyességét. |
| "92: hiba" | A nyomtatás megszakadt, mert megnyomta a [Munka törlése] vagy a [Stop] gombot a készülék kezelőpaneljén. | Szükség szerint ismételtlen hajtsa végre a műveletet. |
| "98: hiba" | A készülék nem érte el megfelelően a merevlemezt. | Kapcsolja ki a készüléket, majd kapcsolja be ismét. Ha az üzenet gyakran megjelenik, forduljon a szerviz képviselőjéhez. |

| Üzenet | Okok | Megoldások |
|---|---|---|
| "A címlistát jelenleg egy másik funkció használja. A hitelesítés nem sikerült." | A készülék pillanatnyilag nem tud hitelesítést végrehajtani, mert másik funkció használja a Címjegyzéket. | Várjon egy kis ideig, majd próbálja meg ismét a műveletet. |
| "Jogtalan másolás elleni védelem hiba történt. A munka töröltődött." | [Jogtalan másolás elleni védelem] megadásakor próbált fájl tárolni a Dok. szerver kiszolgálón. | Csak PCL 6 / PostScript 3 használatakor A nyomtatómeghajtó Munkatípus: részén válasszon a [Dok. szerver] feladattól eltérő típust, vagy törölje a [Jogtalan másolás elleni védelem] kijelölését. |
| "Jogtalan másolás elleni védelem hiba történt. A munka töröltődött." | A [Jogosulatlan másolásvédelem mintázatának részletei] képernyőn található [Felhasználói szöveg megadása:] mező üres. | Csak PCL 6 / PostScript 3 használatakor A nyomtatómeghajtó [Részletes beállítás] lapján válassza a Menü: részen lévő [Hatások] lehetőséget. Válassza a [Jogosulatlan másolásvédelem] lehetőséget, majd kattintson a [Részletek] lehetőségre a [Jogosulatlan másolásvédelem mintázatának részletei] megjelenítéséhez. Írja be a szöveget a [Felhasználói szöveg megadása:] mezőbe. |
| "Jogtalan másolás elleni védelem hiba történt. A munka töröltődött." | A [Jogosulatlan másolásvédelem] megadása esetén a felbontás legfeljebb 600 dpi. | A nyomtatómeghajtóban a felbontást legalább 600 dpi-re állítsa be, vagy kapcsolja ki a [Jogosulatlan másolásvédelem] funkciót. |
| "Nem sikerült a felhasználói információ automatikus regisztrációja." | Az LDAP hitelesítés vagy a Windows hitelesítés adatainak automatikus regisztrációja sikertelen volt, mert a Címjegyzék megtelt. | A felhasználói információk automatikus regisztrációjának részleteiért lásd: Biztonsági útmutató  . |

| Üzenet | Okok | Megoldások |
|--|--|---|
| "Ennek a méretnek az adatait nem tudja tárolni." | A papírméret nagyobb a Dok. szerver kapacitásánál. | Csökkentse a küldeni kívánt fájl papírméretét olyan méretre, amelyet a Dok. szerver még tud tárolni. Az egyéni méretű fájlokat a készülék elküldés után nem tárolja. |
| "A besorolási kód helytelen." | Nem adta meg a besorolási kódot, vagy a megadott besorolási kód helytelen. | Adja meg a helyes besorolási kódot. |
| "A besorolási kód helytelen." | A besorolási kódot a nyomtató-illesztőprogram nem támogatja. | Válassza az Opcionális beállítást a besorolási kódhoz. Az osztályozási kódok megadásának részleteit lásd a "Osztályozási kódok konfigurálása", Nyomtató  . |
| "A szétválogatás törölve lett." | A Szétválogatás feladat törlése megtörtént. | Kapcsolja ki a készüléket, majd kapcsolja be ismét. Ha az üzenet ismét megjelenik, forduljon a szerviz képviselőjéhez. |
| "Parancshiba" | Egy RPCS parancshiba jelentkezett. | <ul style="list-style-type: none"> Ellenőrizze, hogy a számítógép és a készülék közötti kommunikáció megfelelően működik. Ellenőrizze, hogy a megfelelő nyomtatóillesztő programot használja. Ellenőrizze, hogy a nyomtatóillesztőben a készülék memóriájának méretét helyesen állította be. Ellenőrizze, hogy a nyomtató illesztőprogramjának legújabb verziója áll rendelkezésére a készüléken. |

| Üzenet | Okok | Megoldások |
|---|--|--|
| "Tömörített adathiba." | A nyomtató sérült, tömörített adatokat észlelt. | <ul style="list-style-type: none"> • Ellenőrizze a nyomtató és a számítógép közötti csatlakozást. • Ellenőrizze, hogy az adatok tömörítéshez használt program kifogástalanul működik-e. |
| "Adattárolási hiba." | Próbanyomtatás, Bizalmas nyomtatás, Várakoztatott nyomtatás vagy Tárolt nyomtatás típusú dokumentumot próbált nyomtatni, vagy a merevlemez hibásan működött, miközben fájl próbált tárolni a Dok. szerver kiszolgálón. | Vegye fel a kapcsolatot a szervizképviselővel. |
| "A dokumentum szerver nem elérhető. Nem tud tárolni." | A Dok. szerver funkció nem használható. | <ul style="list-style-type: none"> • A Dok. szerver használatáról a rendszergazda tud felvilágosítást adni. • A jogosultságokkal kapcsolatos részletekért lásd: Biztonsági útmutató . |
| "A kétoldalas nyomtatás törölve lett." | A kétoldalas nyomtatást törölte. | <ul style="list-style-type: none"> • Válasszon a kétoldalas funkció számára megfelelő papírméretet. A papírral kapcsolatos részletekért lásd: "A főegység műszaki adatai", Karbantartás és műszaki adatok . • Ha az adagolóhoz engedélyezni szeretné a kétoldalas nyomtatást, módosítsa a Rendszerbeállítások rész [2 old. alkalmazása] beállítását. A 2 old. alkalmazása beállításról A készülék csatlakoztatása/ Rendszerbeállítások című útmutató  „Papíradagoló beállításai” részében olvashat bővebben. |

| Üzenet | Okok | Megoldások |
|---|---|--|
| "Hiba történt." | Szintaktikai hiba stb. történt. | Ellenőrizze a PDF fájl helyességét. |
| "Túllépte a dokumentum szerver max. kapacitását. Nem tud tárolni." | A fájl tárolása után a merevlemez megtelt. | Töröljön néhány fájlt a Dok. szerver kiszolgálóról, vagy csökkentse a küldeni kívánt fájl méretét. |
| "Túllépte a max. fájlszámot a dokumentum szerverben. Nem tud tárolni." | Túllépte a Dok. szerver maximális fájlkapacitását. | Töröljön néhány fájlt a Dok. szerver kiszolgálóról. |
| "Meghaladta a maximálisan nyomtatható ideiglenes/ tárolt fájllok számát." | Próbanyomtatás, bizalmas nyomtatás, fenntartott nyomtatás vagy tárolt nyomtatás során túllépte a maximálisan nyomtatható fájllok számát. | A feleslegessé vált fájlokat törölje a készülékről. |
| "Túllépte a fájlok max. számát. (Aut.)" | Miközben Normál nyomtatási munkát próbált tárolni Tárolt nyomtatási fájlként a hibás munka tárolása funkció használatával, túllépte a maximális fájlkapacitást a fájl tárolásra, illetve a tárolt fájllok kezelésére vonatkozóan. | Töröljön tárolt nyomtatási fájlokat (automatikus) vagy szükségtelen fájlokat a készülékről. |
| "Túllépte a max. oldalszámot a dokumentum szerverben. Nem tud tárolni." | Túllépte a Dok. szerver maximális oldalkapacitását. | Töröljön néhány Dok. szerver kiszolgálón tárolt fájlt, vagy csökkentse a küldeni kívánt oldalak számát. |
| "Meghaladta a maximálisan nyomtatható ideiglenes/ tárolt oldalak számát." | Próbanyomtatás, bizalmas nyomtatás, tárolás nyomtatáshoz vagy tárolt nyomtatás során túllépte a nyomtatható oldalak számát. | <ul style="list-style-type: none"> • A feleslegessé vált fájlokat törölje a készülékről. • Csökkentse a nyomtatni kívánt oldalak számát. |

| Üzenet | Okok | Megoldások |
|--|--|---|
| "Meghaladta a max. oldalszámot. A szétválogatás nincs befejezve." | Az oldalak száma nagyobb, mint a Szétválogatás funkcióval használható maximális lapszám. | Csökkentse a nyomtatni kívánt oldalak számát. |
| "Túllépte az oldalak max. számát. (Aut.)" | Miközben Normál nyomtatási munkát próbált tárolni Tárolt nyomtatási fájlként a hibás munka tárolása funkció használatával, túllépte a maximális oldalkapacitást. | <ul style="list-style-type: none"> • A feleslegessé vált fájlokat törölje a készülékről. • Csökkentse a nyomtatni kívánt oldalak számát. |
| "Elérte a felhasználható nyomtatási mennyiség maximális egység számát. A munka töröltődött." | A felhasználó túllépte a számára engedélyezett példányszámot. | A Felh. ny. menny. korlát részleteiről a Biztonsági útmutató adminisztrátorok számára című útmutatóban  olvashat részletesen. |
| "Nem sikerült a fájlrendszer elérése." | A közvetlen PDF nyomtatás sikertelen volt, mert a készülék nem éri el a fájlrendszert. | Kapcsolja ki a készüléket, majd kapcsolja be ismét. Ha az üzenet ismét megjelenik, forduljon a szerviz képviselőjéhez. |
| "A fájlrendszer tele van." | A PDF fájlt a készülék nem nyomtatta ki, mert a fájlrendszer megtelt. | A felesleges fájlokat törölje a merevlemezről, vagy csökkentse a készülékre küldött fájlok méretét. |
| "A nyomtató merevlemeze tele van." | A merevlemez megtelt, miközben Próbanyomtatás, Bizalmas nyomtatás, Nyomtatás tartása vagy Tárolt nyomtatás fájlt nyomtatott. | <ul style="list-style-type: none"> • A feleslegessé vált fájlokat törölje a készülékről. • Csökkentse a próbanyomtatás, bizalmas nyomtatás, tárolás nyomtatáshoz vagy tárolt nyomtatási fájl adatainak méretét. |
| "A nyomtató merevlemeze tele van." | A PostScript 3 nyomtató-illesztőprogram használata során a nyomtatás túllépte a merevlemez betűtípus- és űrlapkapacitását. | A felesleges űrlapokat és regisztrált fontokat törölje a készülékről. |

| Üzenet | Okok | Megoldások |
|--|---|---|
| "A nyomtató merevlemeze tele van. (Aut.)" | A merevlemez megtelt, miközben Normál nyomtatási munkát próbált tárolni Tárolt nyomtatási fájlként a hibás munka tárolása funkció használatával. | <ul style="list-style-type: none"> • A feleslegessé vált fájlokat törölje a készülékről. • Csökkentse az Átmeneti nyomtatási fájl és/vagy a Tárolt nyomtatási fájl adatméretét. |
| "I/O buffer túlcserdülés." | A bemeneti puffer túlcserdült. | <ul style="list-style-type: none"> • A [Nyomtatóbeállítások] menüben a [Rendszer] alatt állítsa a [Memóriahasználat] beállítást [Fontprioritás] értékre. • A [Nyomtatóbeállítások] menüben a [Host Interface] alatt válassza az [Eszköz puffere] pontot, és állítsa a puffer méretét nagyobb értékre. • Csökkentse a készülékre küldött fájlok számát. |
| "A felhasználó hitelesítési információja már regisztrálva van egy másik felhasználónál." | Az LDAP hitelesítés vagy az Integrációs szerver hitelesítés felhasználói nevét eltérő azonosítóval már regisztrálták egy másik szerveren, így a felhasználói név - például tartomány- vagy kiszolgálóváltás miatt - megkettőződött. | A felhasználói hitelesítésről a Biztonsági útmutató adminisztrátorok számára című útmutatóban  olvashat részletesebben. |

| Üzenet | Okok | Megoldások |
|-----------------------------|-------------------------------|--|
| "Kevés a memória" | Memórafoglalási hiba történt. | <p>PCL 5c</p> <p>Válasszon kisebb felbontást a nyomtatómeghajtón. A felbontás beállításának módosításával kapcsolatos részleteket lásd a nyomtató illesztőprogramjának Súgójában.</p> <p>PCL 6</p> <p>Válasszon kisebb felbontást a nyomtatómeghajtón. A felbontás beállításának módosításával kapcsolatos részleteket lásd a nyomtató illesztőprogramjának Súgójában.</p> <p>A nyomtató-illesztőprogram [Részletes beállítás] lapján kattintson a Menü: lista [Nyomatási minőség] elemére, és válassza a Vektor/Raszter: lista [Raszter] elemét. Néhány esetben egy nyomtatási munka befejezése hosszabb időt vehet igénybe.</p> <p>PostScript 3</p> <p>Válasszon kisebb felbontást a nyomtatómeghajtón. A felbontás beállításának módosításával kapcsolatos részleteket lásd a nyomtató illesztőprogramjának Súgójában.</p> |
| "Memóriavisszanyerési hiba" | Memórafoglalási hiba történt. | Kapcsolja ki a készüléket, majd kapcsolja be ismét. Ha az üzenet ismét megjelenik, cserélje ki a készülék memóriáját. A RAM cseréjének részleteiért vegye fel a kapcsolatot a szervizképviselővel. |

| Üzenet | Okok | Megoldások |
|--|---|--|
| "Nincs válasz a szervertől. A hitelesítés nem sikerült." | Időtűllépés történt a szerverhez való csatlakozáskor LDAP hitelesítés vagy Windows hitelesítés során. | Ellenőrizze a szerver állapotát. |
| "A kimeneti tálca megváltozott." | A kimeneti tálca megváltozott, mert a meghatározott kimeneti tálca papírmérete korlátozott. | Válasszon megfelelő kimeneti tálcát. |
| "Nyomatás túlsordulás." | A nyomatás során a készülék nem nyomtatta ki az összes képet. | <p>PCL 5c</p> <p>Válasszon kisebb felbontást a nyomtatómeghajtón. A felbontás beállításának módosításával kapcsolatos részleteket lásd a nyomtató illesztőprogramjának Súgó-jában.</p> <p>PCL 6</p> <p>Válasszon kisebb felbontást a nyomtatómeghajtón. A felbontás beállításának módosításával kapcsolatos részleteket lásd a nyomtató illesztőprogramjának Súgó-jában.</p> <p>PostScript 3</p> <p>Válasszon kisebb felbontást a nyomtatómeghajtón. A felbontás beállításának módosításával kapcsolatos részleteket lásd a nyomtató illesztőprogramjának Súgó-jában.</p> |
| "Ehhez a dok.-hoz még nincs nyomt. jog beáll." | A nyomtatni kívánt PDF dokumentumhoz nem rendelkezik nyomtatási jogosultsággal. | Lépjen kapcsolatba a dokumentum tulajdonosával. |

| Üzenet | Okok | Megoldások |
|---|--|---|
| "Adatfogadás sikertelen." | Az adatfogadás megszakadt. | Ismételje meg az adatok küldését. |
| "Kiválasztott papírméret nem támogatott. Munka törölve." | Ha a megadott papírméret nem megfelelő, automatikusan sor kerül a Munka törl. műveletre. | Válasszon megfelelő papírméretet, és ismét nyomtassa ki a fájlt. |
| "Adatküldés sikertelen." | A készülék parancsot kapott, hogy állítsa le az adatok átvitelét a nyomtatóillesztőtől. | Ellenőrizze, hogy a számítógép megfelelően működik. |
| "A nyomtatási munka törölve, mert a rögzítő fájl nem volt tárolható: túllépte a max. memóriaméretet." | A fájl tárolása után a merevlemez megtelt. | Törölje a Dok. szerver kiszolgálón tárolt fájlokat, vagy csökkentse a küldeni kívánt fájl méretét. |
| "A nyomtatási munka törölve, mert a rögzítő fájl nem volt tárolható: túllépte a max. fájl méretet." | Túllépte a Dok. szerver maximális fájlkapacitását. | Törölje a Dok. szerver kiszolgálón tárolt fájlokat. |
| "A nyomt. munka törölve mert a rögzítő fájl nem volt tárolható: túllépte a max. fájl méretet." | Túllépte a Dok. szerver maximális oldalkapacitását. | Töröljön néhány Dok. szerver kiszolgálón tárolt fájlt, vagy csökkentse a küldeni kívánt oldalak számát. |
| "A kiválasztott papírtípus nem támogatott. Munka törölve." | Ha a megadott papírtípus nem megfelelő, automatikusan sor kerül a Munka törl. műveletre. | Válasszon megfelelő papírtípust, és ismét nyomtassa ki a fájlt. |
| "Nincs jogosultsága e funkció használatához. Munka törölve." | A beírt Belépési név vagy Belépési jelszó hibás. | Ellenőrizze a Belépési név és a Belépési jelszó helyességét. |
| "Nincs jogosultsága e funkció használatához. Munka törölve." | A bejelentkezett felhasználó nem jogosult a kiválasztott funkció használatára. | A jogosultságokkal kapcsolatos részletekért lásd: Biztonsági útmutató  . |

| Üzenet | Okok | Megoldások |
|--|--|---|
| "Nincs jogosultsága e funkció használatához. Munka törölve." | A bejelentkezett felhasználónak nincs jogosultsága programok regisztrálására vagy a papíradagolók beállításainak módosítására. | A jogosultságokkal kapcsolatos részletekért lásd: Biztonsági útmutató  . |

Egy hordozható memóriaszközzől történő közvetlen nyomtatáskor megjelenő üzenetek

| Üzenet | Okok | Megoldások |
|------------|---|---|
| "99: hiba" | Ezeket az adatokat nem lehet kinyomtatni. A megadott adatok vagy megsérültek vagy a Közvetlen nyomtatás eltávolítható memóriaszközből funkció nem támogatja azokat. | Ellenőrizze az adatok helyességét. A Közvetlen nyomtatás eltávolítható memóriaszközből funkció által támogatott adattípusokkal kapcsolatos részleteket lásd a Nyomtató kezelési útmutatóban  . |

Ha a nyomtatás nem indul el, forduljon a szerviz képviselőjéhez.

Megjegyzés

- A hibaüzenetek tartalmát a Konfigurációs oldalra nyomtathatja. Ellenőrizze a Konfigurációs oldalt a hibanaplóval együtt. A Konfigurációs oldal nyomtatásáról a Nyomtató című útmutató  „Lista-/Tesztnyomtatás” részében olvashat bővebben.



Üzenet jelenik meg a szkennер funkció használata közben

Ez a rész a vezérlőpanelen megjelenő hibaüzenetek lehetséges okait és a hibák elhárításának módját ismerteti. Egyéb üzenetek esetén járjon el a megjelenő utasítások szerint.

| Üzenet | Okok | Megoldások |
|---|---|---|
| "A célállomás hitelesítése sikertelen. Ellenőrizze a beállításokat. Az aktuális állapot ellenőrzéséhez nyomja meg a [Komm. Áll./nyomt.] gombot." | A beírt felhasználónév és jelszó érvénytelen volt. | <ul style="list-style-type: none"> Ellenőrizze, hogy megfelelő-e a bejelentkezési felhasználónév és jelszó. Ellenőrizze a célmappa azonosítóját és jelszavát. Előfordulhat, hogy a 128 karakteres vagy hosszabb jelszót a rendszer nem ismeri fel. |
| "Nincs kommunikáció a PC-vel. Vegye fel a kapcsolatot az adminisztrátorral." | A WSD (Eszköz) protokoll és a WSD (Beolvasó) protokoll ki van kapcsolva. | A WSD protokoll be- és kikapcsolásával kapcsolatos részletekért lásd: Biztonsági útmutató  . |
| "A csatlakozás a célállomáshoz sikertelen. Ellenőrizze a beállításokat. Megtörténhet, hogy a beírt útvonalnév helytelen, esetleg a tűzfal vagy a biztonsági beállítások blokkolják a hálózati kapcsolatot." | A megadott célgép vagy mappa neve érvénytelen. | Ellenőrizze, hogy a számítógép és a célmappa neve helyes-e. |
| "A csatlakozás a célállomáshoz sikertelen. Ellenőrizze a beállításokat. Megtörténhet, hogy a beírt útvonalnév helytelen, esetleg a tűzfal vagy a biztonsági beállítások blokkolják a hálózati kapcsolatot." | Vírusvédő program vagy tűzfal akadályozza, hogy a készülék csatlakozzon számítógépéhez. | <p>A vírusvédő programok vagy tűzfalak megakadályozhatják, hogy az ügyfélszámítógépek kapcsolat létesítsenek a készülékkel.</p> <ul style="list-style-type: none"> Ha vírusirtó szoftvert használ, adja hozzá a programot a kivételek listájához az alkalmazások beállításainál. A programok kivételek listájához történő hozzáadásának részleteit lásd a vírusirtó szoftver Súgójában. Ahhoz, hogy a tűzfal blokkolását megakadályozza, a készülék IP-címét a tűzfal IP-cím kivételi listájára kell fölvenni. Az eljárás részleteit lásd a tűzfal Súgójában. |

| Üzenet | Okok | Megoldások |
|--|---|---|
| "Nem kezdődhet el a beolvasás, mert nincs kommunikáció." | A beolvasási profil nincs beállítva az ügyfél számítógépen. | Állítsa be a beolvasási profilt. Az ezzel kapcsolatos részleteket lásd a "Szkennel profil módosítása", Szkennel  . |
| "Nem kezdődhet el a beolvasás, mert nincs kommunikáció." | A [Ne tegyen semmit] beállítás van bekapcsolva az ügyfél számítógépen, ami miatt az ügyfél számítógép inaktív marad, amikor megkapja a beolvasási adatokat. | Nyissa meg a beolvasó Tulajdonságok menüjét, kattintson az [Események] földre, és válassza a [Program indítása] lehetőséget a beolvasási adatok számítógép általi fogadásához. A részleteket lásd az operációs rendszer súgójában. |
| "A beolvasás nem kezdődhet el. Ellenőrizze a beállítás(oka)t a PC-n." | Lehet, hogy a beolvasási profil helytelenül lett beállítva. | Ellenőrizze a beolvasási profil beállítását. |
| "Nem lehet írni a memóriatároló eszközre. Ellenőrizze a memóriatároló eszközt és a készülékbeállításokat." | A tároló eszköz hibás, vagy a fájlnevében nem engedélyezett karakter szerepel. | <ul style="list-style-type: none"> Ellenőrizze, nem hibás-e a tároló eszköz. Ellenőrizze a tároló eszközt. Lehet, hogy nincs megformázva, vagy formátuma nem kompatibilis ezzel a készülékkel. Ellenőrizze a szkenneléskor megadott fájlnevet. A fájlnevekben használható karakterekről A készülék bemutatása című útmutató  „Az elérhető karakterek és beírásuk” részében tájékozódhat bővebben. |

| Üzenet | Okok | Megoldások |
|--|--|--|
| "Nem lehet írni a memóriatároló eszközre, mert nincs elegendő szabad hely." | <ul style="list-style-type: none"> A tárolóeszköz megtelt, és a beolvasási adatokat nem lehet menteni. Még ha a tárolóeszközön látszólag elegendő hely van, akkor is előfordul, hogy az adatokat nem lehet menteni, mert az elmenthető fájlok maximális számát elérte. | <ul style="list-style-type: none"> Cserélje ki a tárolóeszközt. Ha a dokumentumot egyetlen oldalasként vagy felosztott többoldalasként szkenneli, a már memóriába olvasott adatokat változatlanul menti a készülék. Cserélje ki a memóriát, és nyomja meg az [Újra] gombot a fennmaradó adatok mentéséhez, vagy a [Törlés] gombot a beolvasás újratekésítéséhez. |
| "Nem lehet írni a memóriatároló eszközre, mert az eszköz írásvédett." | A memória írásvédett. | Szüntesse meg a memória egység írásvédettségét. |
| "Az LDAP szerverrel való kapcsolat megszakadt. Ellenőrizze a szerver állapotát." | Hálózati hiba történt, és a kapcsolat megszakadt. | <ul style="list-style-type: none"> Próbálja újra a folyamatot. Ha az üzenet továbbra is látható, akkor lehet, hogy a hálózat túlterhelt. Ellenőrizze, hogy az LDAP szerver helyes beállításai fel vannak-e sorolva az [Adminisztrátori eszköz.] menüpontban a [Rendszerbeállítások] lehetőségnél. Az LDAP szerver részleteivel kapcsolatban lásd: "Az LDAP szerver programozása", A készülék csatlakoztatása/ Rendszerbeállítások . |

| Üzenet | Okok | Megoldások |
|---|--|--|
| "Az adatot nem sikerült elküldeni, a PC időtúllépése miatt." | A WSD szkennelése használata közben időtúllépés történt. Időtúllépés akkor következik be, amikor túl sok idő telik el az eredeti beszkennelése és a beszkennelt adatok küldése között. Az időtúllépés valószínű okai a következők lehetnek: <ul style="list-style-type: none"> • Túl sok eredeti van a szettben. • Az eredetiek rosszul lettek adagolva. • Más munkák átvitele van folyamatban. | <ul style="list-style-type: none"> • Csökkentse az eredetiek számát, és ezután szkennelje be újra a lapokat. • Vegye ki az elakadt eredetiket, és szkennelje őket újra. • A szkennernapló segítségével ellenőrizze, hogy vannak-e átvitelre várakozó munkák, és hajtsa végre újból a szkennelést. |
| "A megadott felhasználói kód helytelen. Kérem, írja be újból." | Nem írta be a megfelelő védelmi célállomás kódját. | Bizonyosodjon meg róla, hogy a védelmi kód helyes, és írja be ismét. A felhasználói kódról A készülék csatlakoztatása/ Rendszerbeállítások című útmutató  „Védelmi kód regisztrálása” részében olvashat bővebben. |
| "A megadott felhasználói kód helytelen. Kérem, írja be újból." | Helytelen felhasználói kódot írt be. | Ellenőrizze a hitelesítés-beállításokat, majd írja be a helyes felhasználói kódot. |
| "Túllépte a max. email méretet. Az email nem lett elküldve. Ellen. [Max. email méret]-et a Szkennelbeállításokban." | Az oldalankénti fájl méret elérte a [Szkennelbeállítások]-nál megadott e-mail méret maximumát. | Az alábbiak szerint ellenőrizze a [Szkennelbeállítások] értékeit: <ul style="list-style-type: none"> • A [Max. e-mail méret] beállításnál növelje meg az e-mailek méretkorlátját. • Módosítsa az [E-mail felosztása és küldése] beállítást [Igen(oldalanként)] vagy [Igen(max. méretenként)] értékre. A beállítás részleteiért lásd "Küldési beállítások", Szkennel . |

| Üzenet | Okok | Megoldások |
|---|---|---|
| "Túllépte a max. megjeleníthető számot. Max. sz.: n" (Az n egy számot jelöl.) | A keresési eredmények meghaladták a maximálisan kijelezhető számot. | A keresési feltételek megváltoztatása után keressen újra. |
| "Túllépte a max. adatkapacitást. Ellenőrizze a szkennelési felbontást, majd nyomja meg ismét a Start gombot." | A beolvasott adat meghaladta a maximális adatkapacitást. | Ismét állítsa be a szkennelés méretét és felbontását. Vegye figyelembe, hogy esetleg nem lehetséges nagyon nagy dokumentumok nagy felbontásban történő beolvasása. A szkennelési funkció beállításainak részleteit lásd: "A felbontás és a szkennelési méret közötti összefüggés", Szkennér  . |
| "Túllépte a max. adatkapacitást. Ell. a felb.,s tegyen vissza n er.-t." (Az n egy számot jelöl.) | A beolvasott dokumentum meghaladta a maximális adatkapacitást. | Ismét állítsa be a szkennelés méretét és felbontását. Vegye figyelembe, hogy esetleg nem lehetséges nagyon nagy dokumentumok nagy felbontásban történő beolvasása. A szkennelési funkció beállításainak részleteit lásd: "A felbontás és a szkennelési méret közötti összefüggés", Szkennér  . |
| "Túllépte az útvonal megengedett maximális karakterszámát." | Meghaladta az elérési útvonalhoz megadható alfanumerikus karakterek maximális számát. | Az útvonal számára beírható karakterek maximális száma 256. Ellenőrizze a beírt karakterek számát, majd írja be az útvonalat ismét. |
| "Túllépte a megengedett maximális karakterszámot ." | Meghaladta a megadható alfanumerikus karakterek maximális számát. | Ellenőrizze a beírható karakterek maximális számát, majd írja be ismét. A maximálisan megadható karakterszám részleteiért lásd: "Különböző beállítási értékek megadása átviteli/tárolási/kézbesítési funkcióhoz", Szkennér  . |
| "Túllépte az egyszerre elküldhető fájlok maximális számát. Csökkentse a kijelölt fájlok számát." | A fájlok száma meghaladja a lehetséges maximumot. | Csökkentse a fájlok számát, és küldje el újra. |

| Üzenet | Okok | Megoldások |
|--|---|---|
| "Túllépte a dokumentumszerverben egyszerre használható maximális fájlszámot." | Túllépte a Dok. szerver kiszolgálón tárolható fájlok maximális számát. | Ellenőrizze a többi funkció által tárolt fájlokat, majd törölje a felesleges fájlokat. A fájlok törlésének részleteit lásd: "Tárolt dokumentumok törlése", Másoló/ Dokumentumszerver  . |
| "Túllépte a fájlönkénti max. oldalszámot. Szeretné a beolvasott oldalakat 1 fájlban tárolni?" | A tárolt fájl meghaladja az egy fájlban legfeljebb tárolható oldalszámot. | Adja meg, hogy a fájlokat tárolni kívánja vagy sem. Szkennelje be a be nem olvasott oldalakat, és tárolja azokat új fájlként. A fájlok tárolásáról a Szkenner című útmutató  „Szkenelt dokumentumok tárolása és mentése” részében olvashat bővebben. |
| "Túllépte a készenlétben lévő fájlok maximális számát. Próbálja újra az adatátvitel befejeződése után." | Elérte a készenléti fájlok maximális számát. | 100 fájl van az e-mail, Szkenelés mappába vagy a kézbesítés funkciók várólistájában. Várjon, amíg a készülék elküldi a fájlokat. |
| "Túllépte a maximálisan tárolható fájlok számát. A küldés nem lehetséges, mivel a beolvasott adatok mint rögzített fájlok nem érhetők el." | Túl sok fájl váraozdik az átvitelre. | Próbálkozzon a kézbesítés megtörténte után újra. |
| "Túllépte a fájlönkénti maximális oldalszámot. Nyomja meg az [Elküld] gombot a beszkenelt adatok elküldéséhez, vagy nyomja meg a [Mégsem] gombot a törléshez." | A beolvasott oldalak száma meghaladta a maximális oldalkapacitást. | Válassza ki, hogy a már beszkenelt adatok elküldésre kerüljenek-e. |

| Üzenet | Okok | Megoldások |
|--|---|--|
| "Túllépte a fájlkénti maximális oldalszámot. Nyomja meg az [Írás] gombot az aktuális beolvasott adatok memóriatároló eszközbe való írásához, vagy nyomja meg a [Mégsem] gombot a törléshez." | A beolvasást nem lehetett elvégezni, mert a készülék által maximálisan beolvasható oldalak számát meghaladta a memóriaeszközre való írás során. | Csökkentse a memóriába irandó dokumentumok számát, és próbálja újra. |
| "Túllépte a tárolható fájlok maximális számát. Törölje a felesleges fájlokat." | Túl sok fájl várakozik az átvitelre. | Próbálkozzon a kézbesítés megtörténte után újra. |
| "Túllépte az LDAP szerver keresési időkorlátját. Ellenőrizze a szerver állapotát." | Hálózati hiba történt, és a kapcsolat megszakadt. | <ul style="list-style-type: none"> • Próbálja újra a folyamatot. Ha az üzenet továbbra is látható, akkor lehet, hogy a hálózat túlterhelt. • Ellenőrizze, hogy az LDAP szerver helyes beállításai fel vannak-e sorolva az [Adminisztrátori eszköz.] menüpontban a [Rendszerbeállítások] lehetőségnél. Az LDAP szerver részleteivel kapcsolatban lásd: "Az LDAP szerver programozása", A készülék csatlakoztatása/ Rendszerbeállítások . |
| "Az LDAP szerver hitelesítése sikertelen volt. Ellenőrizze a beállításokat." | A felhasználói név és jelszó nem egyezik az LDAP hitelesítés számára megadottal. | Az LDAP hitelesítés részleteiről a Biztonsági útmutató adminisztrátorok számára című útmutatóban  olvashat bővebben. |
| "Hiba történt a memmóriaeszközben. Ell. a memóriaeszközt." | Írsvédett eszközt használ. | Használjon más eszközt. |

| Üzenet | Okok | Megoldások |
|---|--|---|
| "A memória megtelt. Nem lehet szkennelni. A beolvasott adatok törölve lesznek." | A merevlemez nem elégséges kapacitása miatt az első oldalt nem lehet beolvasni. | <ul style="list-style-type: none"> Várjon egy kis ideig, majd próbálja meg ismét a beolvasási műveletet. Csökkentse a beolvasási területet vagy a szkennelési felbontást. A szkennelési területről és a szkennelési felbontásról a Szkenner című útmutató  „Különbéle szkennelési beállítások” részében olvashat bővebben. Törölje a szükségtelenül tárolt fájlokat. Tárolt fájlok törlésének részleteiért lásd: "Tárolt fájl törlése", Szkenner kézikönyv . |
| "A memória megtelt. Szeretné tárolni a szkennelt fájlt?" | Nincs elegendő hely a készülék merevlemezén az adatok Dok. szerver kiszolgálón tárolásához, ezért csak néhány oldal beolvasására kerülhetett sor. | Határozza meg, hogy akarja-e használni az adatokat. |
| "A memória megtelt. Nyomja meg az [Írás] gombot az aktuális beolvasott adatok memóriatároló eszközbe való írásához, vagy nyomja meg a [Mégsem] gombot a törléshez." | A beolvasást nem lehet elvégezni, mert a mentés idején nem állt rendelkezésre elegendő merevlemez memória. | Válassza ki, hogy elmenti-e a dokumentumot vagy sem. |
| "A memória megtelt. A szkennelés megszakadt. Nyomja meg az [Elküld] gombot a beszkennt adatok elküldéséhez, vagy nyomja meg a [Mégsem] gombot a törléshez." | Nincs elegendő hely a készülék merevlemezén az e-mail Dok. szerver kiszolgálón tárolása közben történő küldéséhez, ezért csak néhány oldal beolvasására kerülhetett sor. | Határozza meg, hogy akarja-e használni az adatokat. |

| Üzenet | Okok | Megoldások |
|---|---|---|
| "A memóriatároló eszköz nem található. Tegye be az eszközt." | Nincs memóriatároló eszköz csatlakoztatva. | Helyezzen be memóriatároló eszközt, vagy ellenőrizze, a memóriatároló megfelelően van-e beillesztve a médiacsatlakozóba. |
| "Nincs papír. Tegyen be papírt az alábbi méretekből." | Nincs papír a megadott adagolóban. | Olyan méretű papírt helyezzen a készülékbe, amely az üzenetben szerepel. A papír betöltésével kapcsolatos részletekért lásd: "Papír betöltése", Papírok adatai és papír betöltése  . |
| "Ered. beo. másik funkció végzi" | A készülék jelenleg nem szkennerek funkciójában, hanem például másoló funkciójában van használva. | Törölje a folyamatban lévő feladatot. Nyomja meg például a [Kilépés], majd a [Kezdőképernyő] gombot. Ezt követően nyomja meg a [Másoló] ikont a [Kezdőképernyőn], majd a [Stop] gombot. Amikor az üzenet megjelenik a képernyőn, az utasításokat követve törölheti a feladatot. |
| "A kimeneti puffer tele van. Az elküldött adatok törlésre kerültek. Kérem, próbálja újra később." | Túl sok munka van készenléti állapotban és az adás leállt. | Próbálja újra a küldést, miután a készenléti állapotban lévő adások befejeződtek. |
| "SMTP hitelesítés email címe és az adminisztrátor email címe nem egyezik." | Az SMTP hitelesítés e-mail címe és az adminisztrátor e-mail címe nem egyezik. | Az SMTP hitelesítés beállításáról A készülék csatlakoztatása/ Rendszerbeállítások című útmutató  „Fájlvitel” részében olvashat bővebben. |
| "Szk.napló meg. Adatküldés nem lehets. Tör. szk.naplót a Szkenn.beá-ban." | A [Szkennerekbeállítások] lehetőség "Szkennernapló nyomt. és törlése" beállítása [Ne nyomt.: küldés letiltása], és a szkennernapló megtelt. | Nyomtassa ki vagy törölje a szkennernaplót. A szkennernapló nyomtatásáról vagy törléséről a Szkennerek című útmutató  „Általános beállítások” részében olvashat. |





| Üzenet | Okok | Megoldások |
|---|--|---|
| "A kiválasztott fájl jelenleg használatban van. A fájlnevet nem lehet módosítani." | Az Adatküldésre vár... állapotú vagy a DeskTopBinder használatával éppen szerkesztett fájl neve nem módosítható. | Törölje az átvitelt (az Adatküldésre vár... állapot törlődik) vagy a DeskTopBinder beállítást, majd módosítsa a fájl nevét. |
| "A kiválasztott fájl jelenleg használatban van. A jelszó nem módosítható." | Az Adatküldésre vár... állapotú vagy a DeskTopBinder használatával éppen szerkesztett fájlok jelszava nem módosítható. | Törölje az átvitelt (az Adatküldésre vár... állapot törlődik) vagy a DeskTopBinder beállítást, majd módosítsa a fájl jelszavát. |
| "A kiválasztott fájl jelenleg használatban van. A felhasználói név nem módosítható." | Az Adatküldésre vár... állapotú vagy a DeskTopBinder használatával éppen szerkesztett fájlok feladójának neve nem módosítható. | Törölje az átvitelt (az Adatküldésre vár... állapot törlődik) vagy a DeskTopBinder beállítást, majd módosítsa a felhasználói nevet. |
| "Néhány célá. nem fogad titkosított fájlt. A küldés ezekre a célállomásokra nem biztonságos." | Amennyiben több célállomást jelölt meg, és ezek között olyanok is vannak, amelyek esetében nincs titkosítás konfigurálva, az ezekre a célállomásokra küldött e-mailek akkor sem kerülnek titkosításra, ha titkosítást állított be. | A Web Image Monitor használatával ellenőrizze az összes célállomás fájltitkosítási beállítását. |
| "Néhány célá. automatikusan titkosított fájlt fogad. Az ide küldött fájlok titkosítódnak." | Amennyiben több célállomást jelölt meg, és ezek között olyanok is vannak, amelyek esetében titkosítás van beállítva, az ezekre a célállomásokra küldött e-mailek automatikusan titkosításra kerülnek. | A Web Image Monitor használatával ellenőrizze az összes célállomás fájltitkosítási beállítását. |





| Üzenet | Okok | Megoldások |
|--|--|---|
| "Néhány érvénytelen célállomást tartalmaz. Szeretné csak az érvényes célállomás(ok)at kiválasztani?" | A megadott csoportban az e-mail és szkennelés mappába funkciók célállomásai is szerepelnek, amelyek egyike nem kompatibilis a választott átviteli móddal. | Az egyes küldések során megjelenő üzenetekben nyomja meg a [Kiválaszt] gombot. |
| "A kiválasztott fájlok közül néhány használatban van. Azokat nem lehetett törölni." | Átvitelre váró fájlok (az Adatküldésre vár... állapot látható) vagy olyanok, amelyek adatait éppen módosítja a DeskTopBinder használatával, nem törölhetőek. | Törölje az átvitelt (az Adatküldésre vár... állapot törlődik) vagy a DeskTopBinder beállításait, majd törölje a fájlt. |
| "Néhány oldal majdnem üres. A megszakításhoz nyomja meg a Stop-ot." | A dokumentum első lapja majdnem üres. | Lehet, hogy a szkennер az eredeti üres oldalát olvasta be. Ügyeljen arra, hogy helyesen helyezze be az eredetiket. |
| "A beírt fájlnev érvénytelen karaktereket tartalmaz. Adja meg újra a fájlnevet 1 bájtos karakterek felhasználásával. " 0 - 9 ", " A - Z ", " a - z ", " . - _ "" | A fájlnev olyan karaktert tartalmaz, amely nem használható. | <ul style="list-style-type: none"> Ellenőrizze a szkenneléskor megadott fájlnevet. A fájlnevekben használható karakterekről A készülék bemutatása című útmutató  „Az elérhető karakterek és beírásuk” részében tájékozódhat bővebben. Ellenőrizze a szkenneléskor megadott fájlnevet. A Szkennelt fájlok küldése mappába funkcióval megadott fájlnev nem tartalmazhatja a következő karaktereket: \ / : * ? " < > A fájlnev nem kezdődhet és nem végződik ponttal (.). |

| Üzenet | Okok | Megoldások |
|---|---|--|
| "A manuálisan egyszerre megadható célállomások száma fent látható." | Az e-mailhez túl sok célállomás tartozik. | Ossza a célállomásokat kettő vagy több csoportba. |
| "Az egyszerre megadható célállomások száma fent látható." | Az e-mailhez túl sok célállomás tartozik. | Ossza a célállomásokat kettő vagy több csoportba. |
| "A kiválasztott fájlok olyanokat is tartalmaznak, melyhez nincs hozzáférési jogosultsága. Csak a hozzáférési jogosultsággal rendelkező fájlok kerülnek törlésre." | Fájlok törlését kísérelte meg, anélkül, hogy erre jogosult lenne. | A tárolt dokumentumok hozzáférési jogosultságának ellenőrzéséhez, vagy az olyan dokumentumok törléséhez, amelyhez nem rendelkezik törlési jogosultsággal lásd: Biztonsági útmutató  . |
| "Az átvitel sikertelen. Kevés a memória a célállomás merevlemezén. Az aktuális állapot ellenőrzéséhez nyomja meg a [Komm. Áll./nyomt.] gombot." | Az átvitel sikertelen volt. Nincs elegendő szabad tárhely a célállomás SMTP szerverének, az FTP-szerverének vagy a kliensszámítógépének merevlemezén. | Biztosítson elegendő tárhelyet. |
| "Az átvitel sikertelen. Az aktuális állapot ellenőrzéséhez nyomja meg a [Komm. Áll./nyomt.] gombot." | A fájl elküldése közben hálózati hiba történt és a fájl nem lett megfelelően elküldve. | Ha ugyanez az üzenet jelenik meg az újbóli beolvasás után, az ok lehet a vegyes hálózat, vagy hogy a hálózati beállításokat megváltoztatták a WSD beolvasás továbbítása közben. A hálózati problémákra vonatkozóan vegye fel a kapcsolatot az adminisztrátorral. |

| Üzenet | Okok | Megoldások |
|--|--|--|
| "A célállomások listájának frissítése sikertelen. Megpróbálja újra?" | Hálózati hiba történt. | <ul style="list-style-type: none"> Ellenőrizze, hogy a szerver csatlakoztatva van-e. A vírusvédő programok vagy tűzfalak megakadályozhatják, hogy az ügyfélszámítógépek kapcsolatot létesítsenek a készülékekkel. <ul style="list-style-type: none"> Ha vírusirtó szoftvert használ, adja hozzá a programot a kivételek listájához az alkalmazások beállításainál. A programok kivételek listájához történő hozzáadásának részleteit lásd a vírusirtó szoftver Súgójában. Ahhoz, hogy a tűzfal blokkolását megakadályozza, a készülék IP-címét a tűzfal IP-cím kivételi listájára kell fölvenni. Az eljárás részleteit lásd a tűzfal Súgójában. |
| "Célállomások listájának frissítése folyamatban. Kérem, várjon. A megadott célállomás(ok) vagy küldő(k) neve törlésre került." | A megadott célállomás vagy küldő neve törölve lett, amikor frissítették a kézbesítő szerver célállomás listáját. | Adja meg újra a célállomást vagy a küldő nevét. |
| "Célállomások listájának frissítése folyamatban. Kérem, várjon. A megadott célállomás(ok) vagy küldő(k) neve törlésre került." | A Web Image Monitor a célállomások listájának aktualizálását végzi a hálózaton keresztül. | Várja meg, amíg az üzenet eltűnik a kijelzőről. Ne kapcsolja ki a készüléket, amíg látható az üzenet. Az aktualizálandó célállomások számától függően előfordulhat, hogy a művelet csak bizonyos késlekedéssel folytatható. Amíg az üzenet a kijelzőn olvasható, a készülékkel semmilyen egyéb műveletet nem hajthat végre. |

| Üzenet | Okok | Megoldások |
|---|--|--|
| "Nincs jogosultsága e funkció használatához." | A bejelentkezett felhasználó nem jogosult a kiválasztott funkció használatára. | A jogosultságokkal kapcsolatos részletekért lásd: Biztonsági útmutató  . |
| "Túllépte a max. adatkapacitást. Ell. a szkennelés felbontását, majd ny. meg újra a Startot." | A szkennelni kívánt adat túl nagy a [Méret megadása] lehetőségnél meghatározott nagyítás esetén. | Csökkentse a felbontást vagy a [Méret megadása] paraméter értékét, majd próbálja meg ismét a szkennelést. |
| "A beszkenelt adat mérete túl kicsi. Ellenőrizze a szkennelési felbontást, majd nyomja meg ismét a Start gombot." | A szkennelni kívánt adat túl kicsi a [Méret megadása] paraméternél meghatározott nagyítás esetén. | Adjon meg magasabb felbontást vagy nagyobb méretet a [Méret megadása] paraméternél, majd próbálja meg ismét szkennelni az eredetit. |
| "Nem minden képet fog beolvasni." | Ha a megadott Kicsinyítési/nagyítási arány túl nagy, a kép egy része elveszhet. | <ul style="list-style-type: none"> • Csökkentse a Kicsinyítési/nagyítási arány beállítás értékét, majd próbálja meg ismét a szkennelést. • Ha nem szükséges a teljes kép megjelenítése, nyomja meg a [Start] gombot a jelenlegi nagyítással történő szkenneléshez. |
| "Nem minden képet fog beolvasni." | Ha a Kicsinyítési/nagyítási arány beállítással próbálja csökkenteni a nagyobb dokumentumok méretét, a kép egy része elveszhet. | <ul style="list-style-type: none"> • Adjon meg egy nagy méretet a [Méret megadása] lehetőségnél, majd próbálja meg ismét a szkennelést. • Ha nem szükséges a teljes kép megjelenítése, nyomja meg a [Start] gombot a jelenlegi nagyítással történő szkenneléshez. |
| "Ellenőrizze az eredeti tájolását." | A dokumentumok néha az elemek kombinációjától függően, pl. nagyítás és dokumentumméret, nem kerülnek szkennelésre. | Módosítsa az eredeti tájolását, majd próbálja meg ismét a szkennelést. |

| Üzenet | Okok | Megoldások |
|---|---|---|
| "A PDF digitális aláírás eszköztanúsítványa érvénytelen. A fájlt nem fogja elküldeni." | Az eszköztanúsítvány (digitális aláírású PDF) lejárt. | Új eszköztanúsítvány (digitális aláírású PDF) telepítése szükséges. Az eszköztanúsítvány telepítését (digitális aláírású PDF) lásd: Biztonsági útmutató  . |
| "A célállomást nem lehet kiválasztani, mert a PDF digitális aláírás eszköztanúsítványa jelenleg nem érvényes." (XXX és YYY a felhasználó lépését jelölik.) | Az eszköztanúsítvány (digitális aláírású PDF) lejárt. | Új eszköztanúsítvány (digitális aláírású PDF) telepítése szükséges. Az eszköztanúsítvány telepítését (digitális aláírású PDF) lásd: Biztonsági útmutató  . |
| "A PDF digitális aláírás eszköztanúsítványa érvénytelen. A fájlt nem fogja elküldeni." | Nincs eszköztanúsítvány (digitális aláírású PDF), vagy a tanúsítvány érvénytelen. | Új eszköztanúsítvány (digitális aláírású PDF) telepítése szükséges. Az eszköztanúsítvány telepítését (digitális aláírású PDF) lásd: Biztonsági útmutató  . |
| "Nem választható ki a cél, mert a PDF digitális aláírás eszköztanúsítványával probléma van. Ellenőrizze az eszköztanúsítványt." (XXX és YYY a felhasználó lépését jelölik.) | Nincs eszköztanúsítvány (digitális aláírású PDF), vagy a tanúsítvány érvénytelen. | Új eszköztanúsítvány (digitális aláírású PDF) telepítése szükséges. Az eszköztanúsítvány telepítését (digitális aláírású PDF) lásd: Biztonsági útmutató  . |
| "Nem lehet kiválasztani a célállomást, mert probléma van az S/MIME aláíráshoz használt eszköztanúsítvánnyal. Ellenőrizze az eszköztanúsítványt." (XXX és YYY a felhasználó lépését jelölik.) | Nincs S/MIME eszköztanúsítvány, vagy a tanúsítvány érvénytelen. | Új eszköztanúsítvány (S/MIME) telepítése szükséges. Az eszköztanúsítvány S/MIME telepítését lásd: Biztonsági útmutató  . |

| Üzenet | Okok | Megoldások |
|--|---|--|
| "Nem állítható be [Aláírás], mert az S/MIME aláíráshoz használt eszköztanúsítvány jelenleg nem érvényes." (XXX és YYY a felhasználó lépését jelölik.) | Az eszköztanúsítvány (S/MIME) lejárt. | Új eszköztanúsítvány (S/MIME) telepítése szükséges. Az eszköztanúsítvány S/MIME telepítését lásd: Biztonsági útmutató  . |
| "Nem lehet végrehajtani az átvitelt, mert az S/MIME aláíráshoz használt tanúsítvány jelenleg nem érvényes." | Az eszköztanúsítvány (S/MIME) lejárt. | Új eszköztanúsítvány (S/MIME) telepítése szükséges. Az eszköztanúsítvány S/MIME telepítését lásd: Biztonsági útmutató  . |
| "A célállomást nem lehet kiválasztani, mert ennek jelenleg nem érvényes a tanúsítványa." | A felhasználói tanúsítvány (célállomás tanúsítvány) lejárt. | Új tanúsítvány telepítése szükséges. A felhasználói tanúsítvánnyal (célállomás tanúsítvány) kapcsolatos részleteket lásd Biztonsági útmutató  . |
| "A csoport célállomást nem lehet kiválasztani, mert olyan célállomást tartalmaz, melynek jelenleg nincs érvényes tanúsítványa." | A felhasználói tanúsítvány (célállomás tanúsítvány) lejárt. | Új tanúsítvány telepítése szükséges. A felhasználói tanúsítvánnyal (célállomás tanúsítvány) kapcsolatos részleteket lásd Biztonsági útmutató  . |
| "Az átvitel nem végrehajtható, mert a tanúsítvány a titkosításhoz jelenleg nem érvényes." | A felhasználói tanúsítvány (célállomás tanúsítvány) lejárt. | Új tanúsítvány telepítése szükséges. A felhasználói tanúsítvánnyal (célállomás tanúsítvány) kapcsolatos részleteket lásd Biztonsági útmutató  . |

Ha üzenet jelenik meg a számítógép képernyőjén

Üzenet jelenik meg a szkener funkció használata közben

Ez a rész a TWAIN illesztőprogram használatakor a ügyfélszámítógépen megjelenő fontosabb hibaüzenetek lehetséges okait és azok megoldását ismerteti. Egyéb üzenetek esetén járjon el a megjelenő utasítások szerint.

| Üzenet | Okok | Megoldások |
|--|---|---|
| "A belépési név, jelszó, vagy a meghajtó titkosítási kódja közül valamelyik helytelen." | A beírt Belépési név, Belépési jlsz vagy Meghaj.titk.kód érvénytelen. | Ellenőrizze, hogy a megadott Belépési név, Belépési jlsz és Meghaj.titk.kód helyes-e. A Belépési név, a Belépési jlsz és a Meghaj.titk.kód megadásáról a Biztonsági útmutató adminisztrátorok számára című útmutatóban olvashat bővebben 🤖. |
| "A hitelesítés sikerült. Azonban a hozzáférési jog a szkener funkcióra megtagadásra került." | A bejelentkezett felhasználó nem jogosult a szkener funkció használatára. | A jogosultságokkal kapcsolatos részletekért lásd: Biztonsági útmutató 🤖. |
| "Hívjon szervizt" "Kérem, hívja fel a szervizképviselőt." | Helyrehozhatatlan hiba történt a készülékben. | Vegye fel a kapcsolatot a szervizképviselővel. |
| "Nem lehet több szkennelési üzemmódot megadni." | Túllépte a beprogramozható szkennelési módok maximális számát. | A tárolható módok maximális száma 100. Törölje a feleslegessé vált módokat. |
| "Nem tud kapcsolódni a szkenerhez. Ellenőrizze a hálózat Hozzáférési maszk beállításait a Felhasználói eszközökben." | Egy hozzáférési maszk van beállítva. | A hozzáférési maszkkal kapcsolatos részletekért vegye fel a kapcsolatot az adminisztrátorral. |

| Üzenet | Okok | Megoldások |
|---|--|---|
| "Nem található az előzőleg használt "XXX" szkennert. Ehelyett a "YYY" fog használatba kerülni." (Az "XXX" és az "YYY" a szkennert nevének jelöli.) | Az előzőleg használt beolvasó főkapcsolója nincs "Be" állásba kapcsolva. | Ellenőrizze, hogy az előző beolvasáshoz használt szkennert főkapcsolója nem lett-e kikapcsolva. |
| "Nem található az előzőleg használt "XXX" szkennert. Ehelyett a "YYY" fog használatba kerülni." (Az "XXX" és az "YYY" a szkennert nevének jelöli.) | A készülék nem csatlakozik megfelelően a hálózathoz. | <ul style="list-style-type: none"> • Ellenőrizze, hogy az előzőleg használt szkennert megfelelően csatlakozik-e a hálózathoz. • Kapcsolja ki a kliens számítógép személyi tűzfalát. A tűzfallal kapcsolatos részleteket lásd a Windows súgójában. • A telnet vagy más hasonló alkalmazás segítségével ellenőrizze, hogy a készülék protokolljaként az SNMPv1 vagy SNMPv2 van-e beállítva. Ennek ellenőrzésével kapcsolatos részletekért lásd: "Remote Maintenance Using telnet", Connecting the Machine/ System Settings . • Válassza ki az előző beolvasáshoz használt szkennert. |
| "Nem lehet több szkennelési területet megadni." | Túllépte a beprogramozható szkennelési területek maximális számát. | A tárolható szkennelési területek maximális száma 100. Törölje a feleslegessé vált szkennelési területeket. |

| Üzenet | Okok | Megoldások |
|--|--|--|
| "Távolítsa el az elakadt papírt a behúzóból." | Elakadt a papír az ADF belsejében. | <ul style="list-style-type: none"> Távolítsa el az elakadt eredetiket, és helyezze be azokat ismét. A begyűrdött papír eltávolításáról lásd "Removing Jammed Paper", Troubleshooting . Hibás adagolás esetén cserélje ki a begyűrdött eredetiket. Ellenőrizze, hogy az eredeti dokumentum beolvasható-e a készülékkel. |
| "A hálózaton kommunikációs hiba történt." | Kommunikációs hiba történt a hálózaton. | Ellenőrizze, hogy a kliens számítógép tudja-e használni a TCP/IP protokollt. |
| "Hiba történt a szkennermeghajtó programjában." | Hiba történt az illesztőben. | <ul style="list-style-type: none"> Ellenőrizze, hogy a hálózati kábel megfelelően csatlakozik-e az ügyfélszámítógéphez. Ellenőrizze, hogy a Windows megfelelően felismeri-e a kliens számítógép Ethernet kártyáját. Ellenőrizze, hogy a kliens számítógép tudja-e használni a TCP/IP protokollt. |
| "Hiba történt a szkennnerben." | Az alkalmazásban meghatározott beolvasási beállítások meghaladták a készülék beállítási tartományát. | Ellenőrizze, hogy az alkalmazás által meghatározott szkennelési beállítások nem haladják-e meg a készülék beállítási tartományát. |
| "Súlyos hiba történt a szkennnerben." | Helyrehozhatatlan hiba történt a készüléken. | Helyrehozhatatlan hiba történt a készülékben. Vegye fel a kapcsolatot a szervizképviselővel. |
| "Nincs elég memória. Zárjon be minden más alkalmazást, majd indítsa újra a szkennelést." | Kevés a memória. | <ul style="list-style-type: none"> Zárjon be minden felesleges futó alkalmazást a kliens számítógépen. Távolítsa el a TWAIN illesztőt, majd a számítógép újraindítása után telepítse újra. |

| Üzenet | Okok | Megoldások |
|--|---|--|
| "Nincs elég memória. Csökkentse a szkennelési méretet." | A szkennelőkészítő memóriája nem elegendő. | <ul style="list-style-type: none"> • Határozza meg újra a beolvasási méretet. • Csökkentse a felbontást. • Állítsa be tömörítés nélkül. A beállításokról további részleteket a TWAIN meghajtójának súgójában olvashat. <p>A problémának a következő oka is lehet:</p> <ul style="list-style-type: none"> • A szkennelést nem lehet végrehajtani, ha túl magas értékek vannak beállítva a fényerőre, amikor szürkeárnyalatos módban vagy magas felbontással használja a készüléket. A szkennelési beállítások összefüggéseit lásd: "Relationship between Resolution and Scan Size", Scan . • Elakadás esetén előfordulhat, hogy nem szkennelheti be az eredetit. Távolítsa el az elakadt papírt, majd szkennelje be az eredetit ismét. |
| "Érvénytelen Winsock verzió. Kérem, használja az 1.1. verziót, vagy magasabbat." | Ön a Winsock egy érvénytelen verzióját használja. | Telepítse a számítógép operációs rendszerét, vagy másolja át a Winsockot az operációs rendszer CD-lemezéről. |
| "Nincs regisztrált felhasználói kód. Lépjen kapcsolatba a rendszergazdával." | A hozzáférést felhasználói kód korlátozza. | A Felhasználói kód hitelesítés részleteiről a Biztonsági útmutató adminisztrátorok számára című útmutatóban olvashat részletesen  . |

| Üzenet | Okok | Megoldások |
|--|--|---|
| "Nem érkezik válasz a szkennertől." | A készülék vagy az ügyfélgép nem csatlakozik megfelelően a hálózathoz. | <ul style="list-style-type: none"> Ellenőrizze, hogy a készülék vagy az ügyfélgép megfelelően csatlakozik-e a hálózathoz. Kapcsolja ki az kliens számítógép saját tűzfalát. A tűzfallal kapcsolatos részleteket a Windows súgójában találja. |
| "Nem érkezik válasz a szkennertől." | A hálózat túlterhelt. | Várjon egy kis ideig, majd próbáljon újra csatlakozni. |
| "A szkennert más funkció használja. Kérem, várjon." | A készülék jelenleg nem szkennert funkcióban, hanem például másoló funkcióban van használva. | <ul style="list-style-type: none"> Várjon egy kis ideig, majd csatlakozzon újból. Törölje a folyamatban lévő feladatot. Nyomja meg például a [Kilépés], majd a [Kezdőképernyő] gombot. Ezt követően nyomja meg a [Másoló] ikont a [Kezdőképernyőn], majd a [Stop] gombot. Amikor az üzenet megjelenik a képernyőn, az utasításokat követve törölheti a feladatot. |
| "Szkennert nem érhető el a megadott eszközön." | Ezen a készüléken nem használható a TWAIN szkennert funkció. | Vegye fel a kapcsolatot a szervizképviselővel. |
| "A szkennert nem elérhető. Ellenőrizze a szkennert kapcsolatát." | A készülék főkapcsolója ki van kapcsolva. | Kapcsolja be a készülék főkapcsolóját. |

| Üzenet | Okok | Megoldások |
|---|--|--|
| "A szkennert nem elérhető. Ellenőrizze a szkennert kapcsolatát." | A készülék nem csatlakozik megfelelően a hálózathoz. | <ul style="list-style-type: none"> Ellenőrizze, hogy a készülék megfelelően csatlakozik-e a hálózathoz. Törölje a kliens számítógép személyes tűzfalának kiválasztását. A tűzfallal kapcsolatos részleteket lásd a Windows súgójában. A telnet vagy más hasonló alkalmazás segítségével ellenőrizze, hogy a készülék protokolljaként az SNMPv1 vagy SNMPv2 van-e beállítva. Ennek ellenőrzésével kapcsolatos részletekért lásd: "Remote Maintenance Using telnet", Connecting the Machine/ System Settings . |
| "A szkennert nem elérhető. Ellenőrizze a szkennert kapcsolatát." | A hálózati kommunikáció nem lehetséges, mert a készülék IP címét nem sikerült kinyerni a gazdagép névből. Ha csak az "IPv6" beállítása [Aktív], akkor az IPv6 címet esetleg nem lehet beszerezni. | <ul style="list-style-type: none"> Ellenőrizze, hogy a készülék gazdagépneve be van-e állítva a Network Connection Tool-ban (Hálózati kapcsolat eszköze). A WIA meghajtónál ellenőrizze a [Network Connection] (Hálózati kapcsolat) fület a tulajdonságokban. Használja a Web Image Monitor-t a "IPv6" "LLMNR" [Aktív]-ra történő beállításához. A Windows XP, IPv6 nem nyerhető ki a gazdagépnévből. Adja meg a készülék IPv6 címét a Network Connection Tool (Hálózati kapcsolat eszköze) menüben. |
| "A szkennert nem áll készen. Ellenőrizze a szkennert és a beállításokat." | Az ADF fedele nyitva van. | Ellenőrizze, hogy az ADF fedele le van-e csukva. |

| Üzenet | Okok | Megoldások |
|--|---|-------------------------|
| "A név már használatban van. Ellenőrizze a regisztrált neveket." | Olyan nevet próbált regisztrálni, amelyet valaki már használ. | Használjon másik nevet. |

11. Függelék

Ez a fejezet a védjegyeket ismerteti.

Védjegyek

Az Adobe, az Acrobat, a PostScript, a PostScript 3 és a Reader az Adobe Systems Incorporated Egyesült Államokban, illetve más országokban bejegyzett vagy nem bejegyzett védjegye.

A Bluetooth[®] szó és logó a Bluetooth SIG, Inc. bejegyzett védjegye, és a Ricoh Company Ltd. licenc alatt használja.

A Microsoft, a Windows, a Windows Server és a Windows Vista a Microsoft Corp. Egyesült Államokban és/vagy más országokban bejegyzett bejegyzett védjegye vagy védjegye.

A PictBridge védjegynek minősül.

Az SD az SD-3C, LLC védjegye.

A UNIX a The Open Group bejegyzett védjegye.

A Windows operációs rendszerek pontos megnevezései a következők:

- A Windows XP terméknevei a következők:
 - Microsoft[®] Windows[®] XP Professional
 - Microsoft[®] Windows[®] XP Home Edition
 - Microsoft[®] Windows[®] XP Media Center Edition
 - Microsoft[®] Windows[®] XP Tablet PC Edition
- A Windows Vista terméknevei a következők:
 - Microsoft[®] Windows Vista[®] Ultimate
 - Microsoft[®] Windows Vista[®] Business
 - Microsoft[®] Windows Vista[®] Home Premium
 - Microsoft[®] Windows Vista[®] Home Basic
 - Microsoft[®] Windows Vista[®] Enterprise
- A Windows 7 terméknevei a következők:
 - Microsoft[®] Windows[®] 7 Home Premium
 - Microsoft[®] Windows[®] 7 Professional
 - Microsoft[®] Windows[®] 7 Ultimate
 - Microsoft[®] Windows[®] 7 Enterprise
- A Windows Server 2003 terméknevei a következők:
 - Microsoft[®] Windows Server[®] 2003 Standard Edition
 - Microsoft[®] Windows Server[®] 2003 Enterprise Edition

- A Windows Server 2003 R2 terméknevei a következők:
Microsoft® Windows Server® 2003 R2 Standard Edition
Microsoft® Windows Server® 2003 R2 Enterprise Edition
- A Windows Server 2008 terméknevei a következők:
Microsoft® Windows Server® 2008 Standard
Microsoft® Windows Server® 2008 Enterprise
- A Windows Server 2008 R2 terméknevei a következők:
Microsoft® Windows Server® 2008 R2 Standard
Microsoft® Windows Server® 2008 R2 Enterprise

Az itt felhasznált egyéb terméknevek csak azonosítási célokat szolgálnak, és a megfelelő vállalatok védjegyei lehetnek. Az ilyen jellegű termékjelzésekhez kapcsolódó jogok tekintetében minden felelősséget elhárítunk.

TÁRGYMUTATÓ

| | |
|--------------------------|------------------------|
| 2 oldalas nyomtatás..... | 9 |
| 2. adagoló..... | 26, 28, 31, 33, 34, 35 |
| 2. belső tálca..... | 33, 34 |
| 3. adagoló..... | 26, 28, 31, 33, 34, 35 |

A, Á

| | |
|--|-----------------------|
| A festék nemsokára kifogy..... | 145 |
| A készülék bekapcsolása..... | 50 |
| A készülék kikapcsolása..... | 50 |
| A kézikönyv használata..... | 6 |
| A másolat tájolóása..... | 63 |
| A nyomtató kézi adagolójának papírmérete. . | 128, 129 |
| A nyomtatómeghajtó tulajdonságai..... | 93 |
| 'A' régió..... | 7 |
| Adathordozó eszközök nyílásai..... | 38 |
| Adatok tárolása..... | 74 |
| ADF..... | 8, 25, 28, 30, 33, 56 |
| Alaphelyzet gomb..... | 36 |
| Állapot ellenőrzése gomb..... | 38, 148 |
| Állapot ellenőrzése képernyő..... | 148 |
| Állapotüzenet..... | 178 |
| Átvitel törlése..... | 82, 83 |
| Aut. kicsiny./nagyít..... | 14 |
| Automatikus dokumentum behúzó..... | 28, 30, 33 |
| Automatikus dokumentumadagoló..... | 56 |
| Automatikus eredeti adagoló..... | 8, 25 |
| Automatikus kicsinyítés/nagyítás..... | 59 |
| Az adott modellre vonatkozó információ..... | 7 |
| Az eredeti példányok elhelyezése..... | 54, 55, 56 |
| Az eredetik elhelyezése..... | 54 |
| Az információ kiszivárgásának megakadályozása..... | 22 |
| Azonnali átvitel..... | 80, 81 |

B

| | |
|---------------------------------------|------------|
| 'B' régió..... | 7 |
| Bejelentkezés gomb..... | 37 |
| Bejelentkezés/Kijelentkezés gomb..... | 37 |
| Bejövőadat-jelző..... | 38 |
| Belépés a készülékre..... | 52 |
| Belső adagolótálca..... | 27, 29, 32 |
| Belső tálca papírvezetője..... | 26, 29, 32 |

| | |
|--------------------------|---------|
| Bizalmas fájl jelző..... | 38 |
| Bizalmas nyomtatás..... | 15, 95 |
| Biztonsági funkciók..... | 22 |
| Boríték..... | 70, 140 |

C

| | |
|--|----|
| Célállomások regisztrációja..... | 11 |
| Címjegyzék...11, 77, 78, 104, 106, 107, 110, 111 | |

D

| | |
|--|--------------------------|
| Dokumentum szerver..... | 16, 74, 86, 87, 117, 119 |
| Dokumentum tárolása..... | 86 |
| Dokumentumok elektronikus formátumra konvertálása..... | 10 |
| Dokumentumszerver | 10 |

E

| | |
|-----------------------------------|--------------------|
| E-mail célállomás..... | 110, 111, 112 |
| E-mail cím..... | 110, 111, 112 |
| Egyéni méretű papír..... | 69 |
| Egyéni papírméret..... | 129 |
| Egyoldalas kombináció..... | 65 |
| Egyszerűsített képernyő gomb..... | 37 |
| Elülső borítás..... | 26, 28, 31 |
| Energiatakarékosság gomb..... | 37 |
| Enter gomb..... | 37 |
| Expozíciós üveglap..... | 25, 28, 31, 54, 55 |
| Expozíciós üveglap fedele..... | 25, 33 |

F

| | |
|--|----------|
| Fájlípus..... | 115 |
| Fax célállomás..... | 77, 78 |
| Faxhasználat papír nélkül..... | 9, 17 |
| Felhasználói eszközök gomb..... | 37 |
| Felhasználói eszközök/Számláló gomb..... | 37 |
| Felhasználói kód hitelesítése..... | 52 |
| Festék..... | 143, 145 |
| Festékkazetta..... | 145 |
| Figyelmeztető hangjelzés..... | 151 |
| Fogadott dokumentumok tárolása..... | 17 |
| Fogadott fax jelző..... | 38 |
| Fő funkciók nevei..... | 8 |
| Főkapcsoló..... | 50 |
| Főkapcsoló lámpája..... | 37 |
| Funkciógombok..... | 36 |

GY

Gyors telepítés.....91

H

Hálózati főkapcsoló.....26, 28, 31

Használt festékkazetta.....145

Hibaüzenet.....159, 161, 162, 177, 178, 183, 193,
210

Hitelesítési képernyő.....52

Hosszabbító kar.....26, 27, 28, 29, 31, 32

Hőálló fólia.....130

I

Ikron.....39, 40, 41

Információs képernyő.....9

Internet Fax.....19

IP-Fax.....19

J

Jelzőfények.....147

Jobb alsó fedél.....26, 29, 31

Jobb oldali fedél.....26, 29, 31

Jogosulatlan másolás megakadályozása.....24

K

Később küldés.....85

Készülék.....34

Kétoldalas.....14, 61

Kétoldalas kombináció.....66

Kétoldalas másolás.....9, 61

Kétoldalas papír.....132

Kétoldalas papír betöltése.....132

Kezdőképernyő.....13, 39, 40

Kezdőképernyő gomb.....36

Kezelőpanel.....25, 28, 31, 36

Kézi adagoló.....26, 28, 31, 69, 127

Kijelentkezés gomb.....37

Kijelzőpanel.....36

Kilépés a készülékről.....53

Kombináció.....9, 64

Kombinált.....14

Kommunikációjelző.....38

Küldési beállítások.....116

Külső gészítők.....33, 34

L

LAN-Fax.....9, 17

M

Mappa célállomás.....104, 106, 107, 108

Másolásvédelmi egység.....24

Másoló.....57

Médiahozzáférés lámpa.....38

Megosztott mappa.....102

Megosztott mappa létrehozása.....102

Memória.....161, 177

Memóriaátvitel.....75, 76

N

Napló.....89

Normál nyomtatás.....94

NY

Nyomtató.....94

Nyomtató kéziadagolójának papírmérete.....129

Nyomtatómeghajtó telepítése.....91

O

Opciók.....33

P

Papír behelyezése.....125

Papír betöltése.....127

Papíradagoló.....26, 28, 31, 125

Papíradagoló egység.....26, 28, 31, 33, 34, 35

Papírkapacitás.....135

Papírmegtakarítás.....9

Papírméret.....129, 135

Papírsúly.....135

Papírtípus.....135

Papírvastagság.....135

Papírvezető.....26, 29, 31

Parancsikron.....12, 39, 40, 41

Próbanyomtatás.....15

Probléma.....152

R

Rögzített tájolású papír.....132

Rögzített tájolású papír betöltése.....132

S

| | |
|-----------------|---------------|
| SMB mappa..... | 104, 106, 107 |
| Start gomb..... | 37 |
| Stop gomb..... | 37 |

SZ

| | |
|--------------------------------|------------------------|
| Számgombok..... | 37 |
| Számláló gomb..... | 37 |
| Szellőzőnyílások..... | 26, 27, 28, 30, 31, 32 |
| Szimbólumok..... | 6 |
| Szkennelés e-mailbe..... | 21, 109 |
| Szkennelés mappába..... | 21, 101 |
| Szkennelt fájlok tárolása..... | 113 |
| Szortírozás..... | 14, 72 |

T

| | |
|----------------------------------|-------------|
| Tárolás..... | 12, 45, 47 |
| Tárolás alapértézettként..... | 12 |
| Tárolás gomb..... | 37 |
| Tárolás nyomtatáshoz..... | 15, 97 |
| Tárolt dokumentumok küldése..... | 87 |
| Tárolt fájl ellenőrzése..... | 114 |
| Tárolt nyomtatás..... | 15, 99, 100 |
| Törlés gomb..... | 37 |

Ü

| | |
|---------------|--|
| Üzenet..... | 159, 161, 162, 177, 178, 183, 193, 210 |
| Üzenetek..... | 152 |

V

| | |
|-------------------|-----|
| Vastag papír..... | 130 |
| Védjegyek..... | 217 |
| Vékony papír..... | 139 |

W

| | |
|------------------------|--------------|
| Web Image Monitor..... | 23, 121, 123 |
|------------------------|--------------|

MEMO

MEMO

MEMO

